

Ed.

681. Frumvarp til laga

[415. mál]

um Myndlistaháskóla Íslands.

(Lagt fyrir Alþingi á 107. löggjafarþingi 1984—85.)

Markmið.

1. gr.

Myndlistaháskóli Íslands (M. H. Í.) skal vera fræðslustofnun, er veitir kennslu og þekkingu í myndlista-, listiðna- og myndmenntagreinum. M. H. Í. skal leitast við að glæða með nemendum listræn viðhorf og vinnubrögð, efla með þeim sjálfstæði og skyldurækni í starfi.

M. H. Í. skal beita sér fyrir almennri fræðslu, tilraunum og rannsóknum á sviði myndlista, listiðna og myndmennta.

2. gr.

M. H. Í. skal hafa samráð og samstarf við þá skóla landsins, er veita menntun í greinum er skara námsefni M. H. Í. til þess að nýta sem best þann tækjakost og kennslukraft sem fyrir er í landinu.

Deildaskipan og námstími.

3. gr.

Í M. H. Í. skulu vera þessar deildir:

- Myndlistadeild.
- Listiðna- og iðnhönnunardeild.
- Listfræðsludeild.
- Myndmenntakennaradeild.

4. gr.

M. H. Í. er heimilt að starfrækja undirbúningsdeild fyrir frekara myndlistanám, þar til öðruvísi verður ákveðið. Nám í þeirri deild veitir ekki sjálskrafa rétt til náms í deildum M. H. Í.

5. gr.

Myndlistadeild skiptist í eftirfarandi skorir:

- Málunarskor.
- Mótunarskor.
- Grafíkskor.
- Myndvefnaðarskor.

6. gr.

Listiðna- og iðnhönnunardeild skiptist í eftirfarandi skorir:

- Auglýsingaskor.
- Leirsmíðaskor (keramikskor).
- Veftaskor (textílskor).
- Iðnhönnunarskor.

7. gr.

Listfræðsludeild skiptist í eftirfarandi skorir:

Barna- og unglíngaskor.

Fullorðinsskor.

Fræðsluskor fyrir starfandi myndlista- og listiðnaðarmenn.

Í listfræðsludeild fer námið fram í áföngum, sem nánar verður kveðið á um í reglugerð.

8. gr.

Menntamálaráðuneytið getur eftir því sem ástæður leyfa, heimilað stofnun fleiri skora við skólann.

9. gr.

Námið í myndlista-, listiðna- og iðnhönnunardeild tekur fjögur ár. Námið í myndmenntakennaradeild tekur eitt ár og veitir rétt til kennslu í myndlistagreinum við framhaldsskóla (sjá gr. 13). Menntamálaráðuneytið getur falið myndmenntakennaradeild að annast kennslu í sérgreinum myndmennta fyrir nemendum Kennaraháskóla Íslands, sem valið hafa þær greinar. Námið í undirbúningsdeild tekur hið minnsta eitt ár.

Að hverjum námsáfangi loknum fær nemandinn vitnisburð er segir til um hvort hann hafi staðist lágmarkskröfur þær er M. H. Í. gerir til námsárangurs og nánar verður kveðið á um í reglugerð.

10. gr.

Um námsefni í deildum og skorum verður kveðið á í reglugerð. Heimilt er að fjölga eða fækka kennslugreinum að fengnu samþykki menntamálaráðuneytisins.

11. gr.

Árlegur starfstími M. H. Í. skal vera 9 mánuðir.

12. gr.

Inntaka nemenda er í höndum skólaráðs.

13. gr.

Inntökuskilyrði í M. H. Í. er sérstakt inntökupróf.

1. Rétt til að þreyta inntökupróf í undirbúningsdeild M. H. Í. hafa þeir, sem lokið hafa grunnskólaprófi og náð hafa 16 ára aldri. Þeir sem náð hafa 20 ára aldri hafa rétt til að þreyta inntökupróf án skilyrða um grunnskólapróf. Nánar skal ákveða um inntökupróf í reglugerð.
2. Rétt til þess að þreyta inntökupróf í M. H. Í. hafa þeir sem:
 - a) lokið hafa undirbúningsdeild M. H. Í.,
 - b) lokið hafa námi á myndlistabraut framhaldsskóla,
 - c) hafa stundað hið minnsta tveggja ára nám í framhaldsskóla og lokið ákveðnum fjölda námseininga í myndlistagreinum.Nánar skal ákveða um inntökupróf í reglugerð.
3. Þeir sem sækja vilja um inngöngu í myndmenntakennaradeild skulu hafa:
 - a) lokið námi við K. H. Í. með valgrein í mynd- og handmennt eða
 - b) lokið námi við M. H. Í. í myndlista- eða listiðnadeildum og auk þess 30 námseiningum í uppeldis- og kennslufræðum.

Stjórn skólans.

14. gr.

Menntamálaráðuneytið fer með æðstu stjórn skólans, en að öðru leyti fara skólastjóri og skólaráð með stjórn hans.

15. gr.

Skólastjóri er yfirmaður skólans og æðsti fulltrúi hans gagnvart einstaklingum og stofnunum. Hann annast almennt eftirlit með daglegum rekstri hans og vinnur sérstaklega að stefnumótun í málefnum hans. Menntamálaráðherra skipar skólastjóra til fjögurra ára í senn, að fengnum tillögum skólaráðs. Skólastjóri skal tilnefna úr hópi deildarstjóra skólans staðgengil sinn í forföllum og skal leitað samþykkis ráðuneytisins í því tilviki.

16. gr.

Stjórn skólans er falin skólastjóra og skólaráði. Í skólaráði eiga sæti skólastjóri, rekstrarstjóri, deildarstjórar, einn kennari tilnefndur af almennum fundi lausráðinna kennara og tveir fulltrúar nemenda tilnefndir af nemendaráði. Skólastjóri er í forsæti á fundum skólaráðs. Skólaráð skal halda fundargerðabók og skal rekstrarstjóri vera ritari.

Á fundum skólaráðs verður ályktun því aðeins gild, að tveir þriðju hlutar þess sæki fund hið fæsta. Á fundi skólaráðs ræður afl atkvæða. Ef atkvæði verða jöfn, sker atkvæði skólastjóra úr.

17. gr.

Hlutverk skólaráðs skal einkum vera:

- a. að vera skólastjóra til ráðuneytis um daglegan rekstur skólans,
- b. að hafa eftirlit með því ásamt skólastjóra að reglur skólans séu haldnar,
- d. að annast ásamt skólastjóra skipulag kennslu og hafa forgöngu um nýjungar í skólastarfi,
- e. að sjá um úthlutun styrkja og verðlauna til nemenda.

18. gr.

Menntamálaráðherra skipar fasta kennara skólans svo og annað fastráðið starfsfólk að fengnum tillögum skólaráðs.

Heimilt er að hafa skipun tímabundna.

19. gr.

Skólastjóri ræður stundakennara og annað lausráðið starfslið skólans.

20. gr.

M. H. Í. skal auk skólastjóra og kennara vera búinn því starfsliði er hér segir:

1. Rekstrarstjóri skal vera skólastjóra til aðstoðar í daglegu starfi. Rekstrarstjóri gerir fjárhagsáætlun í samráði við skólastjóra og fylgist með framkvæmdum hennar samkvæmt fjárlögum. Hann hefur í umboði skólastjóra heimild til að skuldbinda skólann fjárhagslega og hefur eftirlit með sjóðum hans. Hann hefur yfirumsjón með bókhaldi, starfsmannahaldi og skrifstofustjórn að öðru leyti.
2. Deildarstjórar skulu hafa umsjón með kennslu, námsefni og tækjum einstakra deilda skólans.
3. Bókavörður hefur umsjón með öllum námsgögnum skólans og lestrarsal.
4. Ritari annast almenn skrifstofustörf.
5. Húsvörður skal hafa umsjón með húsnæði skólans, húsmunum og tækjum, dyravörslu, ræstingu, ljósi og hita. Hann annast einnig eftirlit með lóð skólans.

Nemendaráð.

21. gr.

Innan M. H. Í. skal starfa nemendaráð.

Tilgangur þess er:

- a. að hvetja nemendur til ábyrgrar afstöðu til skólans, listar og þjóðfélags,
- b. að efla félagsþroska og félagslíf innan skólans,
- c. að vera skólastjóra og skólaráði til ráðuneytis í málefnum er skólann varða.

Kjósa skal í nemendaráð eftir ákvæðum í reglugerð.
Nemendaráð setur sér reglur um skipan, starfssvið og starfshætti. Skulu þær háðar samþykki meiri hluta nemenda í leynilegri atkvæðagreiðslu.

Kostnaður o. fl.

22. gr.

Kostnaður við rekstur skólans greiðist úr ríkissjóði.

23. gr.

Menntamálaráðuneytið setur í reglugerð nánari ákvæði um framkvæmd laga þessara.

24. gr.

Með lögum þessum eru úr gildi numin lög um Myndlista- og handíðaskóla Íslands frá 29. apríl 1965.

25. gr.

Lög þessi öðlast þegar gildi.

Greinargerð.

Hinn 27. maí 1970 skipaði þáverandi menntamálaráðherra, Gylfi Þ. Gíslason, nefnd til þess að endurskoða lög frá 29. apríl 1965 um Myndlista- og handíðaskóla Íslands.

Í nefndinni áttu sæti Hörður Ágústsson skólastjóri M. H. Í. formaður, Bragi Ásgeirsson og Knútur Hallsson. Jónas B. Jónson fræðslustjóri í Reykjavík tók sæti í nefndinni 15. september 1971 og Stefán Ólafur Jónsson deildarstjóri 9. júlí 1976, er Knútur Hallsson baðst lausnar.

Nefnd þessi samdi frumvarp til laga um Myndlista- og handíðaskóla Íslands ásamt greingargerð. Frumvarpið var lagt fyrir Alþingi á 99. löggjafarþingi 1977—78.

Frumvarpið hlaut ekki afgreiðslu. Það var hins vegar sent til ýmissa aðila til umsagnar og bárust umsagnir frá nokkrum þeirra.

Hinn 2. mars 1981 skipaði Ingvar Gíslason þáverandi menntamálaráðherra nefnd, er í áttu sæti Einar Hákonarson þv. skólastjóri M. H. Í., Stefán Ólafur Jónson deildarstjóri og Jón G. Tómasson þv. borgarlögmaður. Hlutverk nefndarinnar skyldi vera að yfirfara frumvarp að lögum um M. H. Í. svo og athugasemdir er borist höfðu frá ýmsum aðilum. Jón G. Tómasson baðst undan starfi í nefndinni þar sem ekki er gert ráð fyrir í lagafrumvarpinu að Reykjavíkurborg verði rekstraraðili að skólanum. Torfi Jónsson skólastjóri tók þá sæti í nefndinni. Nefndin komst að þeirri niðurstöðu að heildaruppbygging fyrra frumvarps skyldi haldast í aðalatriðum, en fella ætti niður skilgreiningu kennslugreina sem gert var ráð fyrir. Þótti nefndinni ekki rétt að binda í lög námsgreinar og markmið um of, en gerði ráð fyrir ýtarlegri reglugerð sem yrði samþykkt af menntamálaráðuneytinu.

Myndlista- og handíðaskóli Íslands er ekki ýkja gamall, stofnaður haustið 1939 af Lúðvig Guðmundssyni. Áður en af stofnun skólans varð, höfðu verið gerðar nokkrar tilraunir til námskeiðahalds af myndlistarmönnum til undirbúnings framhaldsnáms erlendis.

Í stríðsbyrjun lokaðist Evrópa fyrir íslenskum námsmönnum, einnig þeim, sem vildu leggja fyrir sig list- og listiðnaðarnám. Nokkrir fóru til Ameríku, en flestir sátu heima. Upp úr þessum aðstæðum óx Myndlista- og handíðaskóli Íslands.

Lúðvig fékk hingað til lands reyndan skólamann á sviði myndmennta, Þjóðverjann Kurt Zier, og reyndist það skólanum heilladrjúgt.

Þegar Lúðvig lét af störfum sem skólastjóri og Kurt Zier tók við, mótaði hann skólann í þá mynd, sem hann hefur starfað eftir síðan. Aðrir skólastjórar, er síðar komu, hafa fylgt sömu hugmyndum og aukið við, svo sem með stofnun nýrra deilda o. fl. Skólinn hefur

gengið í gegnum marga hreinsunarelda og allir skólastjórar og kennarar hafa stöðugt unnið að því að bæta hann og efla. Með þessu lagafrumvarpi er reynt að taka mið af þeim kröfum, sem gera verður til myndlistaháskóla og þeim margvíslegu verkefnum, sem honum er ætlað að gegna.

Skólinn er margþættur og segja má að innan veggja hans rúmist fjórir skólar, sem í mörgum löndum eru sjálfstæðar stofnanir. Í fyrsta lagi er skólinn myndlistaskóli, í öðru lagi listiðnaðarskóli, í þriðja lagi kennaraskóli og fjórði þátturinn er sú þjónusta, er skólinn veitir með námskeiðum fyrir áhugafólk um tómsundaíðju og fyrir þá, er vilja mennta sig til meiri hæfni og lífsánægju.

Myndlistadeildin hefur á liðnum árum verið undirstaða myndlistalífs í landinu. Okkar helstu myndlistamenn hafa stigið þar sín fyrstu spor og eru besta vitnisburðurinn um gildi deildarinnar og þess aflmikla starfs, sem þar fer fram.

Mikil umræða hefur átt sér stað um iðnaðinn í þjóðfélagi okkar. Oft hefur verið sagt, að við Íslendingar eigum mikla orku í jarðvarma og vatnsafl, sem væri ónýtt, en nefna má einnig ónýtta orku í hugviti til framleiðslu á ýmsum sviðum. Þar teljum við að listiðnaðardeildin eigi eftir að gegna mikilvægu hlutverki í framtíðinni. Nú þegar hefur deildin sannað ágæti sitt við hönnun umbúða fyrir fiskafurðir okkar og í bókagerð. Keramikframleiðsla er að verða arðbær atvinnuvegur og textíl og vefnaður fyrir ullariðnaðinn. Iðnhönnun fyrir fjöldaframleiðslu er þegar í undirbúningi.

Iðnmeistarakerfið hefur ekki virkað örvandi á framfarir í listiðnaðargreinum. Nýsköpun formsins verður að fá að þróast svo sem á sér stað í fagurlistum. Þess vegna verður að losa um þá fjötra, er halda aftur af eðlilegri framvindu þessara mála.

Það er von nefndarinnar að frumvarp þetta, er hér er fylgt úr hlaði, verði til þess að skólinn skipi þann sess í menntakerfi okkar er honum ber og að hér hafi verið lagt nokkuð af mörkum til þess að koma í réttara horf atriðum er tryggi að skólinn geti gegnt því hlutverki að mennta Íslendinga til listrænnar formsköpunar er komi öllu þjóðlífinu til góða.

Athugasemdir og skýringar við einstaka kafla og greinar frumvarpsins.

Staða skólans.

Með nýjum lögum er kveðið á um stöðu skólans í skólakerfinu. Stefna frumvarpsins er að Myndlistaháskóli Íslands verði ríkisrekinn sérskóli á háskólastigi. Myndlista- og handíðaskóli Íslands er nú sambærilegur við myndlistaháskóla víða í Evrópu, enda eru sambærilegar kröfur gerðar til nemenda M. H. Í. og nemenda í háskólum erlendis.

Lögin frá 1965 um Myndlista- og handíðaskóla Íslands, sem skólinn hefur starfað eftir, eru fyrir löngu orðin úrelt og eru því ný lög nauðsynleg.

Helstu breytingar frá eldri lögnum.

Í 1. gr. er kveðið á um nafn skólans sem breytist í Myndlistaháskóli Íslands. Skammstöfun á nafni skólans M. H. Í. er óbreytt frá því sem áður var.

Í 3. gr. eru taldar upp deildir skólans sem nú eru fjórar: Myndlistadeild, listiðna- og iðnhönnunardeild, listfræðsludeild og myndmenntakennardeild.

Þessar fjórar deildir greinast í skorir, sem tilgreindar eru í 5., 6. og 7. gr. Iðnhönnunarskor er ný skor í listiðna- og iðnhönnunardeild (sjá 6. gr.) og fræðsluskor fyrir starfandi myndlista- og listiðnaðarmenn er ný í listfræðsludeild (sjá 7. gr.).

Iðnhönnunarskor, sem nánar skal skilgreina í reglugerð, er stofnuð með það markmið í huga að gefa nemendum kost á því að hanna hluti til fjöldaframleiðslu. Hún verður viðbót við listiðnaðardeildirnar og framhald af þeim.

Fræðsluskor fyrir starfandi myndlista- og listiðnaðarmenn verður í námskeiðaformi á svipaðan hátt og önnur kvöldnámskeið.

Námið í myndlista-, listiðna- og iðnhönnunardeild tekur fjögur ár, en námið í myndmenntakennaradeild tekur eitt ár og veitir rétt til kennslu í myndlistagreinum við framhaldsskóla (sjá 9. gr.).

Undirbúningsnám í framhaldsskólum og Myndlistaskóla Akureyrar verður samræmt námi undirbúningsdeildar M. H. Í., eins og nú er gert.

Inntaka nemenda (13. gr.).

Með tilkomu fjölbrautaskólanna hefur undirbúningsnámið færst út til þeirra, svo nú um nokkurra ára bil hafa nemendur komið þaðan beint inn í sérdeildir M. H. Í. Eru það aðallega nemendur úr Fjölbrautaskólanum í Breiðholti og frá Myndlistaskólanum á Akureyri. Sérstakt samkomulag er í gildi við þessa skóla varðandi prófdómara frá M. H. Í.

Við þessa auknu aðsókn að deildum skólans hafa skapast miklir stjórnunarerfiðleikar og sveiflur í fjölda nemenda í ýmsum deildum og hefur þurft að gera sérstakar ráðstafanir á hverju hausti. Deildirnar eru því að stækka óeðlilega mikið eitt árið og dragast saman hitt, allt eftir því hvaða listgreinar eru í tísku hverju sinni. Því er gert ráð fyrir sérstöku inntökuprófi í hverja deild, en það fyrirkomulag tíðkast víða í nálægum löndum.

Stjórn skólans.

Í 15.—20. gr. er kveðið á um stjórn skólans og verkaskiptingu stjórnenda. Í skólaráði eiga sæti skólastjóri, rekstrarstjóri, deildarstjórar, sem eru fjórir, einn kennari tilnefndur af almennum fundi lausráðinna kennara og tveir fulltrúar nemenda tilnefndir af nemendaráði, samtals 9 manns.

Í 20. gr. í 1. málsgrein er getið um rekstrarstjóra, sem vera skal skólastjóra til aðstoðar í daglegu starfi.

Kostnaður.

Í 22. gr. er greint frá því að ríkissjóður greiði kostnað við rekstur skólans.

Í núgildandi lögum M. H. Í. nr. 38, 1965, er kveðið á um að Reykjavíkurborg beri að hluta til kostnað við rekstur skólans á móti ríki. Árið 1983 var hlutur ríkisins 6,905 milljónir eða 56,69%, en hlutur borgarinnar 4,944 milljónir eða 40,59%. Sértekjur skólans námu 331 þúsundi króna eða 2,72%.

Samkvæmt núgildandi venju greiðir ríkissjóður hins vegar allan kostnað af rekstri háskóla og flestra framhaldsskóla. Því þykir nefndinni rétt að leggja til að sá háttur verði á hafður um M. H. Í. í framtíðinni.

Fylgiskjal 1.

Kostnaðarauki ríkissjóðs við að Myndlista- og handiðaskóli Íslands færist yfir á háskólastig.

1. Samkvæmt fjárlögum 1984 eru skólanum ætluð útgjöld upp á 12,6 millj. kr., þar af er áætlaður hluti borgarsjóðs Reykjavíkur 4,9 millj. kr.
2. Telja má víst að launakostnaður verði á árinu, 1,3 millj. kr. hærri en fjárlög gera ráð fyrir, að óbreyttu. Hlutur borgarsjóðs um 0,6 millj. kr. en ríkissjóðs 0,7 millj. kr.
3. Hlutdeild borgarsjóðs 1984 verður því u. þ. b. 5,5 millj. kr. Þessa fjárhæð yrði ríkið að greiða, ef M. H. Í. færðist yfir á háskólastig.
4. Gera má ráð fyrir að kostnaður vegna kennslu í dagdeildum hækki um 25% á nemanda ef kostnaður við undirbúningsdeild er meðtalinn (550 þús. kr.) Kostnaðaraukinn stafar af lengingu sérnáms, en þó fyrst og fremst af breyttum launakjörum kennara og auknum stjórnunarstörfum eins og tíðkast á háskólastigi. Kostnaðarauki yrði samtals um 1,6 millj. kr. á ári.

5. Kostnaðarauki við að stofnuð yrði staða rekstrarstjóra og fulltrúastaða breyttist í stöðu ritara yrði 240 þús. kr.
6. Gert er ráð fyrir að kvöldnámskeið verði nær óbreytt að umfangi og kostnaði, nema að við bætist námskeið fyrir starfandi myndlista- og listiðnamenn. Kostnaðarauki yrði um 45 þús. kr. Þá er gert ráð fyrir umsjónarmanni með námskeiðunum (deildarstjóra). Kostnaðarauki yrði um 30 þús. kr.

Niðurstaða.

Kostnaðarauki:

vanáætlun í fjárlögum sbr. 2. lið	0,7 millj. kr.
breytt kostnaðarskipulag sbr. 3. lið	5,5 millj. kr.
framhaldsstig verður hásk. st. sbr. 4. lið	1,6 millj. kr.
staða rekstrarstj. og ritara sbr. 5. lið	0,2 millj. kr.
aukin námskeið/deildarstj. sbr. 6. lið	0,1 millj. kr.
	8,1 millj. kr.

Taka skal fram að kostnaðaraukinn kemur ekki allur fram fyrr en allar deildir hafa náð fullri stærð, kostnaður yrði ca. 0,3 til 0,5 millj. kr. lægri fyrsta árið.

Einnig skal tekið fram að hér er ekki gerð grein fyrir auknum rekstrarkostnaði vegna fjölgunar skora né nauðsynlegum kostnaði við kennslutæki og húsnæði þar sem gerð slíkra áætlana er ólokið.

Fylgiskjal 2.

Skipuritið sýnir skipulag M. H. Í. samkvæmt frumvarpstíllögunum.

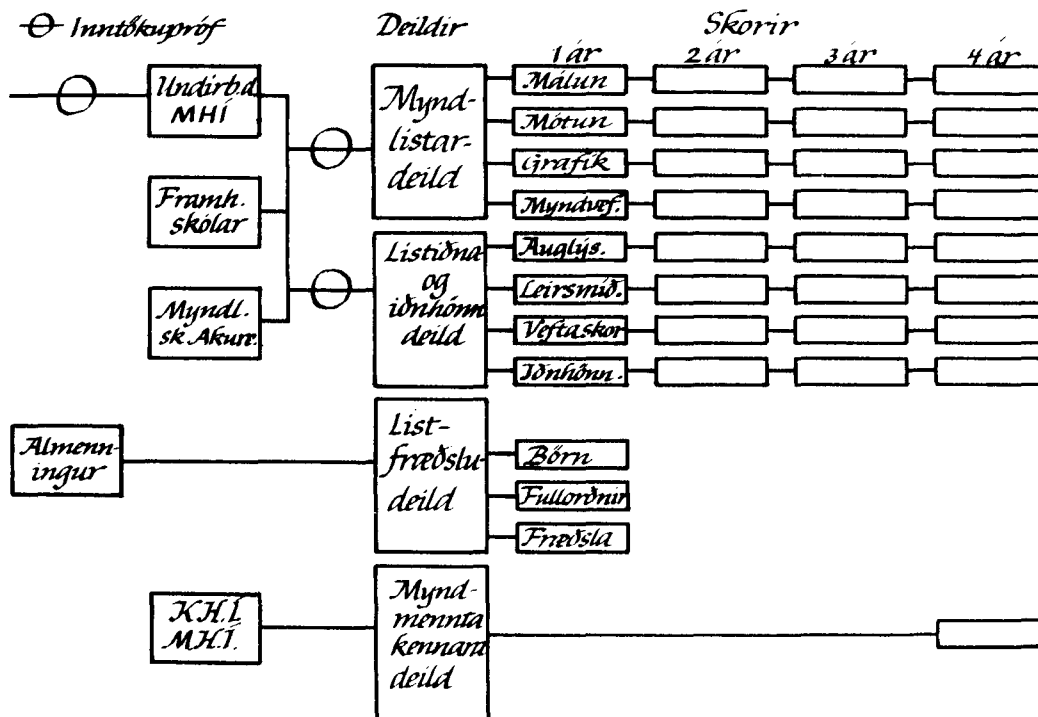

Fylgiskjal 3.

Nemendafjöldi einstakra deilda og skólans alls á tímabilinu 1962—84.

Ár	Forskóli I	Forskóli II	Myndlistad./málunard.	Teiknikennardeild	Vefnaðarkennardeild	Auglýsingadeild	Keramíkdeild	Textíldéild	Grafíkdeild	Nýlistadeild	Myndmótunardeild	Dagdeildir alls	Námskeið	Skólinn alls
1962—3	22		5	4	8	8						47	192	239
1963—4	17	12	3	3	7	7						49	214	263
1964—5	23	13	2	4	3	3						48	185	233
1965—6	17	16	4	12	6							55	195	250
1966—7	23	14	3	8	7	7						62	220	282
1967—8	34	15	2	11	9	12						83	212	295
1968—9	35	26	1	12	5	10						89	306	395
1969—70	29	27	3	23	3	9	3					97	307	404
1970—1	27	23	1	23	4	11	5	4				98	294	392
1971—2	29	20	6	19	4	9	4	8				99	372	471
1972—3	31	22	9	18	4	7	4	4				99	542	641
1973—4	44	29	13	18	5	4	5	3				121	563	684
1974—5	45	38	17	18	1	7	6	5				137	526	663
1975—6	47	39	23	22	3	12	9	3				158	538	696
1976—7	51	39	28	22	3	6	7	6				162	504	666
1977—8	51	40	10	22	3	6	7	6	7	11		163	482	645
1978—9	41	39	15	18		8	6	11	9	8		155	504	659
1979—80	44	36	12	15		9	8	11	17	8	4	164	506	670
1980—1	55		16	18		17	9	10	17	15	12	169	400	569
1981—2	44		23	16		22	13	15	20	12	14	179	404	683
1982—3	43		24	19		33	12	26	17	7	17	198	360	558
1983—4	48		32	19		35	8	28	17	11	12	210	370	580

Fylgiskjal 4.

Skipurit yfir fjölda umsækjenda og inntekna nemendur í M. H. Í. árin 1962—1983.

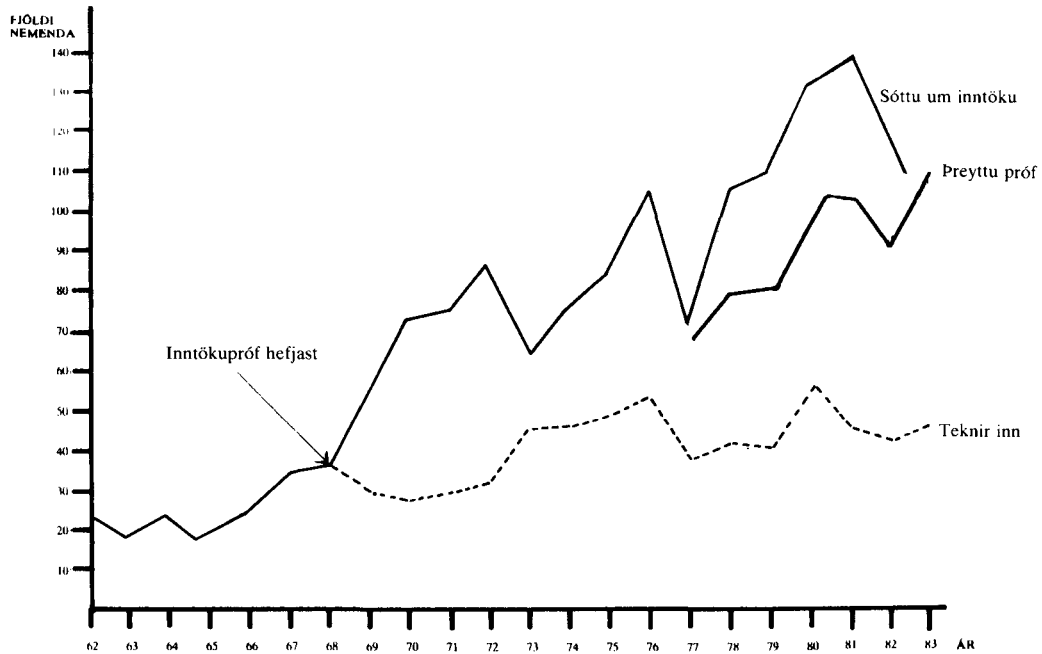

Fylgiskjal 5.

Undirstöðunám nýnema í M. H. Í. árin 1963—1983.

	'63	'64	'65	'66	'67	'68	'69	'70	'71	'72	'73	'74	'75	'76	'77	'78	'79	'80	'81	'82	'83	
Miðskólapróf	1		1	2	2	1	1	1	1	3	1	1	2	1	2	1						
Landspróf miðskóla	2	4	2	2	2	2	4	1	5		2	2	8	8	10	1	2	3		3	3	
Gagnfræðapróf	8	9	6	13	20	14	15	11	13	7	25	16	18	17	17	17	12	4	8	7		
Grunnskólapróf																2	5	5	1	1	1	
Próf úr framhaldsd. gagnfr.sk/fjölbr. sk.										1	2	2		4	7	3	2	3	8	5	8	5
Próf úr menntaskóla		1			1	1				1	4	3	2	6	4	1	2	6	3	1	3	
Stúdentspróf	1	1	1	2	1	1	4	4	3	3	5	8	7	8	10	18	13	16	23	18	22	
Kennarapróf			1		1	1	3	3		1	4	1		1		1	1	2				
Iðnskólapróf	1		1	1		1		1	1	1	2	4	2	3	2	2			5	3	4	
Hjúkrunarpróf										1				1	1							
Verslunarpróf					1	1				1	2		2	1	1	2		1	1	2	1	
Kvennskólapróf						1			2		2											
Húsmæðraskólapróf		1		1									1									
Nám í háskóla								1	1	1				1	1		1		5	1	2	
Önnur menntun	3	7	5	2	6	11	3	1	4	1	4		1		2				1	1	1	
Útlendingar	1									1			3									
	17	23	17	23	34	34	30	26	29	28	34	42	50	54	52	46	46	53	48	46	49	

Meðalaldur nemenda í M. H. Í. við inngöngu í forskólann árin 1962—83.

Ár	'62	'63	'64	'65	'66	'67	'68	'69	'70	'71	'72	'73	'74	'75	'76	'77	'78	'79	'80	'81	'82	'83
Aldur—ár	19	19	20	20	19	18	19	19	20	19	20	21	20	20	21	21	24	23	24	26	25	26

Fylgirit:

Myndlista- og handíðaskóli Íslands 40 ára.

Konsthandverk och Design,

Utbildning i Norden.