

Nd.

785. Frumvarp til laga

[303. mál]

um framhaldsskóla.

(Lagt fyrir Alþingi á 99. löggjafarþingi 1977—78.)

I. GILDISSVIÐ

1. gr.

Lög þessi taka til náms á framhaldsskólastigi er tekur við af skyldunámsstigi, sbr. 2. gr. laga nr. 55/1974, um skólakerfi.

2. gr.

Nám á framhaldsskólastigi, sem kostað er af almannafé, lýtur samræmdu skipulagi samkvæmt lögum þessum. Skólar sem undir löggin falla nefnast framhaldsskólar.

II. MARKMIÐ

3. gr.

Hlutverk framhaldsskóla er að veita menntun, er sé á hverjum tíma markviss undirbúningur starfs eða frekara náms og stuðli jafnframt að alhliða þroska nemandans sem einstaklings og þátttakanda í lýðræðissamfélagi.

III. INNGÖNGUSKILYRÐI

4. gr.

Allir sem lokið hafa námi í grunnskóla eða hlotið jafngilda undirstöðumenntun eiga rétt á að hefja nám í framhaldsskóla.

Heimilt er að setja í reglugerð ákvæði um lágmarkskröfur í einstökum greinum til inngöngu í tiltekna námsáfangi. Öll slík skilyrði skulu reist á raunhæfu mati á kröfum viðkomandi greinar.

Þeir sem náð hafa 19 ára aldri geta hafið nám í framhaldsskóla án þess að fullnægja inntökuskilyrðum skv. þessari grein nema að því er varðar starfsþjálfun, þar sem hennar er krafist.

IV. NÁMSSKIPAN

5. gr.

Nám í framhaldsskóla skal fara fram á námsbrautum sem skilgreindar eru eftir markmiðum námsins að því er varðar undirbúning til starfa eða áframhaldandi náms. Námsbraut skal eftir föngum skipulögð þannig að unnt sé að ljúka þar mislöngu námi. Í reglugerð skal kveða á um hvar á námsbraut slík námslok geti verið og um markmið námsins á hverju stigi.

6. gr.

Í samræmi við hlutverk framhaldsskóla skal á öllum námsbrautum fara saman nám sem lýtur að almennri menntun og sérhæft nám með hliðsjón af markmiðum brautarinnar. Lögð skal áhersla á tengsl verklegra og bóklegra þátta námsins. Auk skyldunámsefnis skal á hverri námsbraut gefa kost á frjálsum valgreinum.

7. gr.

Af öllum námsbrautum skulu vera leiðir til framhaldsnáms, annaðhvort beinar eða með skilgreindri viðbót námsáfanga. Með sama hætti skulu og markaðar sem greiðastar leiðir milli námsbrauta.

8. gr.

Námsefni framhaldsskóla skal skipað í skilgreinda námsáfanga sem skulu metnir til eininga eftir umfangi námsefnisins. Leitast skal við að skipuleggja innihald og kennslu hvers áfanga þannig að hann nýtist sem hluti af námi á sem flestum námsbrautum. Þó skal þess gætt að taka tillit til innra samhengis viðkomandi námsgreinar og mismunandi áherslu á ólíkum námsbrautum. Námsbrautir myndast með skipulögðu samvali námsáfanga, sbr. einnig 5. gr.

Námsbrautum er skipað á námssvið með hliðsjón af skyldleika sérnáms sem stuðlar að sameiginlegu grunnámi fyrir allar brautir sviðsins. Námsviðin eru tengd með sameiginlegum kjarna undirstöðugreina. Um námsvið og námsbrautir skal mælt í reglugerð.

9. gr.

Um námsáfanga, markmið þeirra, megininntak, umfang og skipan á námsbrautir skal ákveðið í námsskrá sem menntamálaráðuneytið setur. Námsáfangar í sama eða sambærilegu námsefni skulu jafngildir á öllum brautum þar sem þeir eru hluti af náminu. Sé verkþjálfun liður í námsáfanga, skal hún metin til eininga svo sem aðrir námsþættir.

10. gr.

Um námsmat, þ. á m. próf og vitnisburði, skal mælt í reglugerð, svo og um almenn skilyrði sem fullnægja þarf til að flytjast milli námsáfanga.

11. gr.

Nemendur sem vegna fötlunar eða fráviks frá eðlilegum þroskaferli fá ekki notið venjulegrar kennslu í einni eða fleiri námsgreinum eiga rétt til sérstakrar kennslu við sitt hæfi. Kennsla þessi getur farið fram við framhaldsskóla eða í sérstofnunum.

Nánar skal kveðið á um kennslu þessa í reglugerð.

12. gr.

Menntamálaráðuneytið hefur forgöngu um gerð áætlana um umbætur í starfi skóla, rannsókn- og tilraunastarf í skólum, námsskrágerð, samningu námsefnis eftir því sem hörf krefur og gerð leiðbeininga um námsmat. Ennfremur skal komið á kennslufræðilegu leiðbeiningastarfi. Árleg framkvæmdáætlun skal fylgja tillögum til fjárveitinga í fjárlögum.

13. gr.

Árlegur starfstími framhaldsskóla skal að jafnaði vera 9 almanaksmánuðir. Setja skal í reglugerð ákvæði um skiptingu starfstímans í annir, virkar kennsluvikur og próftíma svo og um fjölda og lengd kennslustunda.

V. SKÓLASKIPAN

14. gr.

Skipan námsbrauta á skólastofnanir skal haga með tilliti til aðstæðna, og koma eftirtaldir kostir til greina: Mismunandi brautir innan sömu stofnunar, skipulagslega tengdar brautir í aðskildum stofnunum eða stakar brautir í sérgreindum stofnunum. Þar sem nemendafjöldi og önnur skilyrði leyfa, skal leitast við að sameina mismunandi námsbrautir í einni skólastofnun.

Í hverjum landshluta skal vera eins fjölbreytt val námsbrauta og við verður komið.

15. gr.

Menntamálaráðuneytið ákveður hvar starfrækja skuli framhaldsskóla og til hvaða námsbrauta hver skólastofnun taki, hvort tveggja í samráði við hlutaðeigandi fræðsluráð sem skulu leita álits skólanefnda og sveitarstjórna eftir því sem við á, sbr. 19. gr.

16. gr.

Menntamálaráðuneytið lætur gera áætlun til 5 ára um skipan námsbrauta á framhaldsskólastigi og framkvæmdir til að koma þeirri skipan á. Skal áður afla tillagna fræðsluráða fyrir hvert fræðsluumdæmi. Áætlunina skal endurskoða á tveggja ára fresti til næstu fimm ára. Árleg framkvæmdaáætlun skal fylgja tillögum til fjárveitinga í fjárlögum.

17. gr.

Heimilt er að gera samning við stofnun eða fyrirtæki um að annast tiltekna þætti verklegrar menntunar í samstarfi við framhaldsskóla. Annars vegar getur verið um að ræða samning skóla við fyrirtæki eða stofnun sem samþykktur skal af rekstraraðilum skólans og hinsvegar samning milli nemanda og meistara eða fyrirtækis sem staðfestur skal af menntamálaráðuneytinu eða aðila í umboði þess.

Nám sem fer fram utan skóla samkvæmt þessari grein skal ætíð háð eftirliti skv. nánari ákvæðum í reglugerð.

VI. STJÓRN

18. gr.

Menntamálaráðuneytið fer með yfirstjórn þeirra málefna er lög þessi taka til nema öðruvísi sé ákveðið í lögum um einstakar námsstofnanir.

Ráðuneytinu til aðstoðar við mótun og samræmingu meginstefnu í málefnum framhaldsskóla og áætlanagerð skv. 12. og 16. gr. er framhaldsskólaráð, skipað formönnum námssviðsnefnda, sbr. 3. mgr. þessarar greinar, einum fulltrúa fyrir grunnskóla og öðrum fyrir háskóla, tveimur fulltrúum tilnefndum af Alþýðusambandi Íslands, tveimur tilnefndum af Vinnuveitendasambandi Íslands, einum tilnefndum af Stéttarsambandi bænda, einum tilnefndum af Kvenfélagasambandi Íslands, tveimur tilnefndum af Sambandi íslenskra sveitarfélaga, einum tilnefndum af Sambandi íslenskra samvinnufélaga, átta tilnefndum af nemendum við framhaldsskóla, tveimur tilnefndum af samtökum kennara á framhaldsskólastigi, einum tilnefndum af samtökum skólastjóra við framhaldsskóla, einum tilnefndum af Bandalagi starfsmanna ríkis og bæja, einum tilnefndum af Bandalagi háskólamanna svo og fulltrúa menntamálaráðuneytisins og er hann formaður ráðsins. Menntamálaráðherra skinar framhaldsskólaráð til fjögurra ára í senn. Varamenn skulu skipaðir með sama hætti.

Fyrir hvert námssvið skal skipa ráðgefandi nefnd, námssviðsnefnd. Menntamálaráðuneytið skipar formann og ritara, sem jafnframt er varaformaður, til fjög-

urra ára í senn, en jafnframt tilnefnið hver námsbrautarnefnd, sbr. 4. mgr. þess-
arar greinar, á viðkomandi námssviði tvo fulltrúa til setu í nefndinni. Varamenn
skulu skipaðir með sama hætti og aðalmenn. Námssviðsnefndir samræma störf
námsbrautarnefnda og eru ráðgjafar- og tillöguaðilar um inntak og tilhögun náms,
hver á sínu námssviði.

Fyrir hverja námsbraut, eða samstæðu skyldra námsbrauta, skal skipuð allt
að 5 manna ráðgefandi nefnd, námsbrautarnefnd. Starfi aðeins ein námsbrautar-
nefnd á tilteknu námssviði fer hún einnig með verkefni námssviðsnefndar. Mennta-
málaráðuneytið skipar námsbrautarnefndir til fjögurra ára í senn. Ráðuneytið skip-
ar einnig formann og ritara, en hver nefnd kýs sér varaformann. Sé um að ræða
starfsnámsbrautir skulu fulltrúar í nefndina valdir með hliðsjón af sérþekkingu
á viðkomandi sviði að fenginni tilnefningu samtaka kennara og samtaka í starfs-
greinum og atvinnugreinum eftir því sem við á hverju sinni. Varamenn skulu skip-
aðir með sama hætti og aðalmenn. Námsbrautarnefndir eru ráðgjafaraðilar um
inntak og tilhögun náms á viðkomandi námsbraut(-um). Nefndirnar skulu kapp-
kosta náðið samstarf við aðila atvinnulífs á þeim starfssviðum sem námið varðar.

Setja skal í reglugerð nánari ákvæði um framhaldsskólaráð, námssviðsnefndir,
námsbrautarnefndir og störf þeirra.

19. gr.

Fræðsluráð, kjörin samkvæmt 11. gr. laga nr. 63/1974. um grunnskóla, skulu
fialla um málefni framhaldsskóla. Þvert í sínu fræðsluumdæmi, með hliðstæðum
hætti og að því er tekur til grunnskóla, eftir því sem við getur átt. Heimilt er og
að fela fræðslustjóra og fræðsluskrifstofu, sbr. grunnskólalög, verkefni við stjórn-
un framhaldsskólamálefna í umdæminu.

Skal í reglugerð setja ákvæði um verkefni fræðsluráða skv. þessum lögum,
svo og verksvið fræðslustjóra og fræðsluskrifstofa.

Í þeim tilvikum er eitt eða fleiri sveitarfélög innan fræðsluumdæmis standa að
skólahaldi á framhaldsskólastigi með sveitarfélögum í öðru fræðsluumdæmi, skal
um stjórnunaraðild fara eftir reglum sem menntamálaráðuneytið setur í samráði við
sveitarstjórnir og fræðsluráð er í hlut eiga.

20. gr.

Fræðsluráð kýs skólanefnd fyrir hvern einstakan framhaldsskóla sem fræðslu-
umdæmið í heild stendur að ásamt ríkinu. Skólanefndin starfar í umboði fræðslu-
ráðs og skal hveðið nánar á um skipan hennar og störf í reglugerð.

Ef einstök sveitarfélög innan fræðsluumdæmis standa sameiginlega að fram-
haldsskóla, skal við skólann starfa skólanefnd skipuð fulltrúum viðkomandi sveitar-
félaga. Um skipun og störf skólanefndar fer eftir ákvæðum í reglugerð og samn-
ingi milli menntamálaráðunestisins og þeirra sveitarfélaga er í hlut eiga.

Standi einstakt sveitarfélag innan fræðsluumdæmis eitt sér ásamt ríkinu að fram-
haldsskóla, fiallar skólanefnd skólahverfisins, sbr. grunnskólalög, um málefni fram-
haldsskólans með hliðstæðum hætti og að því er tekur til grunnskóla, eftir því sem
við getur átt.

21. gr.

Skólastjóri stjórnar daglegum rekstri og starfi framhaldsskóla og gætir þess, að
starfsemi skólans sé í samræmi við lög, reglugerðir og námskrá og önnur gildandi
fyrirmæli á hverjum tíma.

Skólastjóri er oddviti skólastjórnar sem auk hans skal skipuð fulltrúum kenn-
ara og nemenda svo og aðstoðarskólastjóra, ef hann starfar við skólann. Um skipan

skólastjórnar, verksvið hennar, starfstíma og starfshætti, skal nánar kveðið á í reglugerð.

Ef stuttir áfangar náms á framhaldsskólastigi eru tengdir grunnskóla, getur ráðuneytið ákveðið, að um stjórn skólastofnunarinnar í heild fari eftir ákvæðum laga um grunnskóla.

22. gr.

Í hverjum framhaldsskóla skal starfa nemendaráð, er sé fulltrúi nemenda gagnvart skólastjórn og henni til aðstoðar í málefnum nemenda. Almenn samtök nemenda í hverjum skóla setja reglur um skipan, starfssvið og starfshætti nemendaráðs, og skulu þær háðar samþykki skólastjórnar og staðfestingu menntamálaráðuneytisins.

23. gr.

Um almenna kennarafundi og verksvið þeirra skal kveðið á í reglugerð.

VII. STARFSLIÐ

24. gr.

Störf við framhaldsskóla skiptast í eftirtalda meginþætti:

1. Stjórnun,
 - a) yfirstjórn, rekstur
 - b) námsstjórn, þ. á m. í einstökum greinum og greinasamstæðum, svo og skipulagningu kennslu og eftirlit með verklegri þjálfun.
2. Kennsla.
3. Starfræksla skólasafns.
4. Ráðgjöf,
 - a) náms- og starfsráðgjöf,
 - b) félagsleg ráðgjöf og sálfræðiþjónusta.
5. Þjónustustarfsemi,
 - a) mótuneyti og heimavistir,
 - b) heilsugæsla,
 - c) húsvarsla, ræsting.

Um fjölda starfsmanna og skipting starfa fer eftir stærð skóla og verksviði samkvæmt nánari ákvæðum í reglugerð.

Menntamálaráðuneytið setur eða skipar skólastjóra og fasta kennara framhaldsskóla að fengnum tillögum og umsögnum skólanefndar, svo og tillögum og umsögnum skólastjóra þegar um kennara er að ræða. Skólastjóri ræður stundakennara og ráðstafar störfum til námsstjórnar. Fólk til starfa sem greidd eru samciginlega af ríki og sveitarfélögum ræður skólanefnd að fengnum tillögum skólastjóra í samræmi við samþykktar fjárhagsáætlanir.

Fela má ráðgjafar- og sálfræðiþjónustu fræðsluumdæma, sbr. IX. kafla laga nr. 63/1974 um grunnskóla, að annast hlöðstæða starfsemi fyrir nemendur framhaldsskóla.

25. gr.

Um skilyrði til að verða settur eða skipaður skólastjóri eða kennari við framhaldsskóla fer eftir ákvæðum laga um embættisgengi kennara og skólastjóra. Setja má í reglugerð ákvæði um menntun annarra starfsmanna.

Setja skal í reglugerð ákvæði um orlof og endurmenntun starfsmanna framhaldsskóla.

VIII. FJÁRMÁL

26. gr.

Skólalald samkv. lögum þessum skal kostað af ríki og sveitarfélögum í sameiningu. Kostnaðarskipting skal miðuð við eftirfarandi meginatriði:

- a) Úr ríkissjóði greiðist launakostnaður vegna skólastjórnar og kennslu. Sett skulu í reglugerð ákvæði um stundafjölda til stjórnunar og kennslu og um fjölda nemenda í kennsluhópum.
- b) Úr ríkissjóði greiðist framlag til starfa við ráðgjöf, skólasöfn og félagsstörf. Framlag ríkissjóðs skal vera helmingur kostnaðar, allt að hámarki sem sett skal í reglugerð og miðast við vel skipulögð og nauðsynleg störf á þessum sviðum.
- c) Annar almennur rekstrarkostnaður greiðist af ríkissjóði að hálfu. Þar sem framhaldsskóli er rekinn í sömu stofnun og grunnskóli, skal greiða úr ríkissjóði rekstrarframlag sem miðist við nemendafjölda í framhaldsskólanum og meðalkostnað ríkissjóðs í sambærilegum skólum, sem reknir eru sem sjálfstæðar stofnanir.
- d) Viðhald húsa, endurnýjun búnaðar og húsaleiga greiðist í sömu hlutföllum og stofnkostnaður, sjá g-lið.
- e) Um rekstur heimavista gildi ákvæði staflíða a til d.
- f) Til stofnkostnaðar kennsluhúsnæðis og húsnæðis fyrir almenna þjónustu svo sem skólasöfn, félagsstörf og mótuneyti greiðir ríkissjóður framlag kr. 54 000 á vergan m² gólfplatar. Búnaður og lóðargerð greiðist að 70/100 úr ríkissjóði og miðast eignaraðild ríkisins við þann hundraðshluta.
- g) Til stofnkostnaðar heimavista greiðir ríkissjóður framlag kr. 65 000 á vergan m² gólfplatar. Búnað og lóðargerð greiðir ríkissjóður að 85/100 og miðast eignaraðild hans við þann hundraðshluta.

Framlög ríkissjóðs skv. staflíðum g og h miðast við vísitölu byggingarkostnaðar 100 stig eins og hún var í nóvember 1975 og breytist í hlutfalli við þær breytingar sem á henni verða.

27. gr.

Sveitarfélög í hverju fræðsluumdæmi skulu, skv. 24. gr., kosta að sínu leyti allt skólalald skv. lögum þessum sem fram fer í fræðsluumdæminu. Menntamálaráðuneytið setur reglur um skiptingu stofn- og rekstrarkostnaðar milli sveitarfélaga í hverju umdæmi, að fengnum tillögum fræðsluráðs. Skal fræðsluráð kappkosta að ná samkomulagi milli sveitarfélaganna. Takist það ekki sker menntamálaráðuneytið úr. Reglur um skiptingu kostnaðar milli sveitarfélaga skulu m.a. taka tillit til eftirfarandi:

- a) Íbúafjöldi sveitarfélagsins og fjölda ungmenna 16—19 ára, án tillits til þess hvort þau notfæra sér skólalald í umdæminu eða ekki.
- b) Aðstöðu, sem sveitarfélag það sem skóli er staðsettur í, nýtur umfram önnur með tilliti til þjónustu og fjárhagslegra atriða.
- c) Fjarlægðar sveitarfélags frá skólastað.

28. gr.

Heimilt skal með samkomulagi við menntamálaráðuneytið að eitt sveitarfélag eða fleiri í sameiningu standi að framhaldsskóla án aðildar annarra sveitarfélaga í fræðsluumdæminu, enda taki skólinn til verulegs hluta af því námi sem gert er ráð fyrir í lögum þessum. Slíkt fyrirkomulag má ekki verða til þess að hindra eðlilegt skipulag skólalalds og samvinnu skóla í umdæminu, takmarka aðstreymi nemenda eða auka með óeðlilegum hætti kostnað annarra sveitarfélaga. Með sama hætti

geta sveitarfélög, með samþykki menntamálaráðuneytisins, samið um aðild að framhaldsskóla utan síns fræðsluumdæmis, ef það stuðlar að eðlilegu skipulagi skóla-sóknar.

29. gr.

Menntamálaráðherra getur ákveðið að fengnu samþykki Alþingis, að í undan-tekningartilvikum verði einstakir skólar kostaðir að öllu leyti úr ríkissjóði, enda sé þá um mjög sérhæft skólastarf að ræða sem krefst sérstakrar staðsetningar og sýnt þyki að með hlutdeild í skólahaldinu verði óeðlileg kostnaðarbyrði lögð á sveitarfélög í viðkomandi fræðsluumdæmi.

IX. REGLUGERÐIR

30. gr.

Menntamálaráðuneytið setur nánari ákvæði í reglugerð um framkvæmd laganna. Reglugerð getur tekið til framhaldsskólastigsins í heild eða einstaks náms- sviðs eða námsbrautar. Auk þeirra atriða, sem vísað er til reglugerðar í einstökum greinum laganna, skal í reglugerð m. a. kveða á um undirbúning og forræði bygg- ingarframkvæmda fyrir framhaldsskóla, svo og um skólareglur.

Við samningu reglugerða skal m. a. kveðja til fulltrúa frá framhaldsskólum, atvinnulífi og samtökum sveitarfélaga.

**X. GILDISTAKA LAGANNA OG UNDIRBÚNINGUR
AÐ FRAMKVÆMD ÞEIRRA**

31. gr.

Lög þessi öðlast þegar gildi og koma til framkvæmda eins fljótt og við verður komið að dómi menntamálaráðuneytisins og eigi síðar en að liðnum 5 árum frá gildistöku. Jafnframt falla úr gildi eftirtalin lög um skóla á framhaldsskólastigi enda hafi áður verið settar reglugerðir um tilsvarendi námsbrautir samkvæmt lög- um þessum. Ákvæði iðnfræðslulaga um réttindi og skyldur iðnnema og meistara skulu og halda gildi sínu þar til sett hefur verið almenn löggjöf um réttindi og skyldur nemenda og vinnuveitenda þegar nám fer fram á vinnustöðum.

- Lög nr. 55/1971, um fiskvinnsluskóla,
— — 14/1973, um heimild til að stofna fjölbrautaskóla,
— — 10/1973, um Fósturskóla Íslands,
— — 35/1962, um Hjúkrunarskóla Íslands,
— — 81/1972, um heimild fyrir ríkisstjórnina til að stofna og reka hjúkr- unarskóla í tengslum við Borgarspítalann í Reykjavík,
— — 6/1971, sbr. lög nr. 109/1974, um Hótel- og veitingaskóla Íslands,
— — 49/1946, sbr. lög nr. 89/1952, um húsmæðrafræðslu,
— — 53/1975, um hússtjórnarskóla,
— — 68/1966, sbr. lög nr. 18/1971 og lög nr. 68/1972, um iðnfræðslu,
— — 37/1975, um Leiklistarskóla Íslands,
— — 35/1964, um Ljósmaðraskóla Íslands,
— — 12/1970, um menntaskóla,
— — 38/1965, um myndlista- og handíðaskóla Íslands,
— — 33/1975, um Sióvinnuskóla Íslands,
— — 22/1972, um Stórimannaskólann í Reykjavík,
— — 1/1973, um stórimannaskóla í Vestmannaeyjum,
— — 67/1966, sbr. lög nr. 21/1973 og lög nr. 56/1974, um vélstjóranám,
— — 51/1976, um viðskiptamenntun á framhaldsskólastigi. Þó skulu halda gildi sínu ákvæði 9. gr. þeirra laga um Samvinnuskólann og Verslunar- skóla Íslands.

Menntamálaráðuneytið skal þegar hefja undirbúning að framkvæmd laganna m. a. með samningu námsskrár og öðrum ráðstöfunum er miða að samhæfingu náms á framhaldsskólastigi. Getur ráðuneytið í því skyni hlutast til um eða heimilað, að einstakir skólar víki frá tilteknum ákvæðum gildandi laga, enda sé um að ræða tilhögun sem samrýmist meginstefnu þessara laga.

Ákvæði til bráðabirgða.

32. gr.

Í fyrstu 5 ára áætlun menntamálaráðuneytisins um skipan námsbrauta á framhaldsskólastigi og framkvæmdir til að koma þeirri skipan á, sbr. 12. og 16. gr. laganna, skal lögð sérstök áhersla á uppbyggingu og eflingu verknámsbrauta. Skal miðað við að þær framkvæmdir verði sem lengst komnar þegar lögin í heild koma til framkvæmda sbr. 31. gr.

Athugasemdir við lagafrumvarp þetta.

Frumvarp til laga um framhaldsskóla var fyrst lagt fyrir Alþingi á 98. lög-gjafarþingi 1976—77 til kynningar. Jafnframt var það sent fjölmörgum aðilum til athugunar og umsagnar. Svör bárust frá 62 aðilum og eru umsagnirnar í heild prentaðar með frumvarpinu, sjá bls. 84 og áfram.

Framhaldsskólanefnd, þ. e. nefnd sú er samdi frumvarpið í upphaflegri gerð, hefur farið yfir umsagnirnar og auk þess hefur hún átt fundi með fulltrúum frá þessum aðilum:

Sambandi isl. barnakennara, Landssambandi framhaldsskólakennara, Félagi háskólamenntaðra kennara, Félagi háskólakennara, Félagi skólastjóra og yfirkennara, Félagi menntaskólakennara, Vinnuveitendasambandi Íslands, Alþýðusambandi Íslands, Vinnuálagasambandi samvinnufélaga, Landssambandi iðnaðarmanna, Iðnnemasambandi Íslands, Iðnfræðsluráði, Hjúkrunarfélagi Íslands, Stéttarsambandi bænda, Kvenfélagasambandi Íslands, Bandalagi háskólamanna og Bandalagi starfsmanna ríkis og bæja.

Á þessum fundum var frumvarpið í heild og einstök atriði þess rædd. Auk þess var haldinn fundur með fulltrúum þingflokka og var þeim skýrt frá undirbúningi málsins. Fengu þeir til athugunar þau gögn sem fyrir lágu.

Á grundvelli þessarar úrvinnslu hefur frumvarpinu verið breytt nokkuð frá fyrri gerð. Tekin hafa verið inn ný efnisatriði og kveðið skýrar á um önnur.

VIII. kafli frv., Fjármál, er hér óbreyttur frá fyrri gerð. Sérstök stjórnskipuð nefnd fiallar um skiptingu verkefna milli ríkis og sveitarfélaga. Hún hefir ekki lokið störfum. Önnur nefnd, skipuð af menntamálaráðherra hefir fiallað um fjármál framhaldsskóla sérstaklega. Samvinna hefir verið með þessum nefndum. Stálf-sagt er að gæta samræmis í ákvæðum væntanlegra laga og ákvörðun um verkefna-skiptinguna. Vegna tímaskorts verður þetta frumvarp ekki afgreitt á Alþingi í vor, ef að líkum lætur. Verður tíminn til hausts notaður til að móta endanlegar tillögur um fjármál framhaldsskólanna.

Frumvarpinu í upphaflegri gerð fylgdi eftirfarandi greinargerð, að undanskildum kaflum Athugun á fjármögnun framhaldsskóla bls. 80 sem er nýr. Þá hafa og athugasemdir við einstakar greinar verið lagaðar að þeim breytingum sem gerðar hafa verið á frumvarpinu.

INNGANGUR

Ýmsar ástæður knýja á um endurskoðun framhaldsskólastigsins.

Lög um grunnskóla, sem samþykkt voru á Alþingi í maí 1974, eru óðum að koma til framkvæmda og það leiðir aftur til þess að óhjákvæmilegt er að samhæfa nám í grunnskóla og framhaldsskóla.

Á síðustu árum hefur eftirspurn eftir framhaldsnámi, að loknu gagnfræðaprófi og landsprófi miðskóla, farið vaxandi og jafnframt hefur mjög ákveðið verið óskað eftir auknu og fjölbættara námi miðað við það sem kostur hefur verið á til þessa.

Þetta hefur leitt í ljós ýmsa annmarka á núverandi skipulagi. Námsbrautir hafa verið lokaðar að meira og minna leyti. Réttindi nemenda hafa í mörgum tilvikum verið óljós. Markmið náms og kennslu hefur oft verið lítt skilgreint og val náms-efnis virðist í sumum tilvikum vera handahófskennt. Þá hefur hlutdeild ríkissjóðs í stofn- og rekstrarkostnaði skóla verið háð því um hvers konar nám var að ræða. Þessir ágallar eiga sér eðlilegar orsakir, en þær verða ekki raktar hér.

Ýmislegt hefur verið gert til þess að lagfæra verstu ágallana en þessi viðleitni hefur nær eingöngu beinst að afmörkuðum brautum framhaldsskólastigsins, og þess ekki verið gætt, að stigið myndar í raun eina samvirka heild, sem verður að vera í eðlilegum tengslum við aðliggjandi skólastig. Úrbætur, sem gerðar hafa verið, hafa því stundum ekki reynst til frambúðar.

Að undanförunu hefur margt verið rætt og ritað um skipan náms á þessu skólastigi. Lög og reglugerðir um einstaka skóla hafa verið tekin til endurskoðunar og ný löggjöf verið sett m. a. um viðskiptamenntun. Nefndir hafa verið skipaðar til þess að fjalla um veigamikla þætti framhaldsskólans. Má þar t. d. nefna Verk- og tæknimenntunarnefnd sem skilaði í júlí 1971 ýtarlegri greinargerð um verk- og tæknimenntun á Íslandi, Iðnfræðslulaganefnd sem skilaði tillögum um þróun verkmenntunar í desember 1975, nefnd sem endurskoðaði lög um hjúkrunarnám og skilaði tillögum í júlí 1976 og ýmsa starfshópa sem hafa undirbúið stofnun fjölbrautaskóla.

Öll þessi vinna og athuganir, sem gerðar hafa verið, hafa beinst að afmörkuðum sviðum framhaldsskólastigsins en ekki að skólastiginu í heild. Þrátt fyrir þetta hefur umræðan um einstaka þætti og endurskoðun þeirra leitt til þess að smátt og smátt hafa komið fram hugmyndir um æskilegt skipulag framhaldsskólanna er hafa hnigið mjög í eina átt en þó ekki verið felldar í eina heild.

Hinn 25. nóvember 1974 skipaði menntamálaráðherra nefnd til þess að gera tillögur um breytta skipan náms á framhaldsskólastigi. Í nefndinni áttu sæti eftiraldir deildarsjórar í menntamálaráðuneytinu:

Hörður Lárusson, sem var formaður nefndarinnar,
Árni Gunnarsson,
Indriði H. Þorláksson og
Stefán Ól. Jónsson.

Nefndin skilaði frumtillögum til menntamálaráðherra 21. júlí 1976 til þess að gera honum grein fyrir meginhugmyndum sínum.

Þá hafði nefndin kynnt og rætt ýmsa þætti tillagnanna á fundum með kennurum og skólastjórum við grunnskóla og framhaldsskóla og fleiri aðilum.

Dagana 8. og 9. október 1976 boðaði ráðuneytið til ráðstefnu á Hótel Esju í Reykjavík með þáttöku manna frá skólum og atvinnulífi. Voru tillögurnar frá 21. júlí kynntar og ræddar í starfshópum. Menntamálaráðherra fól síðan nefndinni að endurskoða tillögurnar með hliðsjón af því sem fram kom á ráðstefnunni og hefur nefndin nú lokið þeirri endurskoðun. Auk þess hafa ýmsum þáttum verið gerð fyllri skil og nýjum bætt við.

Tillögur nefndarinnar fjalla um heildarskipulag náms á framhaldsskólastigi og eru því gerðar án tillits til einstakra stofnana. Nefndin lagði fyrst og fremst áherslu á að afla almennra upplýsinga um nám og námsbrautir en umfjöllun um málefni stofnana kemur aðallega til á síðara stigi þegar afstaða hefur verið tekin til þeirra skipulagstillagna sem hér liggja fyrir.

Myndum af einstökum námssviðum og námsbrautum er ætlað að sýna hugsanlegt námsframboð, skipulag brauta og tengsl þeirra, sbr. bls. 15 og 16 og kaflann um námssvið og námsbrautir bls. 34.

Þess ber að geta að tillögur um einstakar námsbrautir getur þurft að endurskoða þegar fram hefur farið gaumgæfileg athugun á markmiðum og inntaki námsins.

Tillögur nefndarinnar um skiptingu kostnaðar milli ríkis og sveitarfélaga eru byggðar á þeim meginforsendum að sama regla gildi um allt nám á framhaldsskólastigi og að sveitarfélögin eigi ábyrga aðild að rekstri framhaldsskóla.

Fleiri kostir koma þó til greina í þessu efni, en þeir sem fram koma í tillögum, sem eðlilegt er að athuga áður en lokaákvörðun er tekin.

Það er von nefndarinnar að þær tillögur sem hér liggja fyrir geti stuðlað að bættu skipulagi framhaldsmenntunar í landinu.

MEGINTILLÖGUR

Nefndin leggur til að komið verði á samræmdum framhaldsskóla sem felur m. a. í sér eftirfarandi:

1. Öllum sem lokið hafa grunnskólanámi skal standa til boða eins til fjögurra ára nám, hvort sem stefnt er að sérhæfingu til starfs, almennu námi eða undirbúningi til náms á háskólastigi. Leitast skal við að hafa góða menntunaraðstöðu fyrir alla, hvar sem þeir eru búsettir á landinu.
2. Framhaldsskólinn skal skipulagður sem ein samræmd heild, en er hér greindur í 8 meginámssvið til hagræðingar, sem hvert um sig greinist í námsbrautir. Nám á hverri námsbraut miðar að almennri menntun og undirbúningi til framhaldsnáms eða sérhæfingu til starfs eftir því hvernig námsáföngum er ráðað saman. Námslok geta orðið í námi eftir eitt, tvö, þrjú eða fjögur ár eftir því að hvaða marki er stefnt. Þótt gert sé ráð fyrir skilgreindum námslokum eftir eitt ár eða fleiri, getur hver einstaklingur, sem hættir námi, haldið áfram síðar á sömu námsbraut eða annarri og fengið að fullu viðurkenndar þær einingar sem hann hefur áður aflað sér.
Markaðar skulu leiðir til framhaldsnáms af öllum brautum.
3. Nám í framhaldsskóla skal skipulagt í námsáföngum og hver áfangi metinn til eininga sem miðast við eina kennslustund á viku í eitt skólaár, eða tvær á einni önn. Með námseiningu er átt við það magn námsefnis sem telst hæfilegt fyrir meðalnemanda á fyrrgreindum tíma. Er þá einnig meðtalin nauðsynleg heima- vinna og gildir þetta bæði um verklegt og bóklegt nám. Sömu námseiningu má kenna á mismörgum tíma allt eftir getu og hæfileikum þeirra nemenda sem hlut eiga að máli. Hver námsáfangi skal hafa fullt gildi þótt nemandi flytjist milli námsbrauta, ef námsáfanginn heyrir til þeirri námsbraut sem skipt er yfir á. Í þessu tilliti geta tveir eða fleiri áfangar verið jafngildir enda þótt innihald þeirra sé ekki nákvæmlega það sama.
4. Gefnar skulu út námsskrár og skulu þær marka meginstefnu í námi og þjálfun nemenda hvort heldur námið fer fram í skóla eða á vinnustað. Við gerð nám-

skrár skal taka mið af nauðsynlegri þekkingu, þjálfun í starfi og/eða undirbúningi til áframhaldandi náms svo og mismunandi námshæfni nemenda. Leitast skal við að tryggja samræmingu náms í sömu námsgrein á mismunandi námsbrautum eftir því sem unnt er en jafnframt nauðsynlega sérhæfingu eftir námsmarkmiðum.

5. Skipan námsbrauta á skólastofnanir skal haga með tilliti til aðstæðna og koma eftirtaldir kostir til greina: Mismunandi brautir innan sömu stofnunar, stjórnunarlega tengdar brautir í aðskildum stofnunum eða stakar brautir í sérgreindum stofnunum. Þar sem nemendafjöldi og önnur skilyrði leyfa skal leitast við að sameina mismunandi námssvið eða brautir í einni skólastofnun. Stefnt skal að því að í hverjum landshluta verði eins fjölbreytilegt val námsbrauta og við verður komið. Nýtt verði sem best það skólahúsnæði sem nú er fyrir hendi í landinu.
6. Námstaður er hver sú stofnun sem sett hefur verið á fót til að annast ákveðna námsþætti innan heildarskipulagsins eða hefur hlotið opinbera viðurkenningu til þess. Auk skóla geta skólaverkstæði og fyrirtæki eða stofnanir verið námstaðir. Skólinn skal vera þungamiðja hvernar námsbrautar og annast fræðilegan undirbúning og menntun, faglega og almenna. Ennfremur skal skólinn hafa umsjón með þeim þáttum námsins sem fara fram utan hans. Skólaverkstæði annast verklega undirbúningsmenntun og þjálfun. Fyrirtæki eða stofnun annast þá verklega þætti námsins sem nátengdastir eru því starfi sem menntunin miðast við og verða ekki aðskildir frá því.
7. Miðað er við, sem meginreglu, að sveitarfélög verði aðilar að öllu skólahlaldi á framhaldsskólastigi bæði að því er varðar stjórnun og fjármögnun, og jafnframt að sama regla gildi um skiptingu kostnaðar, hver sem námsbrautin er.
8. Sett verði heildarlöggjöf um samræmdan framhaldsskóla og reglugerðir um einstakar námsbrautir og stofnanir eftir því sem nauðsynlegt kann að reynast.

ÁSTAND OG ÞRÓUN

Skólar þeir sem nú starfa á framhaldsskólastiginu hafa verið stofnaðir til að veita almenna bóklega menntun og til að sinna ákveðnum þörfum atvinnulífsins. Markmið skólanna voru upphaflega skilgreind með hliðsjón af þessum þörfum og í samræmi við aðstæður á þeim tíma. Sérstök lög hafa verið sett fyrir hvern skóla eða tegund skóla þar sem kveðið er á um inntökuskilyrði, námsgreinar, próf, réttindi að námi loknu og stjórn skólans. Hins vegar hafa hvorki lög né reglugerðir um skólana tryggt að starfsemi þeirra þróast í samræmi við breytingar á þjóðfélagsháttum. Skipulagning skólastarfsins í heild hefur eðlilega verið nær eingöngu í höndum starfslíðs skólanna og val námsefnis og annarra viðfangsefna í flestum tilvikum í höndum einstakra kennara sem fóru þá eftir eigin viðhorfum og reynslu.

Að jafnaði hafa námskrár ekki verið gefnar út og nýir kennarar hafa því haft við lítið að styðjast annað en kennsluefni, bækur og önnur gögn, frá fyrirrennrum sínum og í sumum tilvikum hafa þeir skipulagt nám og kennslu á nýjan leik í samræmi við eigin skoðanir einvörðungu. Samvinna milli skóla er lítil eða nánast engin nema helst þeirra sem starfa skv. sömu lögum, t. d. menntaskólanna, og jafnvel innan sömu stofnunar er takmörkuð samvinna milli kennara.

Þetta fyrirkomulag, sem hér hefur verið lýst, hefur m. a. leitt til þess að námsbrautir hafa verið einangraðar í þeim skilningi, að nemendur hafa ekki átt greiða leið til áframhaldandi náms og flutningur milli námsbrauta hefur verið ýmsum annmörkum háður. Þá hafa starfshættir skólanna vart fylgt þeirri þróun sem orðið hefur á ýmsum sviðum þjóðlífsins og þeir svara ekki eins vel nú og áður þeim kröfum sem til þeirra eru gerðar.

Breytingar á búsetu í landinu og breyttir atvinnuhættir valda því að forsendur fyrir staðsetningu skóla og ákvörðun um verkefni þeirra eru nú aðrar en áður. Auk þess eru sífellt að koma fram kröfur um menntun og þjálfun fólks í nýjum starfsgreinum jafnframt því sem aðrar hverfa. Þannig hníga rök að því, að ýmsar núverandi skólastofnanir verði betur nýttar til annarra hluta en nú er, og má í því sambandi benda á að þrátt fyrir aukna eftirspurn eftir framhaldsnámi er mjög lítil aðsókn að sumum framhaldsskólanna, t. d. húsmæðraskólunum.

Yfirleitt hefur verið gert ráð fyrir, að skóli hefði aðeins eina námsbraut innan sinna vébanda og stofnun þeirra við það miðuð. Þó er að verða breyting á þessu með tilkomu fjölbrautaskólanna. Vegna fámennis og strjálbýlis hérlendis eru fáir nemendur á hverri námsbraut og er ljóst, að rekstur skóla hlýtur oft að verða óhagkvæmur frá fjárhagslegu sjónarmiði og því mikilvægt að leita hagkvæmra leiða í þessu efni.

Á síðustu árum hefur komið fram tilhneiging í þá átt að herða inntökuskilyrði á sumar námsbrautir á framhaldsskólastigi, t. d. að krefjast stúdentsprófs sem jafngildir nánast því að flytja námið á háskólastig. Ástæðurnar eru m. a. þær að talið hefur verið nauðsynlegt að bæta undirbúning nemenda áður en sérnámið hefst, viðleitni til að hækka stöðu viðkomandi stétta og bæta launakjör þeirra. Það er eðlilegt að forsvarsmenn skóla vilji fá nemendur sem allra best undirbúna og þessar aðgerðir eru að því leyti réttlætanager, a. m. k. í sumum tilvikum, ekki síst vegna þess, að skólarnir hafa ekki að jafnaði fylgt þjóðfélagsþróuninni á undanförunum árum. Hins vegar er flutningur sérnáms milli skólastiga í sjálfu sér engin trygging fyrir því, að hæfara fólk komi til starfa á viðkomandi sviði, og þó bæta þurfi undirbúning nemenda er ekki þar með sagt, að nauðsynlegt sé að miða við 4ra ára bóklegt nám að loknum grunnskóla, eða stúdentspróf. Kemur ekki síður til álita að bæta það undirbúningsnám sem fyrir er.

Uppbygging og skipulagning námsins skiptir hér höfuðmáli. Námið þarf að mynda samstæða heild allt frá því, að nemandinn kemur í grunnskóla og til þess er framhaldsnámi hans lýkur. Námsinnihaldið hlýtur að grundvallast á þeim markmiðum sem náminu eru sett á hverju stigi, hvort sem um er að ræða verklegt eða bóklegt nám.

Nefndin lítur svo á að breytingar á núverandi skipan framhaldsskólanna eigi að miðast við það að bæta úr núverandi ágöllum og stuðla jafnframt að því, að þróun skólanna sé samstiga þróun þjóðfélagsins. Slíkar breytingar grundvallast á breyttu inntaki námsins eða nánari skilgreiningu þess sem fyrir er, og tengslum við atvinnulífið.

Nefndin telur æskilegast að núverandi skólakerfi þróist smámu saman í það horf sem lýst er í greininni hér á eftir um samræmdan framhaldsskóla. Í þessu sambandi má hugsa sér ýmsar leiðir, en hér verður bent á tvær:

- 1) Hafin verði endurskipulagning og samhæfing þeirra námsbrauta sem fyrir eru og eru nokkuð fast mótaðar, síðan teknar fyrir smátt og smátt þær sem ekki eru í eins föstum skorðum og loks nýjar brautir.
- 2) Hafin verði endurskoðun framhaldsskólastigsins í heild og ætlaður til þess nokkuð rúmur tími, t. d. 2—3 ár. Á þessu tímabili verði flestar námsbrautir framhaldsskólans skipulagðar eins nákvæmlega og unnt er og nýskipanin síðan látin koma til framkvæmda samtímis á öllum námsbrautum á fyrsta ári framhaldsskólans. Næsta ár á eftir komi hún síðan til framkvæmda á 2. ári o. s. frv. Jafnframt verði undirbúningstíminn notaður til að aðlaga skólakerfið að væntanlegri nýskipan.

Ýmislegt mælir með því að velja frekar fyrri leiðina t. d. það, að óhjákvæmilegt er að gera nokkrar lagfæringar á framhaldsskólastiginu nú þegar.

Nefndin leggur áherslu á, að ekki verði stofnað til nýrra námsbrauta fyrr en þær hafa verið að fullu skilgreindar bæði að því er varðar innihald og lokamark.

MARKMIÐ FRAMHALDSSKÓLA

Nefndin telur að markmið framhaldsskóla megi skilgreina efnislega sem hér segir:

- 1) að veita nemandanum almenna þekkingu og sjá honum fyrir viðfangsefnum sem auka alhliða þroska hans, auðvelda honum skilning á mannlegu samfélagi og virka þátttöku í því,
- 2) að veita nemandanum nauðsynlegan undirbúning undir störf og/eða áframhaldandi nám.

Þessi grundvallarmarkmið telur nefndin svara til þeirra viðhorfa til framhaldsskólans sem nú virðast ríkjandi og birtast m. a. í kröfum um að skólinn skuli

- 1) veita nemendum nauðsynlega þekkingu og þjálfun til starfa í atvinnulífinu,
- 2) veita nemendum nauðsynlega undirbúningsþekkingu til áframhaldandi náms,
- 3) veita nemendum almenna þekkingu sem gerir þeim kleift að njóta þeirra menningarverðmæta sem við eigum, bæði í starfi og tómstundum,
- 4) efla siðgæðisvitund nemenda og kenna þeim tillitssemi í samskiptum við aðra,
- 5) gera nemendur færari um að taka sjálfstæða afstöðu til þeirra mála sem eru efst á baugi á hverjum tíma og afla sér nauðsynlegra gagna og upplýsinga sem til þess þarf.

Að áliti nefndarinnar eru framangreind markmið framhaldsskólans, þ. e. hin almennu og faglegu, óaðskiljanleg. Þjóðfélag nútímans einkennist af fjölbreytileika og margvíslegum tengslum félagslegra þátta sem mótast af mismunandi hagsmunum og lífsviðhorfum. Aukin þekking á öllum sviðum svo og greiðari aðgangur að margvíslegum upplýsingum hefur áhrif á þróunina, en jafnframt eykst vandi einstaklingsins, þegar að því kemur að velja og hafna. Í slíku þjóðfélagi skiptir miklu fyrir einstaklinginn að hann hafi góðan skilning á sem flestum þáttum þess og samspili þeirra og geti á hverjum tíma metið þarfir sínar, hagsmuni og stöðu með tilliti til heildarinnar.

Fagleg þekking er mikilvæg forsenda fyrir árangri í starfi en tryggir hann ekki ein, hætt er við, að sá standi höllum fæti sem skortir þekkingu á hinu félagslega sviði. Framhaldsskólanum ber því að stuðla að auknu sjálfræði einstaklinganna í faglegu, menningarlegu og félagslegu tilliti.

Það er almennt viðurkennt að forðast beri mismunun í aðstöðu á hinum ýmsu sviðum samfélagsins. Í þessu efni hlýtur skólinn að leggja sitt af mörkum með því að skapa þau skilyrði fyrir einstaklinginn, að hann geti áttað sig á og metið þá möguleika sem honum standa til boða á sviði menntunar og starfs.

Nú á tímum breytist nauðsynleg þekking til ákveðinna starfa tíðum á skemmri tíma en einni starfsævi og það er algengt að menn skipti um starf, jafnvel oftari en einu sinni. Það er því nauðsynlegt að móta markmið fagmenntunar með þeim hætti, að auk tíma- og starfsbundinnar hæfni verði einnig lögð rækt við hina almennu menntun sem auðveldar aðlögun að breyttum aðstæðum og nýjum störfum síðar á ævinni.

Eitt af því sem miklu skiptir fyrir æskilega þróun íslensks samfélags er, að menntun sé skipulögð á þann veg, að nemandinn hafi jöfn tækifæri til að öðlast hæfni til starfa og fullnægja almennum menntunarpörfum sínum. Hér á landi hafa ríkt mismunandi viðhorf til verklegrar menntunar og bóklegrar og þessar tegundir náms búa við ójafna aðstöðu. Þeim sem farið hafa bóknámsleiðina hafa staðið flestar leiðir opnar til áframhaldandi náms og starfa. Hins vegar hafa verknámsbrautir í flestum tilvikum verið lokaðar og nemendur haft takmarkaða möguleika til að skipta um námsbraut eða til framhalds. Á þessu hefur þó orðið nokkur breyting hin síðari ár og þarf að stuðla að því, að sú þróun haldi áfram. Þá hefur þróun byggðar í landinu m. a. leitt til þess að búseta nemenda hefur veruleg áhrif

á það hvaða framhaldsnám þeir velja eða hvort þeir yfirleitt halda áfram námi að loknum grunnskóla.

Það hlýtur því að vera höfuðnauðsyn að jafna möguleika nemenda til náms hvar svo sem þeir eru búsettir á landinu og ennfremur að tryggja, að möguleikar til áframhaldandi náms fylgi jafnt öllum námsbrautum.

Til þess að unnt verði að ná þeim markmiðum, sem hér hafa verið nefnd, þarf framhaldsskólinn að veita margvísleg tækifæri til náms bæði á bóklegu og verklegu sviði. Kennsluskipan þarf að vera með þeim hætti, að tekið sé tillit til hæfni og áhugamála nemenda jafnframt því sem fullnægt er öllum markmiðum sérhæfðra námsbrauta.

Í þessu skyni verður nauðsynlegt að gera umtalsverðar breytingar á skipulagi framhaldsnáms frá því sem nú er og telur nefndin, að þessu verði best náð með námskipan sem hér eftir verður nefnd samræmdur framhaldsskóli.

SAMRÆMDUR FRAMHALDSSKÓLI

Lög nr. 63/1974 um grunnskóla gera ráð fyrir því að kennsluskipan í grunnskóla verði sveigjanlegri og námsframboð fjölbreyttara en verið hefur til þessa og er sérstök áhersla lögð á verklegt nám í efstu bekkjunum. Ákvæði laganna eru m. a. túlkuð þannig, að allir nemendur skulu hafa sömu tækifæri til náms og þeim ekki skipt í námshópa eftir árangri í námi eingöngu, auk þess sem þeir skulu geta valið sér námsgreinar og viðfangsefni að nokkru marki í samræmi við hæfileika sína og áhugamál. Í samræmi við þetta er gert ráð fyrir að verulegur hluti náms í efstu bekkjum grunnskólans, og þá einkum 9. bekk, verði valfrjálst nám bæði verklegt og bóklegt.

Nefndin miðar við stefnumörkun um grunnskólann sem gengur út frá því að:

- 1) allir nemendur sem ljúka námi í grunnskóla eigi kost á einhverju námi í framhaldsskóla,
- 2) val í grunnskóla takmarki ekki réttindi nemenda til framhaldsnáms.

Þannig er gert ráð fyrir því, að allir nemendur sem ljúka námi í grunnskóla hafi, að fullnægðum tilteknum lágmarksskilyrðum um námsárangur, hlotið undirbúning til náms á hvaða braut framhaldsskólans sem vera skal. Hins vegar er eðlilegt að vissar greinar sem nemandi velur í grunnskóla geti auðveldað honum, og e. t. v. stytt, nám á vissum brautum framhaldsskólans án þess að um sérstök réttindi verði að ræða og án þess að nám í þessum greinum megi gera að inntöku-skilyrði í brautir.

Samræmdur framhaldsskóli er skipulagður sem ein heild bæði að því er varðar uppbyggingu náms og skólastofnana. Skipulagningin er tvíþætt og beinist bæði að innri og ytri skipulagsþáttum.

Hin innri starfsemi tekur mið af námsefni og öðrum námsgögnum, náminu sjálfu, kennslu og námsmati. Hin ytri starfsemi lýtur m. a. að stjórnun, tengslum skólans við stofnanir utan hans og fjármálum. Eðlilegt samspil þessara þátta er forsenda þess, að skólastarfið skili viðhlítandi árangri og gildir það jafnt um bóklegt og verklegt nám.

Hér á eftir verður aðallega fjallað um námsefni og skiptingu þess í einingar.

Í námsbrautalýsingum, bls. 34 eru einstakar námsbrautir aðgreindar enda þótt innihald þeirra geti að verulegu leyti verið hið sama. Þá er rétt að geta þess að lengd námsbrauta, eins og hún birtist í tillögum nefndarinnar, grundvallast ekki á ítarlegri athugun á inntaki námsins né markmiðum, heldur er fyrst og fremst miðað við það fyrirkomulag sem verið hefur ráðandi, enda þótt nefndin hafi gert nokkrar tillögur til breytinga og farið þar bæði að eigin mati og eftir ábendingum annarra. Ekki er ósennilegt að þegar sérfróðir aðilar hafa fjallað um inntak einstakra brauta verði gerðar breytingar á þessum tillögum nefndarinnar.

Til frekari glöggvunar á því hvernig ber að túlka einstakar námsbrautir, eins og nefndin hefur hugsað þær, verður hér tekið dæmi af heilbrigðissviði, bls. 44.

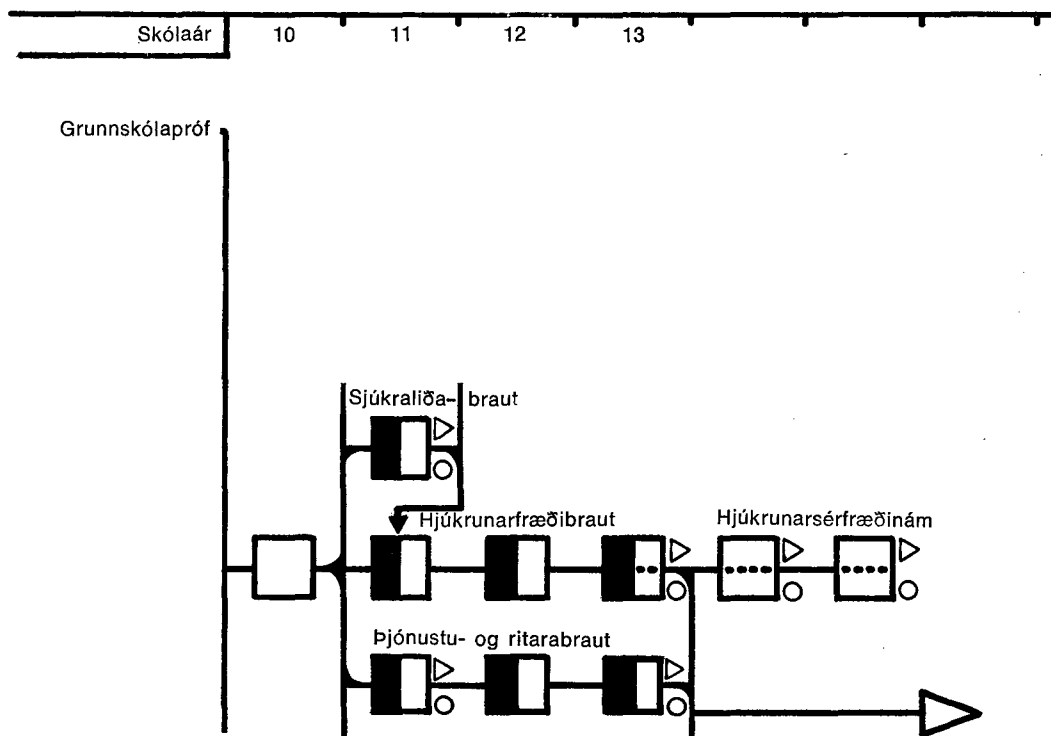

Þær brautir, sem myndin sýnir, ber að líta á sem dæmi um þær námsleiðir sem nemendur eiga vöð á. Þessar námsleiðir hafa að hluta til sameiginlegt náms-efni og þær ber alls ekki að skoða sem sjálfstæðar stofnanir.

Nefndin gerir ráð fyrir að á fyrsta ári sé verulegur hluti námsins sameiginlegur þó að einhver aðgreining komi fram þá strax. Þessi aðgreining er í því formi, að nemendur velja sér greinar í samræmi við það lokamark sem þeir stefna að. Á 2. ári eru enn allmargir þættir sameiginlegir með námsbrautunum, þó ekki í eins ríkum mæli og á 1. ári. Með aukinni sérhæfingu minnka möguleikarnir á samkennslu.

Eins og hér hefur verið bent á, taka nemendur á ritarabraut einhverja námsáfanga með nemendum á hjúkrunarfræðibraut. Nefndin telur líklegt að aðra áfanga, sem þessir nemendur þurfa að taka, sé að finna á almennri bóknámsbraut og almennri viðskiptabraut, þannig að þótt þessi námsbraut sé sýnd sérstaklega, þá er mikill meiri hluti þeirra námsáfanga, sem þar eru, sameiginlegir með öðrum brautum.

Það sem hér hefur verið sagt gildir að verulegu leyti um aðrar námsbrautir.

Eitt megineinkenni samræmds framhaldsskóla er samhæfing námsbrauta og sveigjanleg námskipan.

Að því er samhæfingu varðar þá er a. m. k. um tvo möguleika að ræða. Í fyrsta lagi má hugsa sér námskjarna, sem er sameiginlegur með öllum námsviðum a. m. k. á fyrsta ári, og allir nemendur taka. Í öðru lagi kjarna sem er sameiginlegur með mismunandi brautum innan sama sviðs, sbr. hér að ofan, eða á skyldum sviðum og getur hann í vissum tilvikum verið verulegur hluti heildarnámsins.

Samhæfingin leiðir til sveigjanleika sem felst í því að auðveldara verður fyrir nemendum að skipta um námsbraut við lok tiltekins áfanga og staða nemenda gagn-

vart einstökum brautum ætti í öllum tilvikum að vera skýr. Þá er einnig miðað við að nemendur geti, að nokkru marki, valið sér greinar að eigin ósk.

Sérhæfing í námi fer vaxandi eftir því sem á liður og verða þá jafnframt minni möguleikar til samhæfingar, en við skipulagningu námsins er nauðsynlegt að sjá til þess að námsbrautir lokist ekki heldur eigi nemendur alltaf leið til framhaldsnáms, ef þeir óska, án óeðlilegra tafa.

Myndin hér að neðan er tekin úr áðurnefndum brautalýsingum. Gert er ráð fyrir, að nám á verslunarbraut sé að hálfu verklegt og að hálfu bóklegt og bóklega hlutann á nemandinn að geta tekið, a. m. k. að einhverju leyti, með öðrum nemendum á sama sviði.

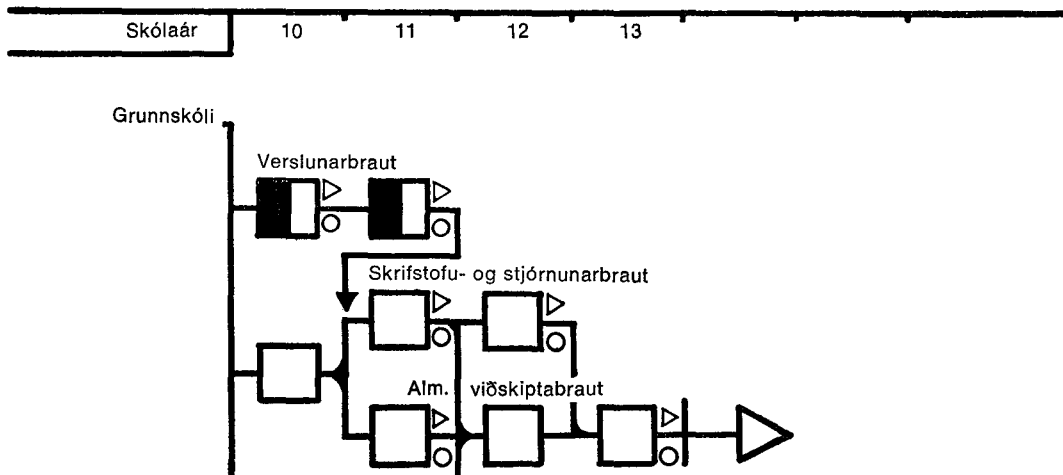

Nemandi, sem lýkur tveggja ára námi á verslunarbraut en óskar síðar að halda áfram námi á stjórnunarbraut, hefur vegna þess hve verklega námið var gildur þáttur í námi hans, ekki nægilegan undirbúning í bóklegum greinum til þess að geta hafið nám á 3. ári. Hins vegar fær hann bóklega námið að fullu viðurkennt og getur því hafið nám á 2. ári á stjórnunarbraut.

Sami námsáfangi hefur sama gildi á öllum þeim námsbrautum þar sem hann er skilgreindur hluti námsins. Nemandi, sem skiptir um braut, þarf því aðeins að bæta við sig þeim áföngum, sem hann hefur ekki tekið, en teljast nauðsynleg undirstaða vegna áframhaldandi náms á þeirri braut sem hann flytur inn á.

Tveir eða fleiri námsáfangar geta verið jafngildir, þegar um er að ræða flutning nemenda milli brauta, enda þótt innihald þeirra sé ekki nákvæmlega það sama.

Til þess að varpa skýrara ljósi á það sem hér hefur verið sagt verður tekið dæmi um skiptingu námsgreinarinnar A í áfanga og röðun þeirra, miðað við eina námsbraut á hverju sviði.

Gert er ráð fyrir að greininni sé skipt í 8 áfanga, A 1, A 2, ... A 8, og hún kenud á öllum önnum fjögurra ára námsbrautar. Áfangar verða þó væntanlega fleiri í raun m. a. til þess að gefa nemendum tækifæri til að velja mismunandi viðfangs-fni í greininni og gera námið fjölbreytara.

Námsvið/önn	1.	2.	3.	4.	5.	6.	7.	8.
Alm. bók.	A1	A2	A3	A4	A5	A6	A7	A8
Búfr.sv.	A1	A2						
Heilbr.sv.	A1	A2	A3					
Listasv.	A1	A2		A6				
Tæknisv.	A1	A2						
Uppeldissv.	A1	A2			A5	A6		A8
Viðsk.sv.	A1	A2		A7	A8			

1. dæmi: Nemandi á almennu bóknámssviði hefur lokið þar einu námsári með fullnægjandi árangri og þar með áföngum A1 og A2. Nemandinn breytir nú til, fer inn á námsbraut á tæknisviði og hyggst ljúka þar sveinsprófi. Þar sem áður nefndir tveir áfangar eru skilgreindur hluti af námsefni þessarar síðarnefndu brautar fær nemandinn þær að fullu viðurkenndar.

2. dæmi: Gerum ráð fyrir að nemandinn í 1. dæmi hafi verið búinn að ljúka tveimur árum á almennu bóknámssviði áður en hann skipti um braut. Þar með hefur hann lokið áföngum A1, A2, A3 og A4. Nú eru áfangarnir A3 og A4 ekki hluti af námsefni þeirrar brautar sem hann fer inn á og nýtast honum því ekki miðað við það lokamark sem hann stefnir að. Hins vegar nýtast þessir áfangar, ef nemandinn síðar hyggur á áframhaldandi nám sem t. d. veitir rétt til náms í háskóla.

Sú skipting námsefnis í áfanga sem hér hefur verið lýst gerir það að verkum, að tiltekinn skóli þarf ekki að einbeita sér að einni námsbraut enda er það ekki æskilegt, nema þegar um verulega sérhæfingu er að ræða. Ýmsir skólar eiga að geta annast grunnnám á nokkrum brautum, og hluta af sérnámi, þó ljúka verði því í sérskóla.

Til þess að þetta sé mögulegt þarf að samræma starfsemi stofnana að vissu marki. Þó er nauðsynlegt að einstakir skólar hafi nokkurt sjálfræði í vali viðfangsefna og starfsháttum. Verksvið skóla getur ákvarðast af ýmsu m. a. fólksfjölda á viðkomandi stað, athafnalífi, skólahúsnæði og búnaði, svo og starfsliði.

Sú skipan sem hér hefur verið lýst gerir í rauninni ekki kröfu um breytingu á núverandi stjórnkerfi skólanna né hlutverki þeirra. Hins vegar hniga ýmis rök að því, að núverandi skólastofnanir taki upp fjölbreyttari viðfangsefni en þeir sinna nú. Þá kemur einnig til álita, að sameina tvo eða fleiri skóla undir sömu stjórn til þess að stuðla að fjölbreyttara námsframboði og um leið meiri samræmingu í starfi skólanna. Þetta atriði á m. a. að geta stuðlað að góðri nýtingu þeirra skólastofnana sem nú eru til í landinu.

Að því er varðar skipan námsbrauta á skólastofnanir koma eftirtaldir möguleikar til athugunar:

- 1) Mismunandi brautir innan sömu stofnunar t. d. fjölbrautaskólar.
- 2) Stjórnunarlega tengdar brautir í aðskildum stofnunum, t. d. þegar tveir eða fleiri skólar eru sameinaðir undir eina stjórn.
- 3) Stakar brautir í sérgreindum stofnunum og má sem dæmi nefna sérskólana.

Nefndin telur að kostir þessa skipulags, sem hér hefur verið lýst í grófum dráttum, séu margir og að með vel undirbúinni framkvæmd megi komast fyrir marga þá galla sem eru á núverandi kerfi. Betur verður séð fyrir þörfum nemenda og auðveldara verður að mæta þeim vandamálum sem orsakast af mismunandi námsgetu þeirra. Þá ætti nýting skólahúsnæðis, kennslubúnaðar og kennslukrafta að verða mun betri en nú er.

Það er hins vegar ljóst, að uppbygging þessa kerfis er mjög umfangsmikið og tímafrekt verk. Það er ekki að fullu ljóst, fyrr en það hefur verið kannað, að hve miklu leyti unnt er að samhæfa námsbrautir eða hvað unnt er að koma við miklum sveigjanleika. Þetta er eitt þeirra atriða sem þarf að kanna gaumgæfilega jafnhliða því sem unnið er að námskrágerð.

STUNDASKRÁ

Nefndin telur hæfilegt að vinnuvika nemenda í framhaldsskóla miðist að jafnaði við 40 klst. á viku og þar af verði kennslustundir 36 (40 mín.) sem hámark nema um sé að ræða kennslustundir sem ekki krefjast heimavinnu, þá sé heimilt að hafa þær fleiri.

Nefndin gerir eftirfarandi tillögu um skiptingu kennslustunda milli námsgreina á 1. ári framhaldsskólans.

Kjarni:

Íslenska	4 st.		
Samfélagsgr. ¹⁾	4 —		
Íþróttir	2 —	=	10 st.
Kjörsvið:	20 —	eða	22 —
Valgreinar:	6 —	—	4 —
	<hr/>		
	36 st.		36 st.

Erlend tungumál og stærðfræði eru veigamiklir námsþættir á flestum námsbrautum. Hins vegar er líklegt að viðfangsefnin innan greinanna verði nokkuð mismunandi eftir námssviðum og e. t. v. námsbrautum en engu að síður geta samsvarandi námsáfangar verið jafngildir og hafa fullt yfirfærslugildi þegar nemandinn flytur milli námsbrauta.

Þótt nefndin hafi ekki skipað listgreinum í kjarna er henni ljóst að þær eru mikilvægur þáttur í menningarlegu uppeldi þjóðarinnar og leggur áherslu á, að skólar hafi fjölbreytt framboð á þessu sviði. Þátttaka verði frjáls og stundir ekki nauðsynlega á stundaskrá, en samt innan þess tímaramma, sem nemandinn á að skila á viku hverri. Gildir þetta jafnt um öll námsárin.

Nefndin telur rétt, að kannað verði gaumgæfilega hvort ekki sé unnt að koma við hliðstæðri námsskipan á 2. og e. t. v. 3. ári og hér hefur verið gerð tillaga um fyrir 1. ár.

Nefndin telur hins vegar ekki raunhæft, á þessu stigi, að gera tillögu um skiptingu kennslustunda milli námsgreina á 2., 3. eða 4. ári þar eð þarfir einstakra námsbrauta eru ekki ljósar og ákvörðun í þessu efni kallar á ítarlega athugun og samstarf margra aðila.

NÁMSKRÁRGERÐ

Núverandi námskrár skólanna eru í mörgu ófullkomnar. Oft er aðeins um að ræða bókaskrár og er þá gjarnan tilgreint hvaða kafla bókanna skuli lesa. Markmið náms og kennslu í mörgum greinum eru óljós eða hafa aldrei verið sett fram, ábendingar um kennslu og kennsluaðferðir eru af skornum skammti og lítið tillit er tekið til mismunandi áhugamála og námsgetu nemenda, námskröfur ekki skilgreindar, leiðir milli námsbrauta lokaðar og fleira má nefna. Þó skal þess getið að í einstaka skólum hefur verið gert verulegt átak í þessum efnunum á síðustu árum.

Einn veigamesti þátturinn í endurskipulagningu framhaldsskólastigsins er gerð samræmdrar námskrár fyrir allt stigið. Auk þess sem þarf að skilgreina hlutverk einstakra námsbrauta þarf að skipta öllu námsefninu, bæði í bóklegum og verklegum greinum, niður í hæfilega stóra áfanga og skilgreina markmið þeirra og innihald. Verkið er mjög mismunandi eftir greinum, sumar eru kenndar á öllum fjórum árum framhaldsskólans og á mörgum brautum, en aðrar eru aðeins kenndar á einni önn og á einni námsbraut.

Næsta stig þessa verks verður að taka saman og prófa námsefni á grundvelli námskránna, semja kennsluleiðbeiningar og taka saman ábendingar um námsmat og kennsluaðstöðu. Ördugt er að gera sér grein fyrir umfangi verksins á þessu stigi. Í sumum greinum þarf að semja námsefnið, í öðrum er mikill efniviður til og í enn öðrum er unnt að hafa verulegan stuðning af erlendum kennslubókum og jafnvel nota þær óbreyttar. Verkið er í heild bæði mannfrekt og tímalfrekt. Náin samvinna þeirra sem hlut eiga að máli og skipulögð vinnubrögð eru mikilvægar forsendur fyrir mótun og uppbyggingu framhaldsskólans. Hvernig til tekst með þetta sker úr um það hvort unnt verður að koma á raunhæfum endurbótum á framhaldsskólastiginu.

1) Með samfélagsgreinum er átt við samtíma félagsfræði og valda kafla úr sögu og landafræði.

Að undanförunu hefur verið unnið að samningu námskrár og námsefnis fyrir grunnskóla og er það verk komið vel á veg. Þá hefur um nokkurt skeið verið unnið að námskrárgerð fyrir vissa þætti á sviði iðnfræðslu. Dýrmæt reynsla hefur þannig fengist af framkvæmd og skipulagningu slíkra verka sem kemur til með að nýtast við endurskoðun framhaldsskólastígsins.

Nauðsynlegt verður að gera nákvæma framkvæmdaáætlun og fá hana samþykkt þannig að unnt verði að vinna verkið óslitið. Þá þarf einnig að útvega starfskrafta og vinnuástöðu auk þess sem tryggja þarf útgáfu þeirra kennslugagna sem unnið verða.

KENNSLUSKIPAN

Þeim markmiðum sem felast í tillögum nefndarinnar verður ekki náð nema starfshættir og hlutverk skólanna breytist frá því sem nú er. Þessar breytingar koma fram sem afleiðing af breyttu námsefni og breyttu skipulagi kennslu auk þess sem störf skólanna verða samræmd. Hlutverk sumra skóla breytist vafalaust mikið, en annarra lítið ef nokkuð.

Algengasta kennsluskipan hér á landi hefur verið hin hefðbundna bekkjaskipan, þar sem sett er upp ákveðin námsáætlun fyrir hvern bekk fyrir sig án tillits til þeirra einstaklinga sem sitja í bekknum. Sömu kröfur eru gerðar til allra og öllum gert að tileinka sér sama námsefnið á sama tíma. Afleiðing þessa hefur verið sú, að nemandi sem ekki hefur náð fullnægjandi árangri á lokaprófi bekkjarins verður annað hvort að hætta námi eða setjast aftur í bekkinn. Algengt er að nemendur sem ná ekki árangri í einni grein verði af þeim sökum eingöngu að endurtaka bekkinn enda þótt árangur í öðrum greinum sé fullnægjandi. Á síðustu árum hefur nokkuð verið reynt að bæta úr þessu t. d. með því að leyfa nemendum að endurtaka próf í einstökum greinum.

Á síðari árum hefur svonefnt áfangakerfi rutt sér til rúms. Kostir þess kerfis eru ýmsir. M. a. getur nemandi, sem nær ekki tilskildum árangri í einni grein, haldið áfram með eðlilegum hætti í öðrum greinum. Þá hafa nemendur nokkurt svigrúm um val greina og í hvaða röð þær eru teknar, auk þess sem þeir geta að nokkru leyti ráðið námshraða sínum. Hér er verulega komið til móts við mismunandi þarfir og námsgetu einstakra nemenda. Þetta hvorutveggja veldur því m. a. að afstaða margra nemenda til námsins verður jákvæðari en ella.

Hins vegar er á þessu sá annmarki, að þessu verður ekki við komið að marki, nema nemendahópurinn, sem að baki stendur, sé nokkuð stór, annars verður kennslu-kostnaðurinn hlutfallslega mikill.

Skoðanir manna á þessari tilhögun eru nokkuð skiptar og hefur m. a. verið bent á félagsleg vandamál sem geta komið upp, þegar bekkjarheildirnar rofna. Þessari skipan mun ekki vera beitt á Norðurlöndum nema þá í mjög litlum mæli.

Þá má einnig nefna að töfluggerð í skólum með áfangakerfi svo og stjórnun verður mun flóknari en ella og ekki leyst með viðunandi hætti nema unnt sé að koma við tölvuvinnslu að mestu eða öllu leyti. Þetta er atriði sem nefndin telur tímabært að verði athugað.

Til þess að unnt verði að koma því grundvallaratriði til framkvæmda að gera starf skólanna sveigjanlegt með tilliti til þarfa nemenda verður nauðsynlegt að losa um núverandi bekkjarkerfi.

Nefndin telur að unnt sé að finna skipulagsform sem verði millistig milli hins hefðbundna bekkjarkerfis og áfangakerfisins sem hentar minni skólum og leyfir nauðsynlegan sveigjanleika í námi. T. d. er hugsanlegt, að nemendur sem falla í einni grein, t. d. stærðfræði í 1. bekk, geti sest í 2. bekk í öllum greinum nema stærðfræði en sótt tíma í henni í 1. bekk. Í bekkjardeildinni verður þá að jafnaði ákveðinn hópur nemenda, sem sækir reglulega tíma í öllum greinum, en að auki koma inn nemendur sem leggja stund á einstakar greinar í þessari deild.

Til þess að þetta sé unnt þarf að stilla saman töflur einstakra bekkjardeilda og er hér fyrst og fremst um að ræða tæknilegt vandamál sem þarf að finna lausn á.

NÁMSMAT

Mat á vinnu og námsárangri er mikilvægur þáttur alls skólastarfs. Æskilegt er að matið nái til sem flestra þátta er varða nám og kennslu t. d. framfara, ástundunar, þekkingar hans á námsefninu, starfshæfni o. fl. við lok áfanga.

Námsmat er vandasamt og um það eru skiptar skoðanir. Oft er spurt, „Hvað á að meta og hvernig“?

Hlutverk skólans er m. a. að laða fram alla bestu hæfileika nemandans, skapa skilyrði fyrir eðlilegan þroska hans og ennfremur að búa nemandann undir líf og starf í þjóðfélagi, sem gerir kröfur um tiltekna leikni og þekkingu til ákveðinna starfa.

Með tilliti til þeirra aðferða við námsmat sem nú eru þekktar er örðugt að samrýma þessa tvo þætti. Auk þess getur of mikil áhersla á síðari þáttinn í kennslu orðið til þess að hinum fyrri verði alls ekki sinnt.

Leikni og þekkingu í tilteknu námsefni er tiltölulega auðvelt að mæla, en það á ekki við um þroskun hæfileika. Þegar um er að ræða sérhæft nám á framhaldsskólastigi, er eðlilegt að aðaláherslan sé lögð á leikni og þekkingu, en þó má ekki gleyma hinum þættinum. Virðist því eðlilegt, að námsmatið sé tvíþætt með tilliti til þessara tveggja þátta og vitnisburðir gefnir samkvæmt því.

Hlutverk námsmats í skólastarfinu er m. a. að veita nemandanum upplýsingar um stöðu sína og skólanum upplýsingar um hvernig skólastarfið gengur.

Próf með hefðbundnum hætti verða væntanlega áfram verulegur þáttur í námsmatinu en nefndin telur nauðsynlegt að kannað verði hvort ekki sé unnt að draga úr prófum og leitað eftir öðrum og betri aðferðum til þess að meta kunnáttu nemenda.

Nefndin mælir gegn því að samræmd próf verði ríkur þáttur í námsmati á framhaldsskólastigi.

Nefndin telur að samræmd námskrá, samfara almennum leiðbeiningum um kennslu og námsmat, tryggji það mikla samræmingu að ekki þurfi að beita samræmdum prófum nema í smáum stíl. Í flestum tilvikum ættu einstakir skólar að geta metið árangur nemenda sinna á raunhæfari hátt heldur en unnt er með samræmdu prófi. Samræmd próf leggja ennfremur vissar hömlur á skólastarfið og stuðla að því að steypa skólana í sama mótið, sem er andstætt hugmyndinni um aukinn sveigjanleika í námi og starfi.

Samræmd próf eiga þó rétt á sér í vissum tilvikum t. d. við skilgreind námslok eða þegar stórir hópar nemenda taka próf í grein eða greinum sem veita tiltekin réttindi.

Nefndin leggur til að sami einkunnastigi verði notaður á öllu framhaldsskólastiginu.

INNTAKA NEMENDA Í FRAMHALDSSKÓLA

Nefndin miðar tillögur sínar við, að allir nemendur sem ljúka námi úr grunnskóla eigi kost á námi í framhaldsskóla, án tillits til valgreina sem þeir hafa tekið, í samræmi við ákveðnar reglur þar um.

Nefndin telur rétt að settar verði reglur um lágmarksárangur sem nemendur þurfa að ná í einstökum greinum við lok grunnskóla til þess að geta hafið reglulegt nám í framhaldsskóla. Í þessu sambandi kemur til athugunar hvort þetta lágmark, og eins greinarnar sem miðað er við, eigi að vera mismunandi eftir námsbrautum.

Nefndin lítur svo á, að námsráðgjöf eigi að vera ríkur þáttur í starfi framhaldsskóla. Er hér átt við hverskonar leiðbeiningar og upplýsingamiðlun um námsleiðir til nemenda og aðstandenda þeirra svo og sérfræðilega ráðgjöf varðandi persónubundin vandamál við námsval eða námserfiðleika. Fyrirnefndi þátturinn getur að einhverju leyti verið í höndum skólastjóra og kennara en hinn síðarnefndi verður að vera í höndum sérmenntaðra manna, a. m. k. í flestum tilvikum.

Þessa ráðgjöf má skilgreina nánar sem hér greinir:

1. Upplýsingaöflun og miðlun
 - a) um hæfni og gengi nemenda í námi,
 - b) um námsframboð og námslok,
 - c) um félagslíf,
 - d) um störf og starfskröfur í einstökum greinum atvinnulífsins,
2. ráðleggingar til nemenda, foreldra, kennara og skólastjórnar,
3. greining á geðrænum eða félagslegum vandamálum og síðar úrlausnir eða meðhöndlun þeirra.

Við inntöku nemenda í framhaldsskóla og val þeirra á námsbraut telur nefndin að beita eigi bæði reglum um lágmarksárangur og ráðgjöf. Æskilegast er, að síðar-nefndu aðferðinni verði meira beitt, ekki síst ef unnt verður að koma því við að kennarar annist þann þáttinn.

Gera þarf sérstakar ráðstafanir vegna nemenda sem fullnægja ekki lágmarks-skilyrðum til inngöngu á þá námsbraut sem þeir óska eftir að stunda nám á. Um nokkra kosti er að ræða og verður hér bent á tvo þeirra.

- 1) Settar verði upp sérstakar deildir fyrir þessa nemendur í tengslum við framhaldsskóla. Lögð verði sérstök áhersla á undirstöðugreinar, einkum þær sem nemandinn er slakastur í, án þess þó að um verði að ræða endurtekningu á námi í grunnskóla. Vikulegur kennslutími í þessum deildum getur verið eitthvað styttri en í reglulegu námi, þar eð námsgreinar verða væntanlega færri, og nauðsynlegt er að gefa nemendum gott tækifæri til að tileinka sér undirstöðuatríði hverrar námsgreinar vegna væntanlegs framhaldsnáms. Námstími í þessum deildum gæti verið 1—2 annir eftir atvikum.
- 2) Umræddum nemendum verði heimilud innganga á þær brautir sem þeir óska til reynslu og gert að taka aðeins hluta þess náms sem þar er boðið upp á. Er þá miðað við aðalgreinar námsbrautarinnar. Ef þeir ná tilskildum árangri við lok fyrstu eða annarrar annar verði þeim heimilað að halda áfram námi sem reglulegir nemendur. Hugsanlegt er að samhliða þessu undirbúningsnámi geti nemendur tekið námsáfangu sem teljast hluti af skilgreindu námi brautarinnar.

Þá leggur nefndin til að þeir, sem orðnir eru fullra 20 ára, geti hafið nám í framhaldsskóla á hvaða braut sem er án sérstakra inntökuskilyrða.

MENNTUN FULLORÐINNA OG MENNTUN UTAN SKÓLA

Nefndin bendir á að komist sú skipan á, sem felst í meðfylgjandi tillögum, verður að verulegu leyti unnt að leysa skipulagsþátt fullorðinsfræðslunnar innan kerfisins og er þetta einn af stórum kostum þess. Sama gildir um aðra sem ekki eiga þess kost að sækja skóla reglulega af einhverjum ástæðum.

Fullorðnir ættu að geta tekið einstaka námsáfangu, þó að þeir geti ekki stundað nám reglulega, og byggt á þann hátt upp nám sitt hvort sem þeir stefna að því að ljúka námi í einni tiltekinni grein eða öðlast ákveðin réttindi.

Enda þótt þessu fólki henti ekki hinn reglulegi starfstími skólanna má nýta námskrá framhaldsskólans í þessu skyni til kennslu í kvöldskóla, á námskeiðum, í bréfaskóla, í útvarpi o. s. frv. Einnig ætti að gefa þeim sem afla sér þekkingar og hæfni með slíkum hætti kost á að staðreyna stöðu sína og fá hana viðurkennda með því að gangast undir próf í framhaldsskólanum.

MENNTUN KENNARA

Námsframboð fyrir kennara á framhaldsskólastigi hefur til þessa verið takmarkað. Ekki hefur verið um að ræða markvisst nám á þessu sviði nema það sem Háskóli Íslands hefur boðið upp á bæði til sérhæfingar í einstökum bóklegum grein-

um sem og uppeldis- og kennslufræði. Þetta nám var einkum ætlað fyrir kennara á gagnfræðastigi, en þróunin hefur orðið sú að þeir sem hafa lokið þessu námi í seinni tíð og lagt fyrir sig kennslu hafa flestir horfið til starfa í menntaskólum eða í öðrum framhaldsskólum þar sem ekki hefur verið völ á öðrum með meiri menntun. Allmargir kennarar hafa þó aflað sér menntunar erlendis.

Að því er varðar verkmenntun og annað sérhæft nám hafa menn með fagmenntun og starfsreynslu annast kennsluna. Hins vegar hafa þeir margir hverjir ekki hlotið sérstaka þjálfun til kennslustarfa.

Vel menntaðir og hæfir kennarar eru driffjöðrin í heilbrigðu og skilvirku skóla- starfi. Það verður því að teljast brýn nauðsyn að skipuleggja menntun kennara fyrir hinar margvíslegu námsbrautir í framhaldsskólanum. Hver kennari þarf að hafa næga faglega þekkingu til að bera, auk þess sem hann þarf að hafa hlotið sérmenntun til kennslustarfs. Í frumvarpi til nýrra laga um Kennaraháskóla Íslands er gert ráð fyrir að þar verði aðstaða til að veita menntun í uppeldis- og kennslufræði fyrir kennara á framhaldsskólastiginu öllu. Ýmsir sérskólar eða stofnanir hafa hins vegar möguleika til að veita nægilega fagþekkingu til kennslustarfs a. m. k. á vissum sviðum og e. t. v. með einhverjum breytingum á námsframboði. Með því að tengja með skipulegum hætti starfsemi þeirra stofnana, sem hér eiga hlut að máli, ætti að vera mögulegt að bæta nokkuð úr þeim kennaraskorti sem nú gætir á framhaldsskólastigi. Þó er ljóst að ekki verður hjá því komist að nokkur hluti kennaranna afli sér menntunar erlendis, enda er það í mörgu tilliti æskilegt.

STAÐSETNING NÁMSBRAUTA

Nemendafjöldi í einstökum deildum eða námshópum hlýtur að vera mjög mismunandi, t. d. ef litið er á bóklegar greinar annars vegar og verklegar greinar hins vegar. Í bóklegum greinum má gera ráð fyrir að nemendur í einstökum hópum geti orðið margir en í verklegum greinum mun færri. Nemendafjöldi í einstökum skólum ræður hér miklu um, ásamt því hvað námsframboð er fjölbætt, en þetta hefur mikil áhrif á hagkvæmni í rekstri skóla.

Þarfir einstakra starfsgreina eða námsbrauta eru, að því er varðar kennslu og aðstöðu, mjög mismunandi og koma ekki fyllilega í ljós fyrir en gerð námskrár er lokið. Endanleg ákvörðun um fjölda nemendastunda og fjölda kennarastunda, sem ætla þarf til kennslu, er ekki unnt að taka fyrir en drög að námskrá liggja fyrir og hafa verið reynd í framkvæmd.

Í þessu sambandi verður að taka afstöðu til þess hvort kennsla og þjálfun í verklegum greinum eigi að fara fram í skóla eða hjá atvinnufyrirtækjum og þá að hve miklu leyti. Á undanförunum árum hafa margir hallast að því, að verklega kennslu bæri að færa sem mest inn í skólana, þar eð með því móti fengist trygging fyrir markvissri kennslu, og að á þann hátt yrði öllum þáttum námsins nægilega sinnt jafnframt því sem skemmri tíma þyrfti til námsins. Ýmis rök hníga þó í þá átt að hér sé eðlilegt að fara milliveg a. m. k. í mörgum greinum. Reynsla annarra þjóða er sú að uppbygging verknámsaðstöðu innan skóla er dýr og rekstrarkostnaður og kostnaður vegna endurnýjunar tækjabúnaðar mikill. Vegna hins mikla kostnaðar er sú hætta fyrir hendi, að verknámsaðstaðan verði ekki endurnýjuð eins oft og nauðsynlegt er með þeim afleiðingum að hætt er við, að skólar rofni úr tengslum við atvinnulífið og fylgist ekki með þróun í verklegum greinum. Það gæti því reynst hagkvæmara, að séð verði fyrir verknámsaðstöðu hjá atvinnufyrirtækjum með einhverjum tilstyrk frá því opinbera, auk þess sem námið ætti að geta orðið raunhæfara með því móti. Nauðsynlegt er að nám og þjálfun á vinnustöðum verði undir eftirliti viðkomandi skóla.

Hér hefur verið vikið að mjög mikilvægum atriðum sem verður að skoða frá fleiri en einni hlið. Annars vegar er um að ræða kennslufræðilegar forsendur og óskir manna um að dreifa náminu sem mest milli skóla og annarra menntastofnana

m. a. í þeim tilgangi, að nemendur geti stundað námið í heimahéraði sem lengst. Hins vegar kostnaðurinn við skólahaldið með dreifingu skólanna um landið og smækkun reksrareininga.

Í kafla hér á eftir (bls. 68) eru settar fram tölur um nemendafjölda í einstökum fræðsluumdæmum og ábendingar um hvar mismunandi framhaldsnám gæti farið fram. Tillögur þessar gætu orðið umræðugrundvöllur um skipan náms á framhaldsskólastaði. Nefndin setur ekki fram ákveðna tillögu um þetta efni þar sem hún telur eðlilegt að þær verði ræddar og um þær fjallað af heimamönnum og þeim, sem fara með yfirstjórn fræðslumála í héruðum, og ákvörðun síðan tekin í samráði við menntamálaráðuneytið.

KOSTNAÐUR OG STJÓRNUNARLEG AÐILD¹⁾

Verkefnaskipting ríkis og sveitarfélaga hefur mjög verið til umfjöllunar síðustu ár, nokkrar breytingar gerðar og yfir stendur heildarendurskoðun á þessum mál-efnum. Nefndin gerir sér ljóst, að framhaldsskólahald og kostnaður við það hlýtur að verða eitt af viðfangsefnum þeirrar endurskoðunar og ráðast í meginstefnu af niðurstöðum hennar, ef þær verða samþykktar á Alþingi. Af þessu leiðir að forsendur fyrir kostnaðarákvæðum eru ekki fyrir hendi með þeim hætti að nefndin geti gert um þau ítarlegar tillögur. Hins vegar má ætla að þær forsendur liggi fyrir, þegar Alþingi tekur löggjöf um framhaldsskólann til afgreiðslu.

Þó svo sé háttáð í þessum efnum vill nefndin gera grein fyrir álitinu á meginatriðum þessara mála einkum með tilliti til þess, að hún telur þau ekki einvörðungu fjármálaatriði, heldur mikilvæga forsendu þess að framhaldsskólinn verði byggður upp og rekinn á farsælan og hagkvæman hátt.

Þær meginforsendur sem nefndin telur að leggja eigi til grundvallar ákvæðum um framhaldsskóla eru eftirfarandi:

- a) Sömu reglur gildi um allt skólahald á framhaldsskólastigi að því er varðar skiptingu kostnaðar og stjórnunaraðild,
- b) stjórnunaraðild og kostnaðarhlutdeild fylgist að,
- c) skipan fjármála og stjórnunar stuðli að hagkvæmni í skipulagi og framkvæmd og jafnvægi í skólaþjónustu í hinum ýmsu byggðarlögum.

Ekki þarf að rökstyðja sérstaklega þá reglu, sem fram kemur í staflíð a. Engar raunhæfar ástæður eru fyrir þeim mismun, sem nú er fyrir hendi. Það skipulag náms sem nefndin gerir tillögur um og felur í sér, að námsbrautir og verkefni skóla skarast og tengjast með ýmsum hætti, er óframkvæmanlegt, ef ekki verður breyting á núverandi kostnaðarákvæðum.

Um samræmingu á stjórnunaraðild og kostnaðarhlutdeild þarf ekki að fjölyrða. Augljóst er að það kann ekki góðri lukku að stýra þegar einn aðili tekur ákvarðanir, en annar stendur ábyrgur fyrir framkvæmd þeirra og kostnaðarlegum afleiðingum.

Með því sem segir í staflíð c hér að framan er átt við nauðsyn þess, að ákvarðanir um hvort koma skuli á eða halda uppi skólaþjónustu styðjist við mat á þeim kostum sem fyrir eru og kostnaði við þá.

Nefndin hefur reynt að gera sér grein fyrir möguleikum varðandi kostnaðarskiptingu og meta þá með tilliti til framangreindra atriða.

Í fyrsta lagi kemur til álita að ríkið kosti alfarið allt framhaldsnám og stjórnun öll ætti því að vera í höndum ríkisins. Að álitinu nefndarinnar eru á þessu fyrirkomu- komulagi mjög verulegir annmarkar. Skólahald er fyrst og fremst þjónusta við íbúa landsins og hefur nefndin haft það að markmiði í tillögugerð sinni, að þessa þjónustu verði hægt að veita sem víðast en ekki einungis á fáum stöðum. Um leið og stefnt er að þessu marki, er eðlilegt að gera ráð fyrir aðild og ábyrgð þeirra sem þjónustunnar njóta, á mótun hennar og framkvæmd. Þá skal og bent á, að jafnvel án formlegrar aðildar að stjórnun er óhjákvæmilegt að heimaaðilar hafi áhrif á þær

1) Sjá kaflann: „Athugun nefndar á fjármögnun framhaldsskóla“, bls. 80.

ákvarðanir, sem í þessum efnum verða teknar. Hætt er við að þessi áhrif leiti sér þá farvegs í ábyrgðarlitlum þrýstingi og knýi fram ákvarðanir án hlutlægs mats á aðstæðum.

Einnig skiptir það máli í þessu sambandi, að tillögurnar gera ráð fyrir, að víða, einkum út um land, verði framhaldsnám rekið í tengslum við grunnskóla. Ekki getur það talist æskilegt að blanda saman starfsemi sem að hluta til er undir stjórn sveitarfélaga en að öðru leyti undir stjórn ríkisins.

Í öðru lagi kemur til greina að framhaldsskólalag verði sameiginlegt verkefni ríkis og sveitarfélaga með aðild beggja að kostnaði og stjórnun. Með því fyrirkomulagi má sneiða hjá stærstu ókostum einhliða ríkisrekstrar, en upp koma vandamál, m. a. að því er varðar tilhögun á aðild sveitarfélaga og samskiptum þeirra í milli. Aðild sveitarfélaga er í meginatriðum hugsanleg með tvennum hætti, annaðhvort sem frjáls aðild eða lögbundin. Frjáls aðild myndi byggjast á því að sveitarfélög rækju framhaldsskóla með ríkinu ein sér eða fleiri saman á grundvelli innbyrðis samkomulags. Þó dæmi séu þess að slík samvinna hafi komist á, sbr. Fjölbrautaskóla Suðurnesja, er hætt við að mjög víða yrði hún erfiðleikum bundin. Einstök sveitarfélög gætu skotið sér undan þátttöku, annaðhvort af áhugaleysi eða vegna ágreinings um staðsetningu skóla eða önnur atriði.

Lögbundin aðild myndi hins vegar skylda öll sveitarfélög til þátttöku og jafnframt yrði í lögum að kveða á um meginatriði í samskiptum þeirra. Nefndin telur að slíki fyrirkomulag muni farsælast í framkvæmd og samrýmast best þeim sjónarmiðum sem lýst var hér að framan. Ljóst er að málefni þetta þarfnast náinnar skoðunar og umfjöllunar fleiri aðila frá ríki og sveitarfélögum og mikilvægt að um það náist samstaða.

Í höfuðatriðum miðast tillögur nefndarinnar við það, að skipting kostnaðar verði með þeim hætti að ríkissjóður greiði kennslu- og stjórnunarkostnað, annar rekstrarkostnaður og viðhald greiðist að hálfu af sveitarfélögum en stofnkostnaður greiðist að 70/100 úr ríkissjóði. Gert er ráð fyrir, að hvert fræðsluumdæmi verði fjárhags- og stjórnunarheild þar sem öll sveitarfélög verði skuldbundin til þátttöku eftir ákveðnum reglum um kostnaðarskiptingu þeirra í milli. Að því er meginviðmiðanir varðar, yrðu þær ákveðnar í lögum en að öðru leyti byggt á samkomulagi sveitarfélaga og tillögum fræðsluráðs. Gert er þó ráð fyrir þeim mögulegu frávikum, að eitt eða fleiri sveitarfélög geti þó myndað sjálfstæða rekstrarheild þegar þannig háttar, að hún getur með hagkvæmu móti tekið til verulegs hluta af því námi, sem undir lögin fellur, enda sé ekki um að ræða mikil skipulagsleg tengsl skólalags þar og annars staðar í umdæminu.

Vegna mismunandi stærðar fræðsluumdæma og ólíkra aðstæðna innan þeirra má gera ráð fyrir að fjöldi nemenda verði hlutfallslega mestur í stærstu og þéttbýlustu sveitarfélögum þar sem fjölbreytni náms verður meiri en annars staðar. Sérhæfðar og tiltölulega fásóttar námsbrautir yrði einungis þar að finna. Nefndin leggur til að sama kostnaðarskipting gildi þar sem annars staðar, þ. e. að allt skólalag verði kostað af viðkomandi sveitarfélagi eða fræðsluumdæmi þrátt fyrir það að nemendur komi víða að.

Telur nefndin margt réttlæta þetta. Má nefna beinar tekjur og meiri þjónustu sem það sveitarfélag nýtur, sem hefur skólalagðið innan sinna vébanda og eins hitt, að almennt má gera ráð fyrir að skólalag verði hlutfallslega kostnaðarminna þar sem það er umfangsmikið og felst þá ákveðin jöfnun á kostnaði í þessu fyrirkomulagi.

NOKKUR VERKEFNI

Nefndin telur æskilegt að tillögurnar verði kynntar skólamönnum, öðrum sem áhuga hafa á málefnum framhaldsskólans og almenningi og leitað eftir umsögnum um þær. Verði fallist á þá stefnumörkun sem fram kemur í tillögnum þarf m. a. að vinna eftirtalin verkefni til undirbúnings breyttri skipan náms á framhaldsskólastigi.

1. Gera framkvæmdaáætlun um kerfisbreytinguna og undirbúa ákvörðun um starfs- svið einstakra skóla.

Í þessum tilgangi þarf m. a. að kanna líklega skiptingu nemenda á náms- svið og námsbrautir og gera áætlun um framboð náms í einstökum landshlutum.

2. Gera framkvæmda- og kostnaðaráætlun um námsskrárgerð.
3. Gera stundarskrárlikan fyrir mismunandi tegundir skóla og áætlun um sam- starf skóla og stofnana.

Í þessu sambandi þarf að gera ráð fyrir sem bestu samspili mismunandi námsbrauta.

4. Kanna hvort breyta þurfi reglum um inntöku nemenda í Háskóla Íslands og aðrar menntastofnanir á háskólastigi.
5. Vinna að setningu lögjafar um samræmdan framhaldsskóla og gera athugun á áhrifum kerfisbreytingar á stofn- og rekstrarkostnað á framhaldsskólastigi.

Tillögur nefndarinnar beinast fyrst og fremst að því að koma á sveigjanlegri og hagkvæmari kennsluskipan, sem leiðir til virkara skólastarfs og opnar jafn- framt leið til betri nýtingar skólahúsnæðis, námsgagna og kennslukrafta.

Skólaskipanin byggist hins vegar á ákvörðunum yfirvalda, sem miðast væntan- lega við að skapa sem besta námsaðstöðu fyrir alla hvar sem þeir eru búsettir og sem mesta hagkvæmni í rekstri menntastofnana. Þættir, sem m. a. geta haft veru- leg áhrif í þessu tilliti, eru dreifing námsins milli landshluta og skóla, nýjar náms- brautir, sem ákveðið verður að stofna, og uppbygging námsaðstöðu innan skóla fyrir verklegt nám.

Um einstakar greinar frumvarpsins.

Um 1. gr.

Um afmörkun framhaldsskólastigsins er hér vísað til laga um skólakerfi, þar sem kveðið er á um skiptingu skólakerfisins í þrjú stig: skyldunámsstig, fram- haldsskólastig og háskólastig. Miðað við núverandi skipan spannar framhaldsskóla- stigið í meginráttum fjögur námsár í skólakerfinu. Á það ber þó að leggja áherslu, að þessi tímamörk geta ekki verið föst, hvorki að því er varðar skipulagslega lengd einstakra námsbrauta né þann tíma sem það tekur einstakan námsmann að leggja að baki leiðina milli grunnskóla og háskóla. Þá er og líklegt að mörkin milli fram- haldsskóla og háskóla verði smám saman öllu óskýrari en verið hefur lengst af til þessa.

Um 2. gr.

Hér ber að geta þriggja atriða sem mörkuð er afstaða til í greininni:

1. Lögð er áhersla á að allt nám á framhaldsskólastigi falli inn í samræmt skipu- lag, sbr. þó 2. lið hér á eftir.
2. Tekið er fram, að ákvæði greinarinnar og þar með frumvarpsins í heild miðist við nám sem kostað er af almannafé. Hvorki er æskilegt né réttmætt að leggja sérstakar skipulagskvaðir á ýmiss konar frjálst nám og fræðslustarfsemi, sem ríki eða sveitarfélög bera ekki fjárhagslega ábyrgð á, þótt þau kunni að styrkja hana að einhverju marki.
3. Gert er ráð fyrir að samheitið framhaldsskóli verði notað um námsstofnanir á framhaldsskólastigi. Hér koma að sjálfsögðu ýmsir kostir til greina, og meðal þeirra samnefna sem verið hafa í umræðu eru menntaskóli og miðskóli. Bæði þau heiti má þó telja líklegri til að valda merkingarlegum misskilningi eða ruglingi en það nafn sem hér er gerð tillaga um og kemur svo sem af sjálfu sér, miðað við lögbundið heiti skólastigsins. Hið sameiginlega tegundarheiti þarf þó ekki að vera því til fyrirstöðu að einstakar skólastofnanir beri sér- stakt nafn, t. d. tengt stað, hefð eða sérstöku hlutverki.

Um 3. gr.

Hér er leitast við að tjá í sem fæstum orðum meginmarkmið framhaldsskóla og leggja áherslu á að það er spunnit af tveimur þáttum, sem hvorugur má útrýma hinum en eiga helst að vera svo samtvinnuðir, að tæpast verði milli þeirra greint. Skólanum ber að stuðla að hamingju og lífsheill einstaklingsins, og henni verður varla borgið nema hann sé til þess búinn að inna af hendi hlutverk í því samfélagi sem hann á fyrir höndum að lifa í, en framlag hans verður samfélaginu því meira virði sem hann er betur á sig kominn að alhliða þroska.

Um 4. gr.

Í greininni er kveðið á um það grundvallaratriði, að öllum sem lokið hafa námi í grunnskóla skuli standa opin leið til framhaldsnáms. Þegar rætt er um jafngilda undirstöðumenntun eru m. a. hafðir í huga þeir sem luku skólanámi áður en grunn-skólalög komu til framkvæmda, sbr. og lok greinarinnar.

Þótt öllum eigi að standa til boða eitthvert nám á framhaldsskólastigi má gera ráð fyrir, að til inngöngu í tiltekna námsáfanga þurfi nemandi að fullnægja sérstökum skilyrðum til að sýna fram á að hann hafi hlotið nægan undirbúning til að tileinka sér kennsluna. Miklu skiptir, að slík skilyrði séu reist á raunhæfu mati á kröfum viðkomandi náms þannig að valkostir nemenda séu ekki þrengdir umfram nauðsyn.

Samkvæmt lokamálsgrein greinarinnar skulu þeir sem orðnir eru 19 ára undanþegnir almennum inntökuskilyrðum, svo og hugsanlegum sérkröfum fyrir einstaka námsáfanga við upphaf framhaldsskólástigsins, öðrum en þeim er varða starfsþjálfun, enda er þá gert ráð fyrir að starfsreynsla og aukinn þroski vegi á móti því sem á kann að skorta um formlega undirbúningsmenntun. Þessi meginregla ætti að stuðla að því að skipulagskostir samræmnds framhaldsskóla verði nýttir til að leysa endur- og viðbótarmenntunarþörf fullorðinna, en eðlilegt er að frekari ákvæði um framkvæmd í þeim efnum verði sett í reglugerð.

Um 5.—8. gr.

Í þessum greinum frumvarpsins eru markaðir meginráttir í námsskipan hins samræmda framhaldsskóla. Allt nám skal fara fram innan vébanda tiltekinnar námsbrautar sem stefnir að skilgreindu marki. Skal þá miðað við undirbúning til starfa eða til áframhaldandi náms, ellegar hvort tveggja. Með þessu er að sjálfsöğðu ekki dregið úr almennu menntunargildi námsins, sbr. athugasemd við 3. gr. Til grundvallar liggur skipting námsefnisins í námsáfanga, en áföngum er skipað á námsbrautir og námsbrautum á námssvið (8. gr.). Ekki þykir eðlilegt að binda í lögum, hvaða námssvið og námsbrautir skuli koma til greina. Námssviðin eru fyrst og fremst skipulagslegt hugtak sem óþarft er að skorða í löggjöf. Að því er námsbrautirnar sjálfar varðar er hæpið, að upptalning í lögum geti verið tæmandi nema stutt skeið í senn, og væri umhendis ef lagabreytingu þyrfti til í hvert skipti sem ástæða þætti til að stofna til nýrrar námsleiðar. Í fjárlagagerð gefst Alþingi hins vegar jafnan kostur á að hafa úrslitaáhrif á námsframboðið.

Skipting langra námsbrauta í styttri áfanga er mikilvægt atriði, bæði vegna mismunandi áforma nemenda um framhaldsskólanám og til að auðvelda „áfanga-menntun“ í þeirri merkingu, að fólk eigi þess kost að bæta við sig námi eftir tímabil í starfi. Í ýmsum starfsgreinum hagar og þannig til, að undirbúningsþarfir eru mismunandi til starfa innan sömu greinar. Miklu skiptir að námsmarkmið hvers „brautaráfanga“ liggi ljóst fyrir, þ. e. hvaða hæfniskröfum sé miðað við að nemendur fullnægi.

Ákvæði 6. greinar eru í nánú samhengi við markmiðslýsingu 3. greinar. Með samhæfingu bóklegs og verklegs náms er átt við hvort tveggja: að námið sé eftir föngum slungið háðum þessum þáttum og að þeir fái stuðning hvor af öðrum í

kennslunni. — Svigrúm frjálsra valgreina, sem um ræðir í lok greinarinnar, verður trúlega misjafnt eftir námsbrautum, en áriðandi er að það sé ætíð nokkurt.

Í 7. gr. er vikið að tveimur undirstöðuatríðum sem endurskoðun náms á framhaldsskólastigi beinist að m. a., þ. e. að tryggja að engin námsleið verði blindgata og að auðvelda samgöngur milli brauta á stiginu, en þessi markmið eru hvort öðru tengd. Ljóst er að fyrri markinu, um framhaldsleiðir af öllum brautum, verður tæplega náð án þess að reglur um inngöngu í háskólanám verði teknar til rækilegrar athugunar. Vert er þó að leggja áherslu á, að ekki er kveðið á um að sérhver námsbraut leiði þráðbeint inn í háskóla, heldur að liggja skuli fyrir hvernig áfram verði komist jaframt því að fyrri nám nýtist eins og efni standa til.

Um 9. gr.

Greinin fjallar um námskrá og námskrárgerð, sem er forsenda þess að samræmdur framhaldsskóli verði meira en nafnið tómt, svo sem bent er á í greinargerðinni hér að framan (bls. 18). Jafngildi sambærilegra námsáfanga til viðurkenningar á mismunandi námsbrautum er nauðsynlegur liður í þeirri viðleitni að tryggja greiðar „samgöngur“ milli brauta, sbr. athugasemd við 7. gr.

Um 10. gr.

Ákvæði um námsmat og skilyrði til flutnings milli námsáfanga, þ. á m. milli anna og ára, þykir eðlilegra að hafa í reglugerð en lögum. Benda má á, að aðferðir við námsmat, vitnisburðir eða einkunnir og túlkun þeirra eru mjög til umræðu og athugunar um þessar mundir í mörgum löndum og ekki er ljóst hvaða stefnu þessi mál muni taka á næstunni. Afdráttarlaus lagaákvæði um þetta efni geta hæglega orðið til þess að hamla eðlilegu skólastarfi.

Um 11. gr.

Ákvæði greinarinnar eru nýmæli, bæði miðað við gildandi löggjöf og fyrri gerð frumvarpsins. Með þeim er stefnt að því að tryggja fötluðum og þroskaheftum ungmennum námsmöguleika á framhaldsskólastigi, hliðstætt því sem lög mæla fyrir um á grunnskólastigi. Tilhögun starfseminnar getur orðið með ýmsum hætti eftir aðstæðum. Vætanlega þætti þó æskilegt að hún færi fram innan vébanda framhaldsskólanna sjálfra eða í tengslum við þá eftir því sem framast yrði við komið en undir umsjón og með stuðningi sérhæfðra stofnana. Visir að starfsemi af þessu tæi er þegar fyrir hendi, m. a. á vegum Heyrnleysingjaskólans og þeirra aðila sem annast kennslu blindra. Ekki þarf að fara mörgum orðum um hvert nauðsynja- og réttlætismál það er, að þeim sem багаðir eru af líkamsfötlun eða þroskahömlun séu búin skilyrði til að ná þeim námsmarkmiðum sem hugur þeirra og hæfileikar standa til.

Um 12. gr.

Í þessari grein, sem eins og 11. gr. er nýmæli, er gert ráð fyrir að uppi verði haldið skipulegu þróunar- og leiðbeiningarstarfi á sviði framhaldsskóla, hliðstæðu því sem kveðið er á um í lögum um grunnskóla fyrir það skólastig. Þótt menntamálaráðuneytinu sé ætlað að hafa forgöngu um þessa starfsemi og bera ábyrgð á að henni sé sinnt, ber að sjálfsgöðu að gera ráð fyrir, að mjög verði stuðst við frumkvæði og ábendingar þeirra sem í skólunum starfa eða starfsemi þeirra varðar öðrum fremur. Þá mun framhaldsskólaráð og aðrir þeir ráðgjafaraðilar sem um ræðir í 18. gr. koma hér mjög við sögu, sbr. athugasemd við þá grein. Með ákvæðum um að framkvæmdaáætlun skuli fylgja fjárlagatillögum ár hvert er stefnt að því að Alþingi sé jafnan tryggð yfirsýn m framvindu og þróunarstefnu í starfi framhaldsskóla, auk þess sem slík áætlanagerð ætti að stuðla að markvísu vinnubrögðum.

Um 13. gr.

Í upphafi greinarinnar er kveðið á um þá meginreglu að framhaldsskólar skuli að jafnaði starfa í 9 mánuði ár hvert. Árlegur starfstími á einstökum námsbrautum

kann þó að verða nokkuð misjafn, og sama gegnir um kennslumagn. Um þessi atriði þarf að setja skýr ákvæði, a. m. k. um efri og neðri mörk, og virðist eðlilegt að það sé gert í reglugerð.

Um 14. gr.

Í greininni er bent á þrjá mismunandi kosti um tengsl námsbrauta og skólastofnana og gert ráð fyrir að tilhögun ráðist með hliðsjón af aðstæðum. Þó er ætlast til að reynt sé að hafa fleiri brautir en eina í sömu stofnun, þar sem því verður með eðlilegu móti við komið. Er þá einkum haft í huga að raunverulegir valkostir nemenda verði fleiri en ella, en einnig félagslegur ávinningur að samskiptum við nemendur af öðrum brautum, svo og betri skilyrði til hagræðingar í kennslu.

Lokaákvæði greinarinnar er mikilvægt stefnuatriði, þ. e. að í öllum landshlutum verði gefinn kostur á eins fjölbreytilegu námsframboði og unnt er, sbr. og 8. gr. laga nr. 55/1974, um skólakerfi. Í því felst, að hagræðingarsjónarmið verði ekki látin einráð við ákvörðun um staðsetningu einstakra námsbrauta, heldur tekið sannaðgjarnnt tillit til möguleika nemenda á að stunda það nám, sem hugur þeirra stendur til, án þess að þurfa að sækja til fjarlægra landshluta.

Um 15.—16. gr.

Hér er ákvörðunarvald um staðsetningu skólastofnana á framhaldsskólastigi og verksvið þeirra falið menntamálaráðuneytinu í samráði við fræðsluráð, en fræðsluráð skal leita álits skólanefnda og sveitarstjórna í fræðsluumdæminu eftir því sem við á hverju sinni. Kemur hér fram sú stefna, sem áréttuð er frekar í síðari greinum frumvarpsins, að ætla fræðsluráðum í fræðsluumdæmum samkvæmt grunn-skólalögum veigamikla ábyrgð á og afskipti af málefnum framhaldsskólanna. Er það atriði nánar rætt síðar, sbr. einkum athugasemdir við 19. gr.

Ákvæði 15. greinar ber að skoða í samhengi við næstu grein (16. gr.), um gerð áætlana um skipan námsbrauta á framhaldsskólastigi. Kemur þá enn skýrar fram, að ætlast er til aðildar heimaðila að ákvörðun um skipan þessara mála, jafnframt því að Alþingi verði tryggð nauðsynleg yfirsýn í sambandi við ákvörðun fjarveitinga.

Um 17. gr.

Eins og vikið er að í almennri greinargerð hér að framan (bls. 22) er eðlilegt að gera ráð fyrir, að verklegu námi geti verið fyrir komið með ýmsu móti, bæði innan vébanda viðkomandi framhaldsskóla og í tengslum við eða á vegum atvinnufyrirtækja og stofnana. Í þessari grein felst heimild til að nýta síðari kostun, enda sé með samningi um það efni tryggt eðlilegt samstarf við hlutaðeigandi skóla. Undir þetta ákvæði gæti m. a. fallið námssamningur við iðnmeistara, en jafnframt er því ætlað að verða grundvöllur samstarfs skóla og atvinnulífs á ýmsum sviðum starfsmenntunar þar sem slíku skipulögðu samstarfi er nú tæpast til að dreifa.

Í 31. gr. frumvarpsins eru gerðar ráðstafanir til að núverandi ákvæði iðnfræðslulaga um réttindi og skyldur iðnnema og meistara falli ekki brott fyrir en þeim málum hefur verið tryggilega skipað í löggjöf um vinnustaðanam.

Um 18. gr.

Í 1. málsg. felst, að yfirstjórn opinberra skólastofnana á framhaldsskólastigi verði að meginreglu í höndum menntamálaráðuneytisins. Undir það ráðuneyti fellur nú þegar langmestur hluti skólakerfisins, en nokkrir sérskólar eru þó á vegum annarra ráðuneyta. Einkum er hér um að ræða nokkrar námsbrautir sem starfræktar eru í tengslum við heilbrigðisstofnanir (sjúkraliðaskóla, þroskaþjálfaskóla, lyfjateknaskóla, röntgentæknaskóla, ljósmæðraskóla), svo og búnaðarskóla (bændaskóla og garðyrkjuskóla), auk þess sem fáeinir starfsmenntunarskólar eru reknir af ríkisstofnunum (loftskeytaskóli, póst- og símaskólinn). Eðlilegt virðist að allar námsbrautir í samræmdum framhaldsskóla séu undir yfirumsjón sama ráðuneytis, nema

veigamiklar sérástæður mæli með undantekningu. Slíkar ástæður virðast helst koma til álita í sambandi við bændaskólana sem starfa á Hólum og Hvanneyri, svo og Garðyrkjuskóla ríkisins að Reykjum í Ölfusi. Þeir eru reknir í nánum tengslum við umfangsmikil bú, sem gegna veigamiklu hlutverki á sviði tilrauna í þágu landbúnaðarins. Er ekki óeðlilegt að telja að sá þáttur sé það þungur á metunum að viðkomandi skólastofnanir eigi fremur heima á verksviði landbúnaðarráðuneytisins en menntamálaráðuneytisins. Hins vegar verður að gera ráð fyrir, að búfræðinámsbrautir verði stofnaðar í tengslum við ýmsa framhaldsskóla landsins, og ættu þær þá að vera undir umsjón menntamálaráðuneytisins. Þá er og mikilvægt, að námið við bændaskólana verði þannig skipulagt, að það geti með eðlilegum hætti fallið inn í hið samræmda framhaldsskólakerfi, enda er svo ráð fyrir gert í frumvarpi til laga um búnaðarfræðslu, sem lagt hefur verið fram á Alþingi.

Hinn samræmði framhaldsskóli mun spanna námsbrautir sem varða flest svið þjóðlífsins. Af þeim sökum er nauðsynlegt að til sé ákveðinn vettvangur fyrir samráð um stefnumörkun í málefnum framhaldsskóla og um samræmda framkvæmd þeirrar stefnu sem mótuð hefur verið. Þessu hlutverki er framhaldsskólaráði, sem um ræðir í 2. málsg., ætlað að gegna. Gert er ráð fyrir að í framhaldsskólaráði verði fulltrúar aðliggjandi skólastiga, einstakra námssviða framhaldsskólans sjálfs og aðila atvinnulífsins, Kvenfélagasambands Íslands, Sambands íslenskra sveitarfélaga og félagasamtaka, fulltrúar nemenda, kennara og skólastjóra, auk fulltrúa ráðuneytisins. Miðað við að námssviðin verði 8 að tölu, yrði ráðið með þessum hætti skipað 33 mönnum. Þessu fjölmenna ráði er ekki ætlað að sinna stjórnarsýsluverkefnum, heldur að fjalla um meginatriði í stefnu og framkvæmd. Má ætla að hæfilegt þætti að ráðið kæmi saman í þessu skyni einu sinni til tvisvar á ári. Þess hefur orðið vart, að menn væru uggandi um að samkunda af þessu tæi yrði naumast fallin til raunverulegra áhrifa, en telja verður að ráðið ætti að geta orðið harla gagnlegur samráðsvettvangur og raunar hæpið að með góðu móti verði án verið einhverrar slíkrar ráðgjafarstofnunar sem hafi yfirsýn um málefni framhaldsskólastigsins í heild.

Í 3. og 4. málsg. greinarinnar er fjallað um námssviðsnefndir og námsbrautarnefndir, skipan þeirra og hlutverk. Verkefni þessara aðila verða fyrst og fremst tengd inntaki náms og námstilhögun. Er þá gert ráð fyrir, að fyrir liggja námsskrá fyrir viðkomandi námsbrautir, þannig að í hlut námsbrautarnefnda komi að fylgjast með framkvæmd og eiga frumkvæði að eða fjalla um breytingar og nýmæli og stuðla með öðrum hætti að þróun náms hver á sinni braut. Námssviðsnefndir hafa mikilvægu hlutverki að gegna við að geta þess að sarami sé í störfum námsbrautarnefnda á viðkomandi sviði, þannig að brautirnar einangrist ekki hver frá annarri, gagnstætt því sem að er stefnt með hinum samræmda framhaldsskóla. Vert er að vekja athygli á að gert er ráð fyrir að samstæðar og nátengdar brautir geti verið saman um námsbrautarnefnd og þar með einnig um aðild að námssviðsnefnd. Ljóst er, að á fjölbreyttustu námssviðum verður allmikill fjöldi manna kvaddur til starfa í námsbrautarnefndum, en hvorki verður það talið óeskilegt út af fyrir sig né er þar um að ræða algera nýjung. Má t.d. minna á fræðslunefndir iðngreina sem gert er ráð fyrir í núgildandi iðnfræðslulögum.

Þess skal getið, að þær tillögur sem fram koma í þessari grein um skipan ráðgjafaraðila eru niðurstöður samráðs við ýmsa aðila sem fengu frumvarpið í fyrri gerð til umsagnar.

Í reglugerðarákvæðum sem gert er ráð fyrir í lok greinarinnar þarf m. a. að fjalla um tilhögun á tilnefningu fulltrúa í framhaldsskólaráð, námssviðsnefndir og námsbrautarnefndir, svo og um starfshætti þessara aðila.

Þótt ekki sé vikið að því í sjálfu frumvarpinu er í þessu sambandi rétt að leggja áherslu á, að yfirumsjón málefna hins samræmda framhaldsskóla verður veigamikið verkefni sem krefjast mun eflingar og endurskipulagningar þeirra eininga menntamálaráðuneytisins sem að því vinna.

Um 19. gr.

Það er eindregin skoðun þeirra sem frv. þetta sömdu, að æskilegt sé og eðlilegt að færa ábyrgð á námi á framhaldsskólastigi á hendur sveitarfélaga eða samstarfseininga þeirra að meira marki en nú á sér stað. Þegar frá eru taldir iðnskólar og framhaldsnám við gagnfræðaskóla hafa langflestir framhaldsskólar til skamms tíma verið alfarið á vegum ríkisins, bæði að því er varðar kostnað og stjórnun. Markverð breyting á þessu er að verða með stofnun fjölbrautaskóla á nokkrum stöðum. Má telja þá þróun eðlilega, þar sem ljóst er, að úrkostir um nám að lokinni skólaskyldu og framkvæmd þeirra mála eru nú á tímum atriði sem hverja byggð skipta miklu, jafnvel engu minna en tilhögun skyldunáms. Meðan framkvæmd öll er á vegum ríkisins er hætt við að áhugi sveitarstjórnarmanna á þessum mikilvægu málum og tækifæri til eðlilegra áhrifa á skipan þeirra verði minni en skyldi. Hins vegar er skólahaldi á framhaldsskólastigi að jafnaði þannig farið, að víðast má gera ráð fyrir, að fleiri en eitt sveitarfélag standi að skólastofnun. Virðist ekki óeðlilegt að leggja fræðsluumdæmin átta til grundvallar, þegar ákveða skal svæðaskiptingu að því er varðar stjórn framhaldsskólamála.

Þau sjónarmið sem nú voru rakin liggja að baki ákvæðum þessarar greinar um hlut fræðsluráða, fræðslustjóra og fræðsluskrifstofa að málefnum framhaldsskóla, hliðstæðan því hlutverki sem þessum aðilum er ætlað á sviði grunnskóla samkvæmt grunnskólalögum, og er ætlast til að um þau verkefni verði nánar mælt í reglugerð. Gera má ráð fyrir, að slík aukning á verksviði hafi í för með sér þörf á eflingu fræðsluskrifstofa, en ekki virðist sjálfsögð ástæða til að breyta ákvæðum um skipan fræðsluráða af þessu tilefni, enda verður að ætla að við val manna í ráðin verði tekið tillit til breytts starfssviðs.

Í lokamálsgrein greinarinnar er fjallað um frávík frá þeirri meginreglu, að fræðsluumdæmi og framhaldsskólasvæði fari saman. Í þeim kafla almennrar greinargerðar, sem fjallar um skólaskipan (bls. 68 og áfram) kemur fram, að nefndin sem frumvarpið samdi hefur gert ráð fyrir slíkum frávikum í tveimur landshlutum; annars vegar á mörkum Vestfjarðaumdæmis, Vesturlandsumdæmis og Norðurlandsumdæmis vestra, en hins vegar á mörkum Reykjanesumdæmis og Reykjavíkur. Í slíkum tilvikum er gert ráð fyrir að settar verði sérstakar reglur um aðild viðkomandi sveitarfélaga að stjórnýslu varðandi málefni framhaldsskóla.

Um 20. gr.

Greinin gerir ráð fyrir, að við hvern framhaldsskóla starfi sérstök skólanefnd, nema í því tilviki að einstakt sveitarfélag standi eitt sér að skólanum ásamt ríkinu, en þá fjallar skólanefnd skólahverfisins um málefni framhaldsskólans (3. mgr.).

Í 1. mgr. er fjallað um kóla sem heilt fræðsluumdæmi á aðild að ásamt ríkinu og gert ráð fyrir að fyrir hvern slíkan skóla kjósi viðkomandi fræðsluráð skólanefnd. Til greina kæmi, að allar sveitarstjórnir í fræðsluumdæminu ættu hlut að kosningu skólanefndar í slíkum tilvikum, en sú tilhögun mundi óhjákvæmilega verða allflókin í framkvæmd. Sýnist og eðlilegt að kjörið sé falið fræðsluráði, þar sem það fjallar um skólamálefni fræðsluumdæmisins í heild í umboði sveitarfélaganna.

Ákvæði 2. og 3. mgr. eru sniðin með hliðsjón af þeirri tilhögun sem á hefur komist í þeim samningum sem gerðir hafa verið samkvæmt lögum nr. 14/1973, um heimild til að stofna fjölbrautaskóla. Þannig á 2. mgr. við um Fjölbrautaskóla Suðurnesja í Keflavík, en 3. mgr. um Fjölbrautaskólann í Breiðholti og Flensborgarskólann í Hafnarfirði, fjölbrautaskóla. Við stofnun Fjölbrautaskólans á Akranesi var hins vegar farin sú leið að hafa sérstaka skólanefnd, þótt að svo komnu standi einungis eitt sveitarfélag að skólanum ásamt ríkinu.

Um 21. gr.

Ákvæði tveggja fyrstu málsgreinanna um skólastjóra og skólastjórn eru að efni til í samræmi við þá skipan sem í gildi er t. d. í menntaskólum. Í síðustu málsgreininni er fjallað um tilvik, þar sem nám á framhaldsskólastigi er í skjóli grunn-skóla að því marki, að ekki er ástæða til að stofna til sérstakrar stjórnunareiningar.

Um 22. gr.

Ákvæðin um nemendaráð eru að mestu suðin eftir hliðstæðum ákvæðum í lögum nr. 12/1970, um menntaskóla.

Um 23. gr.

Greinin kveður á um að gert skuli ráð fyrir almennum kennarafundum innan framhaldsskóla, en um verksvið þeirra skal mæla í reglugerð. Það tíðkaðist nokkuð áður, að í lögum um framhaldsskólastofnanir væri gert ráð fyrir að allir fastir kennarar skólans, ásamt skólastjóra, skipuðu skólastjórn. Á síðari árum hefur frenur verið horfið að þeirri tilhögun skólastjórnar að bæði kennarar og nemendur ættu þar kjörna fulltrúa (sbr. t. d. lög nr. 12/1970, um menntaskóla). Eftir sem áður eiga almennir kennarafundir nauðsynlegu hlutverki að gegna, m. a. sem vettvangur til að fjalla um nýmæli í kennslu- og námsháttum.

Um 24. gr.

Í þessari grein eru talin meginverkefni sem rækja þarf í framhaldsskólum og miða ber við í ráðningu starfslíðs. Það verður hins vegar mjög mismunandi eftir nemendafjölda skóla, námssviðum og fjölda námsbrauta, hve mikinn mannafla þarf til að vel sé fyrir öllum nauðsynlegum starfsþáttum séð. Er gert ráð fyrir, að reglur um skipan starfa séu settar í reglugerð(um) með tilliti til mismunandi aðstæðna.

Þótt fjöldi starfsmanna og verkaskipting verði mismunandi eftir skólastofnunum, koma flestallir þeir starfsþættir, sem í frumvarpsgreininni eru taldir, við sögu í hverjum framhaldsskóla, nema hvað störf við mótuneyti og heimavistir verða bundin þeim skólum þar sem slík aðstaða er. Ástæða er til að leggja áherslu á mikilvægi náms- og starfsráðgjafar í samræmdum framhaldsskóla, sbr. almenna greinargerð hér að framan (bls. 20).

Í næstsíðustu mgr. greinarinnar eru fyllri ákvæði en voru í fyrri gerð frumvarpsins um hver háttur skuli hafður á ráðstöfun starfa í framhaldsskólum, m. a. um tillögu- og umsagnaraðila.

Um 25. gr.

Upphafsaðkvæði greinarinnar er miðað við, að lög verði sett um kröfur sem fullnægja þarf til að verða settar eða skipaður skólastjóri eða kennari, sbr. frumvarp það um embættisgengi kennara og skólastjóra sem nú liggur fyrir Alþingi. Er þar m. a. að finna ákvæði um menntunarkröfur til kennara framhaldsskóla. Hér er gert ráð fyrir, að í reglugerð megi kveða á um slíkar kröfur til annarra starfsmanna, svo sem þeirra er annast ýmiss konar ráðgjafarstörf.

Í síðari málsgrein greinarinnar er mælt fyrir um, að í reglugerð verði sett ákvæði um orlof og endurmenntun starfsmanna framhaldsskóla. Er þá haft í huga að framhaldsskólakennurum verði tryggð hliðstæð aðstaða á þessu sviði og kennurum grunn-skóla, og gert ráð fyrir að slík ákvæði taki einnig til annarra starfsmanna er vinna að uppeldislegum verkefnum við framhaldsskóla.

Um 26. gr.

Í grein þessari er kveðið á um meginatriði í skiptingu kostnaðar milli ríkis og sveitarfélaga. Er þar gert ráð fyrir sem meginreglu, að ríkissjóður greiði allan kennslu- og stjórnunarkostnað en annar rekstrarkostnaður greiðist að hálfu úr ríkissjóði og að hálfu af sveitarfélögum. Stofnkostnaður og viðhaldskostnaður greiðist u. þ. b. að 70/100 af ríkissjóði, nema heimavistir u. þ. b. að 85/100.

Í staflíðum a, b og c er fjallað um launakostnað og annan rekstrarkostnað. Auk ákvæða um skiptingu kostnaðar er þar ákveðið að sett verði í reglugerð ákvæði um hámarksframlög ríkissjóðs, svo sem til kennslu, stjórnunarstarfa og þjónustustarfa.

Tilgangurinn er sá að setja með þessu ramma sem ætti að stuðla að hagkvæmu skipulagi. Einnig er gert ráð fyrir því í staflíð c, að þegar framhaldsnám er rekið í tengslum við grunnskóla miðist rekstrarþátttaka ríkissjóðs, auk launahlutdeildar skv. líðum a og b, við fast framlag. Er það gert til einföldunar á uppgjöri á þessum kostnaði. Miðað er við að rekstur heimavista verði með þeim hætti, að ríki og sveitarfélög greiði stofnkostnað, viðhald og rekstur húsanna, en eins og hingað til greiði nemendur mótuneytiskostnað, þ. e. efni og vinnu við matargerð. Þá er gert ráð fyrir að ekki verði breytt þeirri reglu að nemendur greiði bækur og það efni sem þeir nota í námi sínu.

Að því er tekur til stofnkostnaðar er gert ráð fyrir á móta fyrirkomulagi og nú er í gildi varðandi grunnskóla, þ. e. að framlag ríkissjóðs verði ákveðin föst krónutala pr. m², sem greiðist óháð raunverulegum byggingarkostnaði. Framlag ríkissjóðs pr. m² að því er varðar kennsluhúsnæði er u.þ.b. 70% af grunntölu (hluta ríkis og sveitarfélags) þeirri sem gildir fyrir grunnskóla, en sú tala er nokkuð breytileg eftir því hvar byggt er. Fyrir heimavistir er þetta hlutfall u.þ.b. 85%, sem er hið sama og nú gildir skv. lögum um skólakostnað nr. 49/1967 um heimavistir fyrir nemendur ofan skyldunáms. Gert er ráð fyrir að kaup á búnaði og lóðargerð greiðist í sömu hlutföllum og byggingarkostnaður.

Um 27. gr.

Í þessari grein er ákveðið að miða skuli aðild sveitarfélaga að stofnun og rekstri framhaldsskóla við fræðsluumdæmi, sbr. þó frávik skv. 28. grein, og að öllum sveitarfélögum í umdæminu beri að taka þátt í skólarekstrinum. Gert er ráð fyrir að settar verði reglur um það hvernig kostnaði skuli skipt á milli sveitarfélaganna, og taki þær reglur mið af íbúafjölda þeirra, fjarlægð frá skólastað og þeirrar sérstöku aðstöðu, sem það sveitarfélag nýtur sem hefur skólann innan sinna vébanda. Auk hagkvæmari skólaþjónustu við íbúa á staðnum er þar einnig um að ræða, að í hlut þess sveitarfélags koma að jafnaði útsvarstekjur af launum starfsfólks við skólann sem greidd eru að mestu úr ríkissjóði, svo og tekjur af auknum umsvifum og þjónustu sem af skólalöginu leiðir.

Um 28. gr.

Í þessari grein felast frávik frá þeirri meginreglu að fræðsluumdæmi sé sú rekstrarheild sem að framhaldsskóla stendur, sbr. athugasemd við 27. gr. Annars vegar er gert ráð fyrir því að einstök sveitarfélög, eitt eða fleiri saman, geti myndað sjálfstæða rekstrarheild ef þau uppfylla það skilyrði að stærðar vegna sé þar hægt að halda uppi framhaldsnámi í svo verulegum mæli, að tiltölulega lítill hluti nemenda þurfi að sækja út fyrir mörk þeirra. Einnig er gengið út frá því, að ekki sé um að ræða verulegt aðstreymi nemenda annars staðar úr fræðsluumdæminu, þannig að ekki komi til hindranir við skipulagningu skólalögsins þar. Þetta frávik kemur til álita fyrir kaupstaði eins og Hafnarfjörð, (þá ásamt Garðabæ og Bessastaðahreppi), Kópavog og e. t. v. fleiri. Hins vegar er gert ráð fyrir frávik, sem felst í því, að eitt eða fleiri sveitarfélög í einu umdæmi geti gerst aðilar að framhaldsskólum í öðru umdæmi með samkomulagi þar um. Er þá haft í huga að mörk fræðsluumdæma eru ekki alltaf hagkvæm með tilliti til samgangna og skólasóknar. Á það t. d. við um A-Barðastrandarsýslu, Strandasýslu, Seltjarnarnes, Mosfellssveit, Kjálarnes og Kjós.

Um 29. gr.

Þessi grein gerir ráð fyrir því, að í undantekningartilvikum og háð ákveðnum skilyrðum sé vikið frá ákvæðum um þátttöku sveitarfélaga í framhaldsskólakostnaði. Þar sem hér er um að ræða frávik frá grundvallarreglu þykir rétt að heimild til slíkrar ákvörðunar sé hverju sinni háð samþykki Alþingis. Ekki er sýnt að til þessa ákvæðis þurfi að grípa, en þó er það hugsanlegt.

Um 30. gr.

Þess er víða getið í einstökum greinum frumvarpsins, að ætlast sé til að málum verði skipað nánar í reglugerð. Raunar er það augljós stefna frumvarpsins, að því er ætlað að vera undirstaða rammalöggjafar um framhaldsskólastigið, en af því leiðir, að sitthvað sem nú er kveðið á um í lögum um einstakar skólagerðir eða námsstofnanir verður ekki fellt inn í slíka heildarlöggjöf. Hvorki verður þó talið nauðsynlegt né æskilegt að í framhaldi af setningu rammalaga verði sett endurskoðuð lög um einstök námssvið eða námsbrautir. Hætt er við, að slík lagasetning mundi fremur stefna í tvísýnu en stuðla að þeirri samhæfingu náms á framhaldsskólastigi sem er eitt meginatriði þessa frumvarps. Til þess er ætlast, að með ákvæðum frumvarpsins sé mörkuð nægilega skýrt sú stefna sem fylgja beri um mótun og starfsemi námsbrauta framhaldsskóla til þess að framkvæmdatriðum megi skipa nánar með reglugerðum. Svo sem fram kemur í frumvarpsgreininni er gert ráð fyrir, að reglugerðir á grundvelli laganna geti ýmist tekið til ákveðinna efnisþátta er varða framhaldsskólastigið í heild eða fjallað um einstök námssvið eða námsbrautir. Dæmi um hugsanlegar reglugerðir af síðara tæinu væri reglugerð um hjúkrunarnám, reglugerð um vélstjóranám o. s. frv.

Ákvæði 2. mgr. er ætlað að tryggja að við undirbúning reglugerða verði leitað samráðs við ýmsa aðila sem eðlilegt er að láti starfhætti og rekstur framhaldsskóla til sín taka.

Um 31. gr.

Ljóst er, að framkvæmd þeirrar nýskipunar náms á framhaldsskólastigi sem lagafrumvarp þetta gerir ráð fyrir krefst umfangsmikils undirbúnings sem taka mun talsverðan tíma. Nokkur helstu verkefni sem vinna þarf eru talin í inngangskafila hinnar almennu greinargerðar hér að framan (bls. 24). Gildistökuákvæði frumvarpsins er sniðið með hliðsjón af þessu, þar sem gert er ráð fyrir að allt að fimm ár geti liðið frá samþykkt laganna þar til þau koma til fullrar framkvæmdar.

Í frumvarpsgreininni eru talin lög sem gert er ráð fyrir að falli úr gildi jafnóðum og hin nýju lög koma til framkvæmda. Er þar um að ræða flest lög sem nú eru í gildi um einstakar skólagerðir eða námsstofnanir á framhaldsskólastigi. Undantekning eru lög um bændaskóla, nr. 55/1963, og lög um garðyrkjuskóla ríkisins, nr. 91/1936, sbr. athugasemd við 18. gr. Orkað getur tvímælis hvort ástæða sé til að fella úr gildi lög um Leiklistarskóla Íslands, með hliðsjón af því að verksvið hans sé án beinna skipulagstengsla við nám á framhaldsskólastigi eins og nú háttar. Á hinn bóginn kann það jafnframt að vera röksemd fyrir því að taka ákvæðin um skólann til endurskoðunar í þessu samhengi. Þótt laga nr. 66/1972, um Tækniskóla Íslands, sé ekki getið í upptalningunni, er ljóst að endurskoðun á þeim yrði að óbreyttu nauðsynleg í framhaldi af setningu laga um samræmdan framhaldsskóla, en endurskoðun laganna um Tækniskólann fer nú fram í samræmi við ákvæði til bráðabirgða í lögum sjálfum. Þá er og rétt að vekja athygli á, að áður en ný heildarlöggjöf um framhaldsskólastigið kemur til framkvæmda þarf að fara fram endurskoðun á ýmsum lögum þar sem ákvæði um atvinnuréttindi eru bundin námi samkvæmt núverandi skipan, sbr. t. d. lög nr. 69/1973, um atvinnuréttindi skipstjórnarmanna á íslenskum skipum. Loks er í frumvarpinu gert ráð fyrir, að við afnám núgildandi laga um iðnfræðslu verði áfram í gildi ákvæði þeirra laga um réttindi og skyldur aðila að námssamningum iðnnema, eða þar til almenn löggjöf hefur verið sett um vinnustaðanám, sbr. athugasemd við 17. gr.

Til þess að girða fyrir óvissu um stöðu skólastofnana og námsbrauta meðan ný lög eru að komast til framkvæmda er niðurfelling fyrri laga samkvæmt frumvarpsgreininni bundin því í hverju tilviki, að sett hafi verið reglugerðarákvæði um tilsvarendi námsbraut(ir) á grundvelli hinnar nýju löggjafar.

Þótt þannig sé ekki gert ráð fyrir að lögin komi að öllu til framkvæmda í einu vetfangi þarf að vera unnt að hefjast þegar í stað handa um aðgerðir er miði að því að koma á hinn nýju samræmdu skipan. Er því gert ráð fyrir að mennta-

málaráðuneytið fái umboð til að heimila einstökum skólum frávík frá tilteknum ákvæðum gildandi laga, ef um er að ræða ráðstafanir sem samrýmast meginstefnu hinnar nýju lögjafar.

Um 32. gr.

Mjög hefur verið um það rætt á undanförunum árum að nauðsyn beri til að bæta og efla aðstöðu verkmenntunar í landinu. Í þessari grein frumvarpsins, sem er ákvæði til bráðabirgða, er gert ráð fyrir að sérstakt átak á þessu sviði verði forgangsverkefni við undirbúning að framkvæmd lögjafar um samræmdan framhaldsskóla.

LÝSING NÁMSSVIÐA OG NÁMSBRAUTA

Í þessum kafla er greint frá því hvernig nefndin telur, að samræmdur framhaldsskóli geti greinst í námssvið og námsbrautir. Gerðar hafa verið skýringarmyndir (skipurit) um samræmdan framhaldsskóla, er sýna átta námssvið og nokkrar námsbrautir á hverju þeirra. Er þeim ætlað að auðvelda yfirsýn yfir það, hvernig nefndin telur að skipulag námsbrauta geti orðið. Jafnframt auðveldar það samanburð við það skólaskipulag sem í gildi er. Nefndin telur, að hinn samræmdi framhaldsskóli eigi að þróast frá því kerfi, sem við höfum, til hins nýja á þann hátt að núverandi skólar breyti smám saman starfi sínu og falli með þeim hætti inn í samræmda framhaldsskólann sbr. 15., 16. og 31. gr. í frumvarpinu og greinargerð með því. Þetta tekur nokkurn tíma en ætti ekki að valda losi í skólastarfinu, ef rétt er að þessu staðið.

NÁMSSVIÐ

Yfirlitsmynd sú, sem ber yfirskriftina Samræmdur framhaldsskóli, bls. 35, sýnir í stórum dráttum skiptingu framhaldsskólans í námssvið og að nokkru hvernig þau greinast í námsbrautir. Myndin sýnir einnig hvernig tengsl geta verið á milli námsbrauta innan sama námssviðs og við nám á háskólastigi. Hins vegar sýnir myndin engan veginn hvernig námið á einstökum brautum er skipulagt, né hvernig það tengist námi á öðrum námsbrautum og námssviðum, sjá bls. 15. Það er ótvíræður kostur samræmds framhaldsskóla, að nám á einstökum námsbrautum og námssviðum er unnt að tengja saman á ýmsa vegu. Á yfirlitsmyndinni eru sýnd öll þau ták, sem notuð eru í skýringarmyndunum.

Rétt er að benda á það að reiturinn sem merktur er í skýringum verklegt og bóklegt nám og er hálfur svartur og hálfur hvítur, þarf ekki að tákna að bóknámi og verknámi sé skipt að jöfnu á námsárið, heldur að í náminu er umtalsverð verkkenndsla. Þá ber heldur ekki að líta á reitinn, sem táknað er verkþjálfun, alfarið sem eins árs tímabil eins og ferningarnir annars tákna.

Þá er einnig rétt að benda á, að skýringarmyndunum er alls ekki ætlað á nokkurn hátt að sýna tengsl við einstakar menntastofnanir. Þær hugmyndir sem hér eru settar fram eru óháðar því hvaða hlutverki einstökum menntastofnunum er ætlað að gegna á framhaldsskólastiginu eða hvaða ráðuneyti hefur farið með, eða færi með, yfirstjórn einstakra skóla eða námsbrauta.

Þar sem tvær skýringarmyndir eru af sömu tegund er annarri, þeirri sem er með lituðum reitum, ætlað að sýna helstu nýmæli í námi, sem í hugmyndunum felast eða nám sem hefur verið utan framhaldsskólanna til þessa.

Nefndin vill einnig vekja athygli á því, að á yfirlitsmyndinni skipa námssviðin misstórt rúm í myndinni. Það merkir ekki á nokkurn hátt vægi einstakra námssviða í framhaldsskólanum heldur hitt hvernig nefndinni þótti rétt að sýna í grófum dráttum hvernig hugsanleg námsgreining gæti orðið án þess þó að rýra heildarmarkmiðið, samræminguna. Við athugun myndanna á að vera unnt að sjá í megindráttum áætlaða námslengd og samgönguleiðir milli námsbrauta að nokkru marki, en í námskrá verður kveðið á um námsefni hverrar námsbrautar, sem er hinn raunverulegi grunnur sem allt nám verður að reisa á og af því markast að sjálfsögðu möguleikar hvers og eins til að flytjast milli námsbrauta og til að byggja upp nám sitt í framhaldsskólanum.

Samræmdur framhaldsskóli

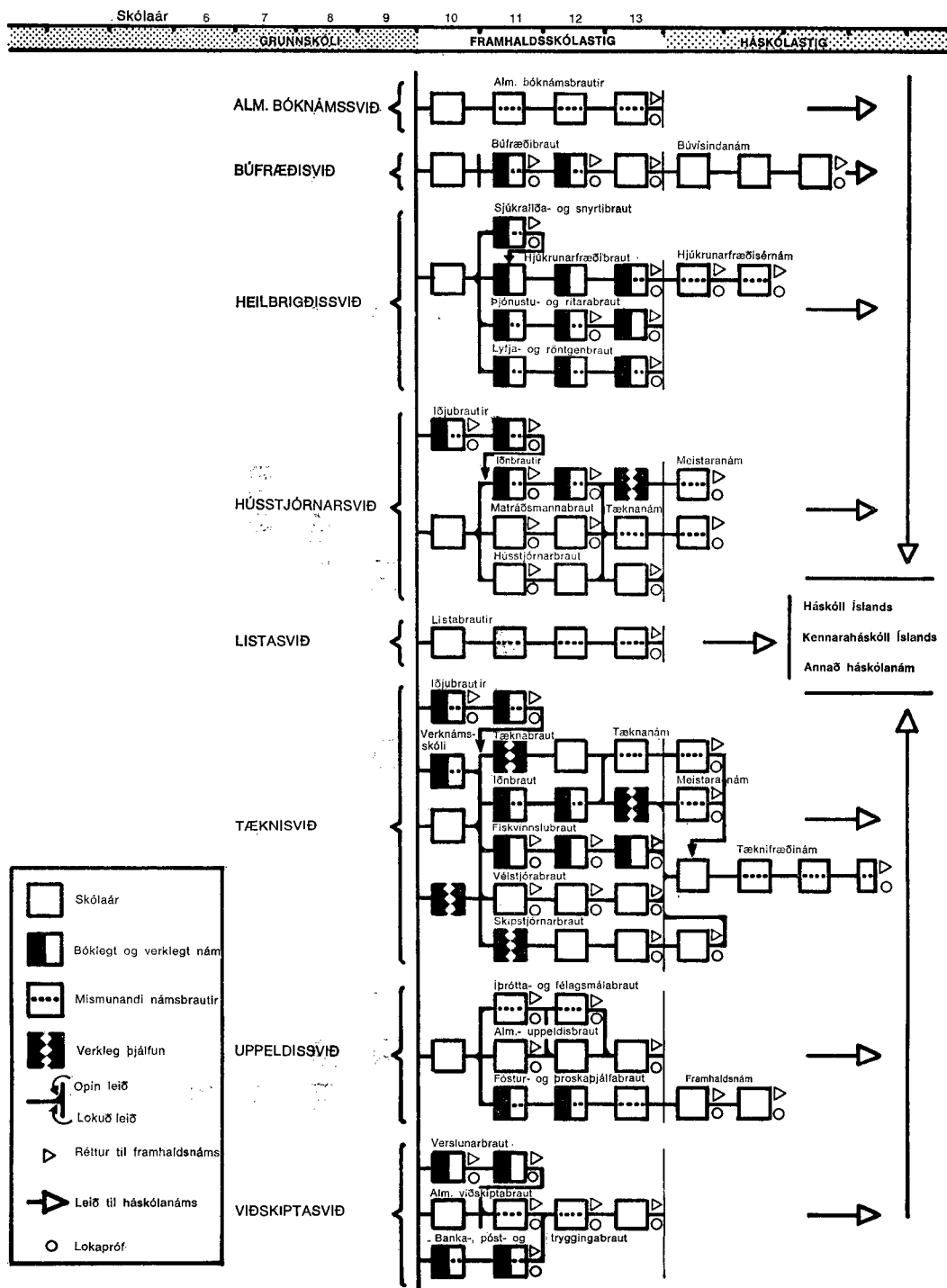

Samræmdur framhaldsskóli

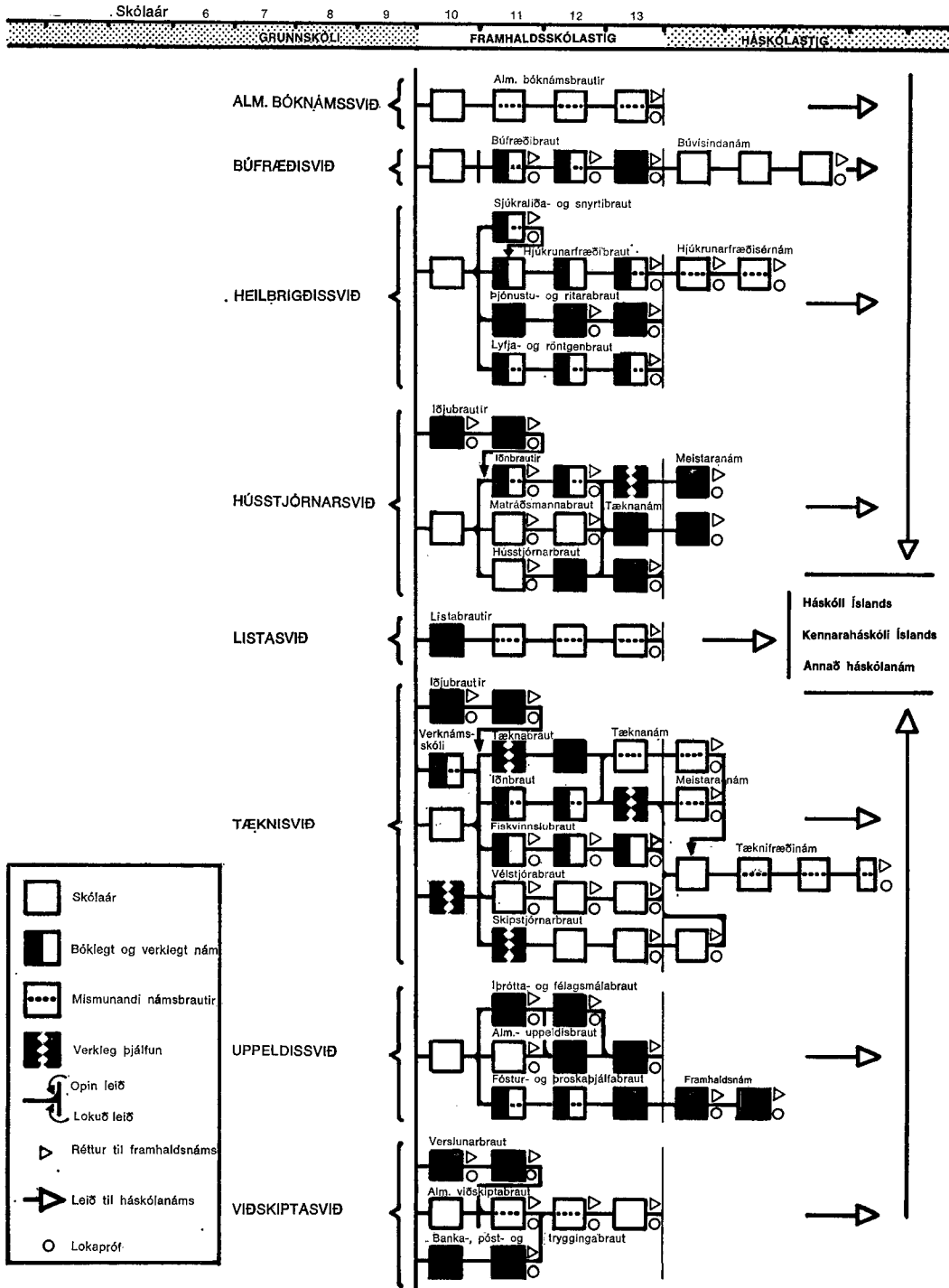

Helstu nýmæli í námi á námssviðinu sýnd með rauðum reitum.

ALMENNT BÓKNÁMSSVIÐ

Almennt bóknámssvið er skipulagt sem 4ra ára nám. Nefndin leggur til að það greinist, eins og nú er í menntaskólum, í fimm meginbrautir sem eru: nýmála-, fornmála-, eðlisfræða-, náttúrufræða- og félagsfræðabraut, en fleiri námsbrautir í samræmdum framhaldsskóla falla með eðlilegum hætti að þessu sviði, t. d. almenn uppeldisfræðabraut og viðskiptabraut, þótt þær séu ekki sýndar hér.

Námið er skipulagt í námsáföngum sem unnt er að velja saman á ýmsa vegu. Lokapróf af bóknámsbraut veitir rétt til háskólanáms, ef fullnægt er skilyrðum um námseiningafjölda og námsárangur. Sameiginlegur kjarni er þó með öllum bóknámsbrautum, auk hans hefur hver braut bundið samval greina. Til viðbótar geta nemendur valið námsgreinar að eigin vild að vissu marki. Þetta er hliðstætt því sem nú er í menntaskólum.

Hluti af kjarna bóknámssviðs er sameiginlegur kjarna annarra námssviða. Þó er gert ráð fyrir að einhver munur geti verið á einstökum námsáföngum og námseiningar mismunandi margar sem áskilið er að taka í námsgrein.

Af þessum sökum á að vera unnt að kenna saman nemendum af fleiri námsviðum, ef aðstæður í skóla gera það kleift, jafnframt því að nemendur af öðrum námssviðum ættu að geta valið sér námsáfanga af bóknámssviði ef þeir kjósa það, og gagnkvæmt.

Þótt bóknámsbrautir séu skipulagðar sem fjögurra ára námsbrautir, sbr. skýringarmynd á bls. 38, er gert ráð fyrir, að nemendur geti lokið námi fyrr, ef þeir hafa lokið þeim námsáföngum sem krafist er til inngöngu í aðra skóla eða ef nemandi óskar ekki eftir lengra námi. Með þessum hætti er komið til móts við mismunandi afkastagetu nemenda auk þess sem ætla má að tilteknir áfangar á bóknámssviði geti nýst í öðru námi. Á bóknámssviði er gert ráð fyrir hliðstæðu bóknámi og hingað til hefur farið fram í framhaldsdeildum og menntaskólum og öðrum þeim framhaldsskólum sem veitt hafa fræðslu í almennum bóknámsgreinum.

Almennt bóknámssvið

Dæmi um námsleiðir

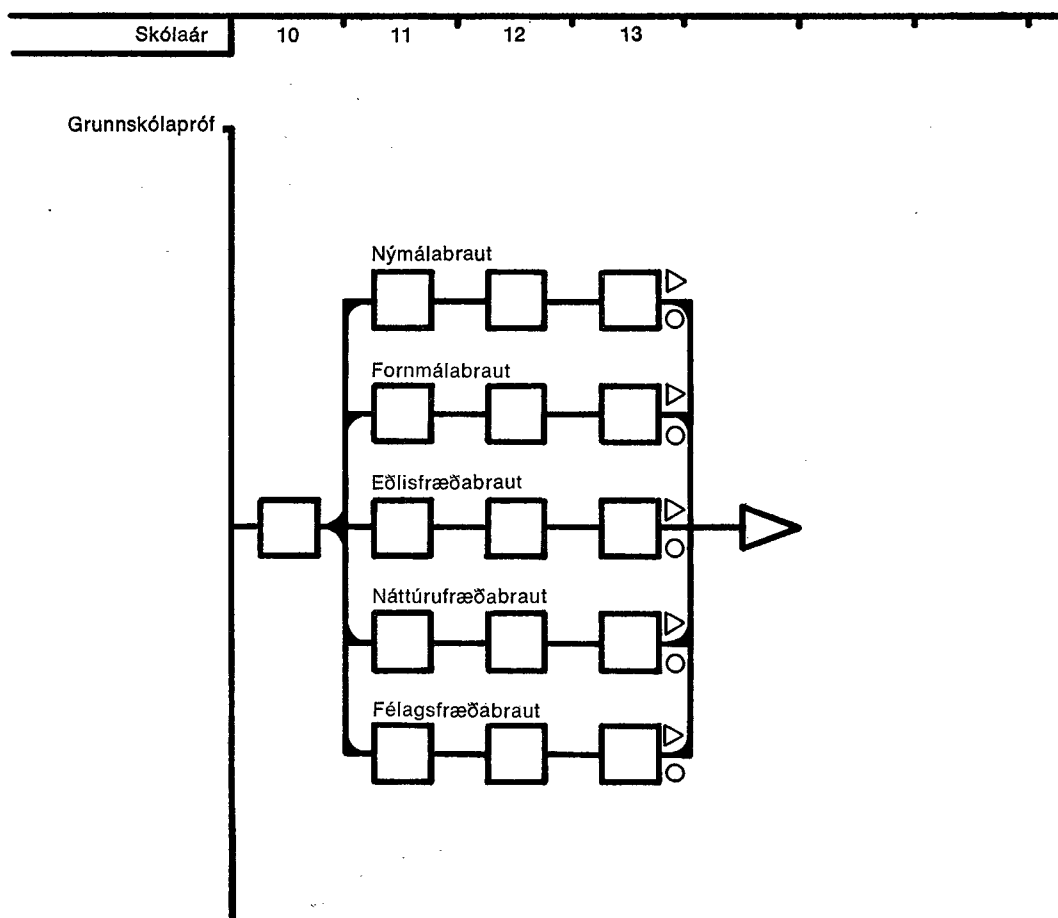

BÚFRÆDISVIÐ

Búfrædisvið tekur til búfræði- og garðyrkjunáms. Hér verður gerð grein fyrir fjórum meginnámsbrautum þessa sviðs, þ. e.:

búfræðibraut
búsýslubraut
garðyrkjubraut og
skrúðgarðyrkjubraut.

Lagt er til að nokkrar breytingar verði gerðar á námi á búfrædisviðinu, þótt byggt sé á þeim grunni sem lagður hefur verið í búnaðarskólum.

Helsta breytingin er sú, að gert er ráð fyrir að ný námsbraut verði stofnuð sem nefnd hefur verið búsýslubraut. Námsbrautin er hliðstæð iðnbrautum á tækni- og hússtjórnarsviðum og í sumum tilvikum gæti orðið um samkenslu að ræða.

Þetta er tveggja ára námsbraut ætluð þeim sem búa sig undir ýmis störf í landbúnaði.

Náminu er skipt milli bóknáms og verknáms eða verklegar þjálfunar í ýmiss konar bústörfum utan húss og innan. Í bóklega náminu verði t. d. kennd íslenska, stærðfræði, eitt erlent tungumál og samfélagsfræði með áherslu á félags-, trygginga- og sveitarstjórnarmál.

Í verklega náminu verði t. d. kennd: búfjárhirðing, meðferð og hirðing véla og áhalda, logsuða, rafsuða, smíðar úr tré og málmí eftir því sem aðstæður leyfa og hússtjórnargreinar fyrir þá sem þess æskja.

Þá telur nefndin að vel geti komið til álita fleiri greinar en hér hafa verið nefndar, svo sem skógrækt, fiskirækt, kjöt- og mjólkurmeðferð og sláturstörf.

Nefndin telur eðlilegt að um nokkurt valfrælsi geti orðið að ræða á þessari námsbraut, einkum þó í verklegum greinum.

Nefndin telur athugandi að koma upp búsýslubraut við héraðsskóla, einkum í héruðum þar sem búnaðarskólar eru ekki starfandi nú.

Annað búfræðinámið er byggt ofan á eins árs grunnnám, sjá skýringarmynd bls. 40. Þetta fyrsta námsár á margt sameiginlegt með fyrsta árs námi annarra námsviða þótt gert sé ráð fyrir nokkru sérhæfðu námi í búfræðigreinum.

Sömu námseiningar ættu að vera að einhverju leyti á búsýslubraut og 1. námsári búfræðibrautar og því ætti að vera unnt að hafa einhverja samkerfslu.

Á öðru námsári greinist námið, sjá skýringarmynd bls. 40, í búfræði- og garðyrkjubrautir. Það skiptist í bóklegt fagnám og verklega þjálfun í skóla og starfsreynslu á búi eða garðyrkjustöð. Gert er ráð fyrir að námslok að loknu 2. námsári svari til þess sem nú er við búfræðiþróf frá bændaskólum. Auk þess sem búfræðiþróf veitir rétt til áframhaldandi búfræðináms, veitir annað námsárið meiri og dýpri fræðilega þekkingu til bústjórnar en búsýslubrautin.

Þriðja námsárið er beint framhald 2. árs og er ætlað þeim sem búa sig undir meiri háttar búrekstur, verkstjórn í landbúnaðarfyrirtækjum og skrúðgarðyrkjustörf.

Fjórdi námsárið er svo frekari almennur undirbúningur fyrir þá sem stefna að framhaldsnámi í búvísindum eða leita inn í annað nám sem gerir kröfur um aukna almenna menntun.

Í tillögum nefndarinnar er gert ráð fyrir að eftir búfræðiþróf, eins og það er nú, sé unnt að bæta við einu námsári í búfræði. Þetta telur nefndin æskilegt vegna þess, að núfima búrekstur krefst viðtækrrar og staðgóðrar þekkingar auk þess sem mörg landbúnaðarfyrirtæki, búnaðarsamtök og stofnanir þurfa á sérmenntuðu starfsliði að halda í þjónustu sinni.

Nefndin gerir ráð fyrir að garðyrkjunámið verði með sama hætti áfram og nú er, en það greinist í tvær brautir, þ. e. garðyrkju- og skrúðgarðyrkju. Kennsla á að geta verið sameiginleg að verulegum hluta á 2. ári á báðum brautum og að einhverju leyti á 3ja námsári, þótt stefnt sé að tvenns konar lokamarki.

Fyrsta námsár búfræðisviðs, svo og 2. námsár búslubrautar, ættu að geta farið fram á ýmsum stöðum á landinu, en núverandi bænda- og garðyrkjuskólar ættu að annast um 2. og 3. námsárið, sem er hliðstætt því námi sem nú fer fram í þessum skólum.

Búfræðisvið

Dæmi um námsleiðir

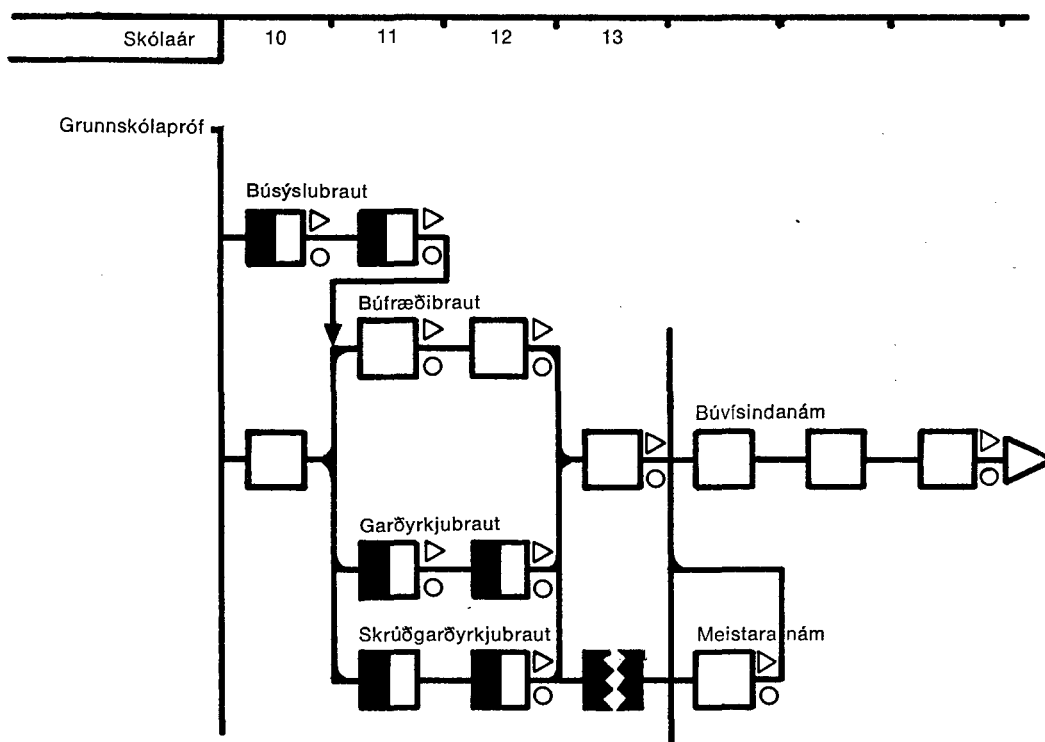

Búfræðisvið

Dæmi um námsleiðir

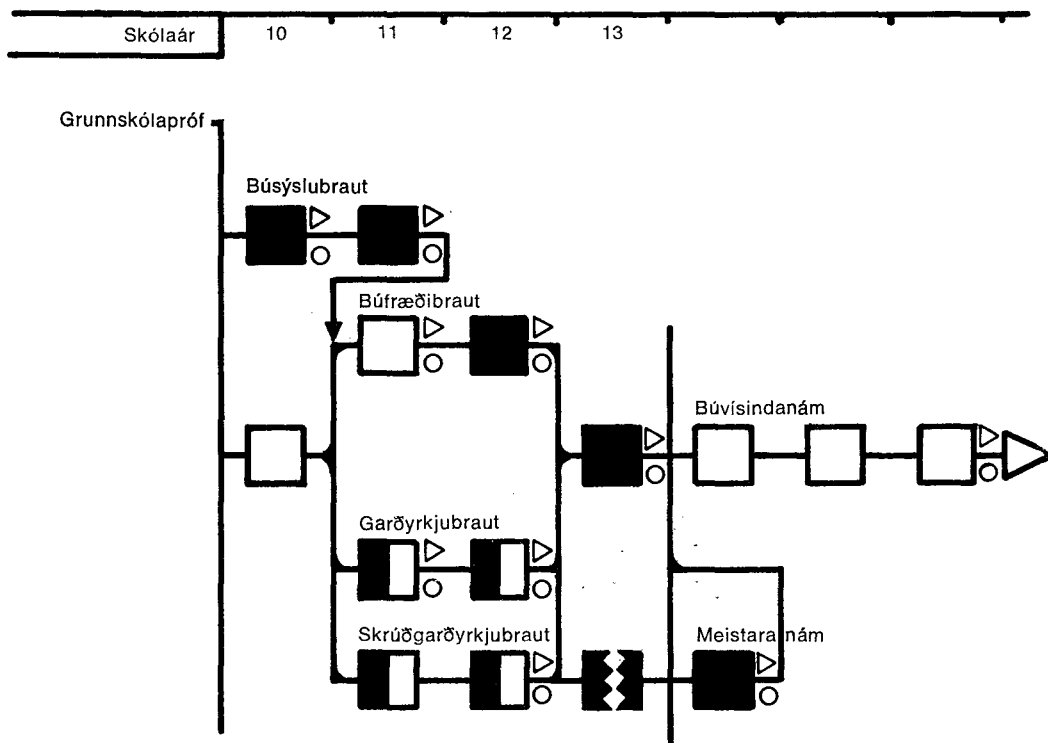

Helstu nýmæli í námi á námssviðinu sýnd með rauðum reitum.

HEILBRIGÐISSVIÐ

Námsbrautir fyrir þá, sem hyggja til starfa í heilbrigðisstéttum og nefndin telur að mennta eigi á framhaldsskólastigi, eru skipulagðar á heilbrigðissviði. Þar er einnig sett snýrtinám, en að mati nefndarinnar á nám og starf að snýrtingu margt sameiginlegt með námi heilbrigðisstétta.

Nefndin leggur til að nám fyrir heilbrigðisstéttir verði skipulagt sem samræmd heild, en eins og nú er farið námi þessara stétta skortir nokkuð á að svo sé. Þá leggur nefndin einnig til að stofnaðar verði nýjar brautir eins og fram kemur hér á eftir, þótt náminu sé ætlað að falla alfarið inn í áfangakerfi samræmda framhaldsskólans. Að sjálfsgöðu er gert ráð fyrir að skipulagt starfsnám og starfsþjálfun fari fram á heilbrigðisstofnunum eins og verið hefur. Skýringarmynd á bls. 44, sýnir hvernig heilbrigðissvið greinist í námsbrautir. Fyrsta námsárið er hugsað sem almennt bók-námsár og er gert ráð fyrir að allir taki það, en á eftir komi það sem nefndin kallar þrepanám, þ. e. að námslok geti verið eftir mismunandi langan námstíma, t. d. eftir tvö, fjögur, fimm eða sex ár í námi og ætti sá, er nám stundar á námsbrautinni, að vera fær um að taka að sér ákveðin störf eftir hvert þrep, en jafnframt að geta haldið áfram námi, ef hann kys og tilskildum námsárangri er náð. Þannig á t. d. sjúkraliði að geta haldið áfram námi og lokið hærri prófgráðum síðar. Á þessu fyrsta námsári fer fram kynning á námi einstakra námsbrauta sviðsins og starfi viðkomandi heilbrigðisstétta, en valfrelsi í námi er takmarkað. Nefndin skipar 6 námsbrautum á sviðið sem eru:

1. Snýrtibraut.

Nefndin gerir tillögu um að tekin verði upp kennsla í snýrtigreinum. Er þá átt við andlits-, hand- og fótisnýrtingu, andlitsfórðun, húðhreinsun og húðmeðferð o. fl. á þessu sviði. Lengd námsins, eins og sýnt er á skýringarmynd, er tvö ár.

Snýrtinám hefur ekki verið unnt að stunda hér á landi nema að takmörkuðu leyti til þessa. Ýmsir hafa stundað snýrtinám erlendis, en námstími þar er mismunandi langur.

Allstór hópur fólks er farinn að vinna á þessu starfssviði og því þótti nefndinni eðlilegt að leggja til sérstaka námsbraut sem búið gæti fólk undir starfið. Hins vegar liggja ekki fyrir nægjanlegar skilgreiningar á starfssviði þessara starfshópa, svo unnt sé að ákvarða námið endanlega strax.

2. Sjúkraliðabraut.

Nefndin gerir ráð fyrir að námstími fyrir sjúkraliða verði 2 ár, sem er hliðstæður tími og nú er, en gert er ráð fyrir að nám sjúkraliða sé samræmt námi á hjúkrunarfræðibraut á tveimur fyrstu árum hennar að verulegu leyti. Þó er gert ráð fyrir því, að verknám það, sem fram fer á síðara ári á heilbrigðisstofnunum, falli ekki nema að hluta til að námi hjúkrunarfræðibrautar. Til álita kæmi þó að hafa sjúkraliðanám sem fyrsta stig að hjúkrunarfræðinámi og samhæfa námið alfarið.

3. Hjúkrunarfræðibraut.

Hjúkrunarfræðibrautin er skipulögð sem 6 ára nám með námslokum eftir 4., 5. og 6. námsár, eftir því hvaða stig er tekið. Námsbrautin á sér hliðstæðu í námi sem hjúkrunarskólarnir annast nú, en inn í námsbrautina er fellt ljósmæðranám ásamt sérfræðinámi hjúkrunarfræðinga.

Nefndin gerir ráð fyrir að á 4. námsári greinist námið annars vegar í nám sem lýkur með hjúkrunarfræðiprófi, en þetta nám veitir undirbúning til almennra hjúkrunarstarfa, og hins vegar nám fyrir verðandi ljósmæður.

Nám í hjúkrunarfræði lengist frá því sem nú er í lögum um eitt ár, ljósmæðranám um tvö ár og bætt er við sérnámi, sem er eitt eða tvö ár, eftir því að hvaða marki er stefnt í sérnámi. Sérnám eða sérhæfing hjúkrunarfræðinga gerir nefndin ráð fyrir að geti orðið í ýmsum greinum hjúkrunar, svo sem í heilsugæslu, svæfinga-hjúkrun, geðhjúkrun, barnahjúkrun, ellihjúkrun og til starfa á hand- og lyflækn-ingadeildum sjúkrahúsa.

Þá telur nefndin eðlilegt, að þeir sem lokið hafa fjögurra ára hjúkrunarfræðinámni geti hafið nám í hjúkrunarfræðum í háskóla og lokið BS-prófi væntanlega á 3 árum, sem er styttri tíni en stúdentar þurfa nú í Háskóla Íslands, þar sem nám á hjúkrunarfræðibraut ætti að stytta námstíma í háskóla um eitt ár. Hið sama ætti einnig að geta átt sér stað um læknánám að þeir sem stundað hafa nám á heilbrigðis-sviði gætu stýtt tíma til kandidatsprófs í læknisfræði.

4. Þjónustu- og ritarabraut.

Námsbraut þessari, sem er ný, er ætlað að gegna tvíþættu hlutverki. Annars vegar er hún ætluð þeim sem lokið hafa grunnnámi heilbrigðissviðs og búa sig undir ýmis aðstoðar-, afgreiðslu- og þjónustustörf sem unnin eru á heilbrigðisstofnunum eða í tengslum við þær, svo sem almennar upplýsingar, móttöku gesta, aðstoðar-störf á læknastofum, spjaldskrárvinnu, skýrslusöfnun, útfyllingu eyðublaða og ýmis önnur störf, sem æskilegt er að hafa nokkra sérþekkingu til að geta unnið. Nefndin gerir ráð fyrir að hluti námsins verði þjálfun sem fengin er í starfi. Þetta nám ætti einnig að henta vel fólki sem hefur unnið á heilbrigðisstofnunum og kys að bæta við menntun sína.

Hins vegar er ritaránám ætlað þeim sem gerast lækningaritarar og er það skipu-lagt sem fjögurra ára nám. Á tveimur fyrstu námsárunum er gert ráð fyrir almennu námi fyrst og fremst, svo sem í tungumálum, efnafræði, vélritun o. fl. almennum námsgreinum, en á síðari hluta námstímans er gert ráð fyrir að hluti námsins fari fram á heilbrigðisstofnunum sem verkleg þjálfun. Auðvelt ætti að vera að tengja kennslu á lækningaritarabraut í almennum greinum við kennslu á öðrum námssviðum, s. s. á bóknáms- og viðskiptabrautum.

Hér á landi hefur þetta nám ekki verið til og þeir sem lagt hafa stund á þetta nám hafa orðið að sækja það til annarra landa.

5. Lyfjateknabraut.

Lyfjateknabraut er hér skipulögð sem 4ra ára nám og er það lenging um eitt ár frá því sem nú er, en að öðru leyti er gert ráð fyrir að námið verði hliðstætt því sem verið hefur.

6. Röntgentæknabraut.

Röntgentæknabraut er hliðstæð lyfjateknabrautinni og sams konar lenging á náminu, en breytingar á námsskipulagi eru ekki lagðar til. Hér er ekki um fjölmennar brautir að ræða og verulegur hluti námsins er verkleg þjálfun á stofnunum.

Lyfjateknánám og röntgenteknánám hófst fyrir fáum árum hér á landi að til-hlutan heilbrigðisráðuneytisins. Þótt hér sé ekki um fjölmenna starfshópa að ræða þykir nefndinni eðlilegt að skipulagt sé nám beggja hópanna á heilbrigðissviði í nánnum tengslum við annað nám þar.

Heilbrigðissvið

Dæmi um námsleiðir

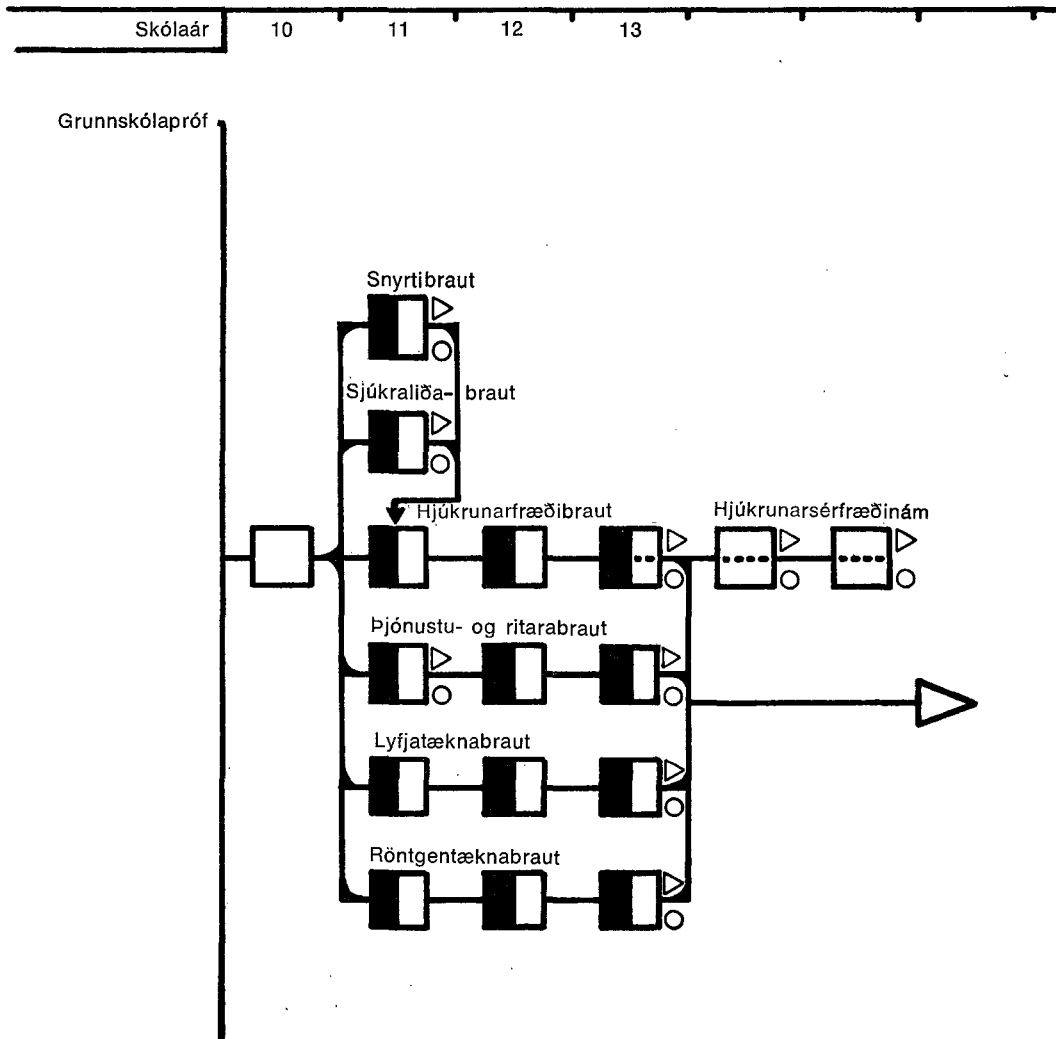

Heilbrigðissvið

Dæmi um námsleiðir

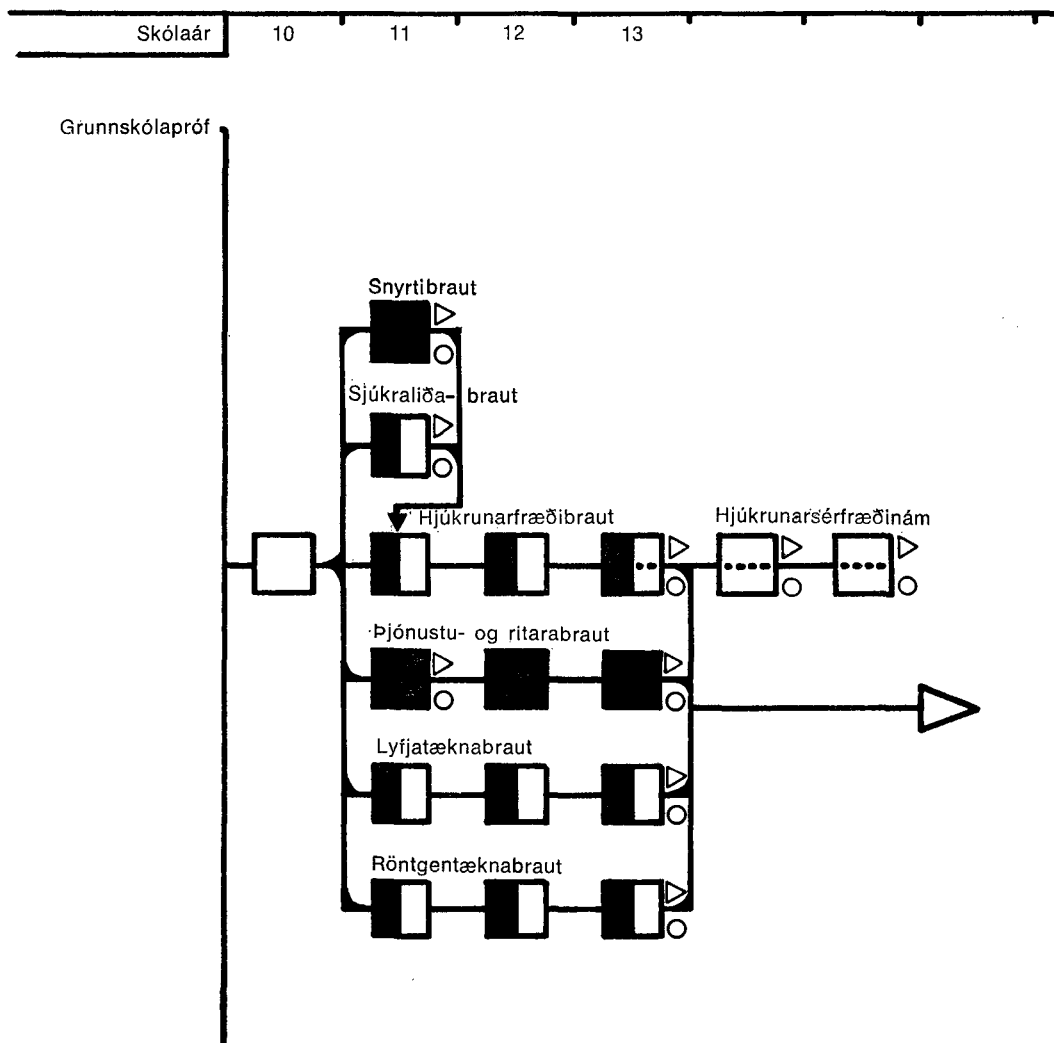

Helstu nýmæli í námi á námssviðinu sýnd með rauðum reitum.

HÚSSTJÓRNARSVIÐ

Á hússtjórnarsviði hefur nefndin skipað námi, sem er á einn eða annan hátt tengt meðferð og vinnslu matvæla, framreiðslu, matreiðslu, brauð- og kökugerð, hússtjórn og hótélrekstri. Á skýringarmynd á bls. 48, eru sýndar sjö námsbrautir mislangar eða frá einu ári upp í fimm. Þær eru:

iðjubraut
brauðgerðarbraut
framreiðslubraut
matreiðslubraut
kjötiðnabraut
matráðsmannabraut
hússtjórnarbraut.

Gera má ráð fyrir að fljótlega þurfi að bæta við nýjum námsbrautum á sviðinu, t. d. í lagmetisiðnaði.

Að loknu grunnskólanámi er um tvær leiðir að velja til náms á hússtjórnarsviði, þ. e. að fara inn á iðjubraut eða fara inn í grunnám hússtjórnarsviðs, sem er hugsað sem sameiginlegt undirstöðunám fyrir síðari sérhæfingu á einstökum brautum sviðsins. Á fyrsta námsári er gert ráð fyrir nokkuð stórum sameiginlegum kjarna sem að hluta til verði sami námskjarni og á öðrum námssviðum. Á öðru námsári má gera ráð fyrir að hluti náms flestra brauta falli saman.

Hér á eftir verður gerð stutt grein fyrir námsbrautum sviðsins.

1. Iðjubrautir.

Iðjubrautir eru nýjar, þ. e. þær eiga sér ekki hliðstæðu í skólakerfi okkar. Nefndin gerir ráð fyrir að námið verði að hluta til verklegt og fari fram á vinnustöðum, en bóknám verði veitt í önnum eða á námskeiðum í skóla. Þá er miðað við, að námskjarna hússtjórnarsviðs sé skipt á tvö ár, en námslok gætu þó orðið eftir eitt ár í sumum tilvikum, sé um mjög frábreytt störf að ræða. Nefndin telur að svona námsskipan henti vel starfsfólki í kjöt- og mjólkuriðnaði og einnig við annan matvælaíðnað eða meðferð og flutning á matvælum, þar sem áhersla er lögð á stutt en hagnýtt nám. Iðjubrautir hússtjórnarsviðs eru hliðstæðar iðjubrautum tæknisviðs, sjá kafla um tæknisvið bls. 53.

2. Brauðgerðarbraut.

Nefndin gerir ráð fyrir að komið verði upp námsbraut í brauð- og kökugerð. Námsbraut þessi ætti að taka til bakaraiðnaðar, svo og annars náms til undirbúnings störfum við brauð- og kökugerð, þótt það falli ekki undir löggiltar iðngreinar, því að ætla má að brauðgerðariðnaður fari vaxandi.

3. Framreiðslubraut.

Hún er ætluð framreiðslufólki á hótélum, veitingahúsum og veitingastöðum sem þarf á sérmenntun að halda. Nefndin gerir ekki tillögur um neina verulega breytingu á námi framreiðslufólks frá því sem nú er.

4. Kjötiðnabraut.

Nám í kjötiðnaði er ekki fjölbreytt eins og nú er. En nefndin telur að mikilvægt sé að til boða standi nám sem lýtur að meðferð kjöts og vinnslu þess, því að aukin fjölbreytni í kjötvinnslu hlýtur að ryðja sér til rúms hér á landi sem annarsstaðar. Þess vegna leggur nefndin til að stofnuð verði sérstök námsbraut í kjötiðnaði er taki bæði til náms í löggiltum iðngreinum og iðjustörfum.

5. Matreiðslubraut.

Þessi námsbraut er skipulögð sem þriggja ára námsbraut og er það eins árs stytting á námi matreiðslumanna frá því sem nú er. Þá gerir nefndin ráð fyrir að unnt sé að ljúka námi af brautinni eftir tvö ár, t. d. námi sjókokka og þeirra sem vinna í smærri mótuneytum.

Brauðgerðar-, framreiðslu-, kjötiðna- og matreiðslubrautir geta allar fallið að núverandi skipulagi iðnfræðslu að því leyti að meistarakerfið getur haldið sér, þótt einnig sé unnt að stunda allt námið í skóla. Nefndin gerir ráð fyrir að námi geti lokið með sveinsprófi og að meistararéttindi haldi sér þá, en þau sé aðeins unnt að fá með því að stunda nám í meistaraskóla. Um allar þrjár síðast töldu brautirnar gildir hið sama að þeir sem hafa lokið sveinsprófi geta farið í meistaranám eða tæknanám, sjá skýringarmynd bls. 48.

6. Matráðsmannabraut.

Matráðsmannabraut er ætluð fólki sem býr sig undir störf í mótuneytum skóla, vinnustaða og sjúkrahúsa. Nefndin telur að eðlileg námslok gætu verið að loknu öðru námsári, en þriðja árið væri ætlað þeim sem tækju að sér stærri og ábyrgðarmeiri verkefni. Að loknu matráðsmannanámi er unnt að fara í tæknanám sem einkum er ætlað þeim sem taka að sér stærri mótuneyti, hótél eða óska að sérhæfa sig á einhverju sviði, t. d. í sjúkrafæði, rekstri matsölustaða eða framleiðslustjórn í matvælaíðnaði.

7. Hússtjórnarbraut.

Hússtjórnarbraut er skipulögð sem 2ja eða 4ra ára námsbraut. Á tveggja ára námsbrautinni er gert ráð fyrir almennri fræðslu í hússtjórn og miðar að því að búa nemendur undir venjulegt heimilishald, en fjögurra ára námið miðar einkum að undirbúningi undir háskólanám, annaðhvort kennaranám eða annað háskólanám. Námið á 3. og 4. ári gæti fallið vel að námi á almennri bóknámsbraut og af þeim sökum ólíklegt að um kennslu á 3. og 4. ári verði að ræða sem sjálfstæða einingu þótt leiðin sé sýnd á myndinni á bls. 48 sem samfelld braut á þessu námssviði.

Nefndin telur æskilegt að efla eina menntastofnun sem gæti annast um meginhluta náms hússtjórnarsviðs, þar sem hinn sameiginlegi námskjarni sviðsins er stór, en kennslubúnað og húsnæði þarf að miða við sérhæft nám.

Nefndin telur eðlilegt, að Hótel- og veitingaskóli Íslands gegni þessu hlutverki, þótt einstakar brautir á hússtjórnarsviði eigi að sjálfstöðu að koma á ýmsum stöðum á landinu eftir því sem nemendafjöldi og aðstæður leyfa. En námið á að vera auðvelt að skipuleggja í námseiningum og samræma það námi á öðrum námssviðum.

Hússtjórnarsvið

Dæmi um námsleiðir

Skólaár	10	11	12	13
---------	----	----	----	----

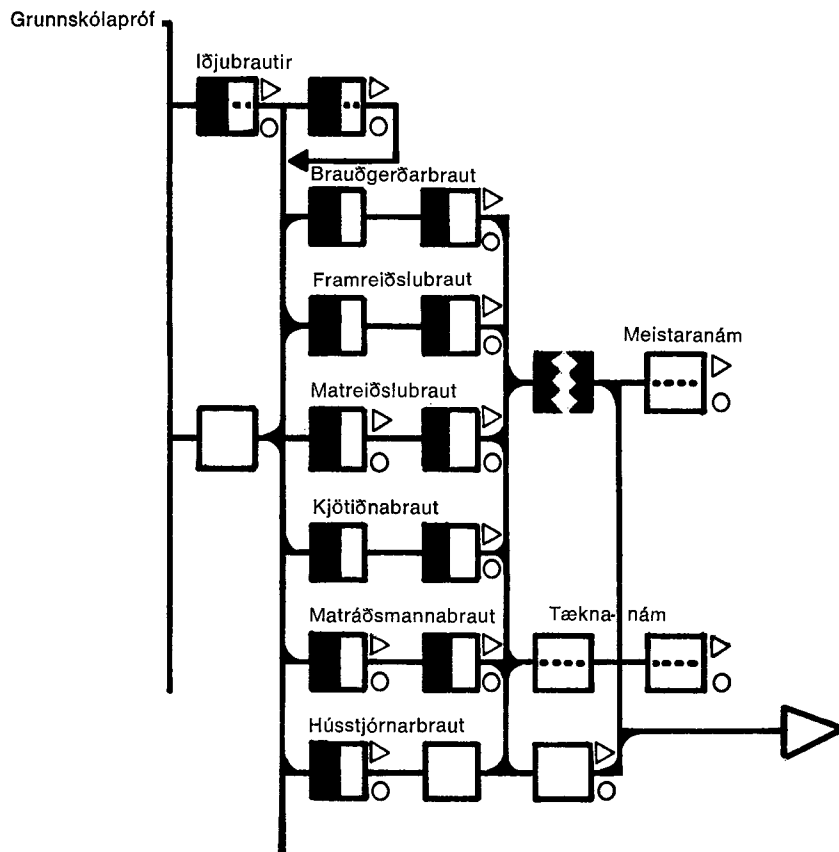

Hússtjórnarsvið

Dæmi um námsleiðir

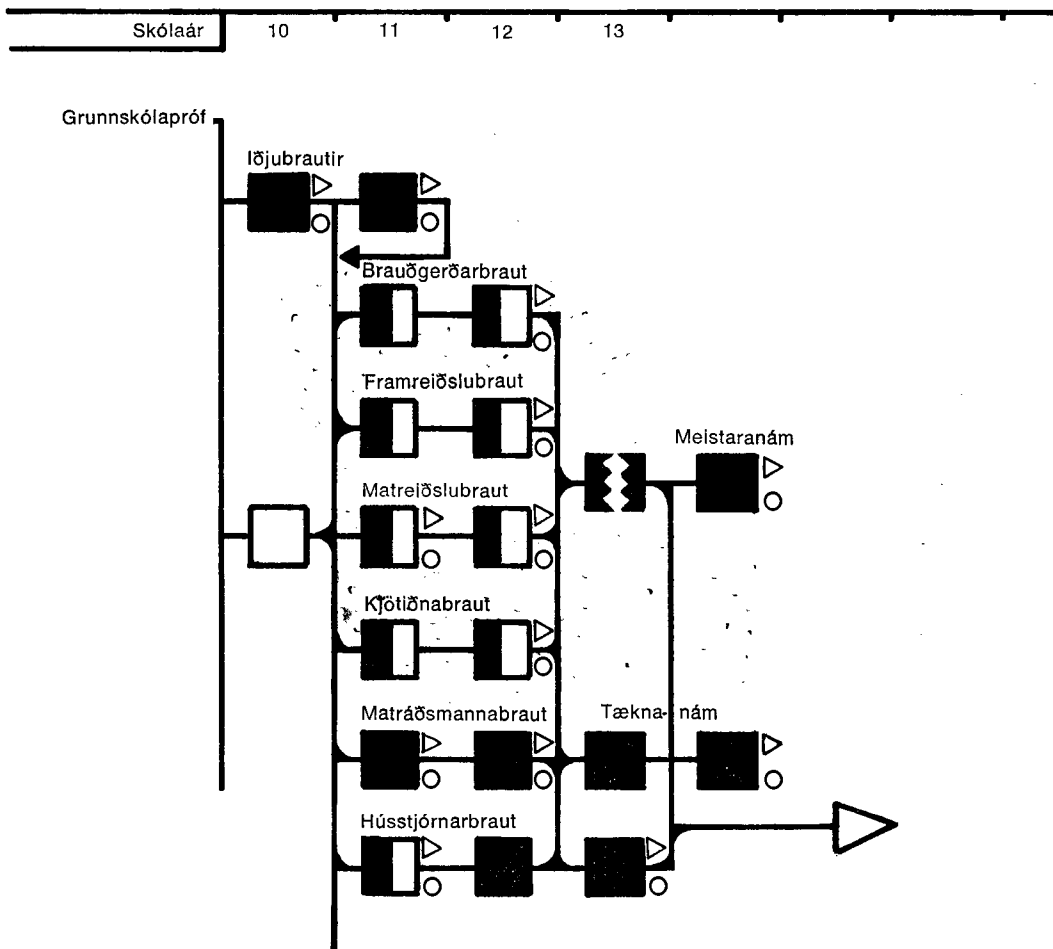

Helstu nýmæli í námi á námssviðinu sýnd með rauðum reitum.

LISTASVIÐ.

Nefndin hefur skipað leiklistar-, myndlistar- og tónmenntarnámi saman á listasvið. Þótt námsbrautir þessar séu ólíkar að því er varðar námið sjálft, eiga þær þó það sameiginlegt að veita menntun til að flytja, túlka eða skapa listræn verk.

Nefndin gerir ráð fyrir sameiginlegum námskjarna fyrir allar námsbrautirnar á fyrsta námsárinu. Í hinum sameiginlega kjarna ætti t. d. að vera: íslenska, eitt erlent tungumál, menningarsaga og listasaga. Nefndin telur æskilegt að á fyrsta námsári á listasviði sé veitt alhliða kynning listrænna greina, svo að nemendur fái nokkra innsýn í listræna menningararfleifð Íslendinga og annarra þjóða.

Allar námsbrautirnar eru skipulagðar sem 4ra ára brautir, sem greinast á öðru námsári, sjá skýringarmynd bls. 51. Þótt námsbrautirnar séu sýndar sem 4ra ára brautir, er nefndinni ljóst að námsafköst einstaklinga í listrænum greinum eru mismunandi mikil og ráðast af undirbúningi, listrænum hæfileikum og þjálfun nemenda.

Þess vegna má gera ráð fyrir mislöngum námstíma einstaklinga áður en skilgreindum námslokum er náð eða fenginn nægur undirbúningur til að geta hafið háskólanám.

Nefndin gerir ráð fyrir, að kennaranám í listgreinum verði samhæft annarri kennaramenntun.

Nefndin leggur áherslu á, að nemendur á öðrum námssviðum framhaldsskóla eigi kost á að velja listgreinar sem þátt í námi sínu til jafns við aðrar greinar.

Listasvið

Dæmi um námsleiðir

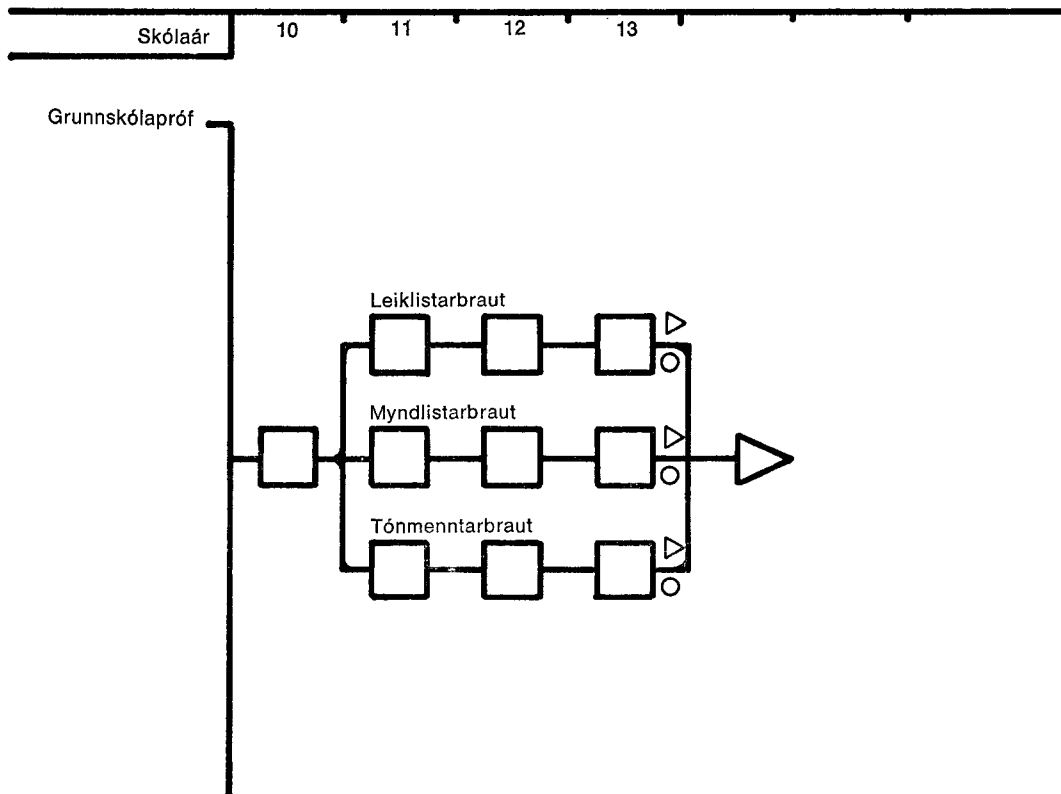

Listasvið

Dæmi um námsleiðir

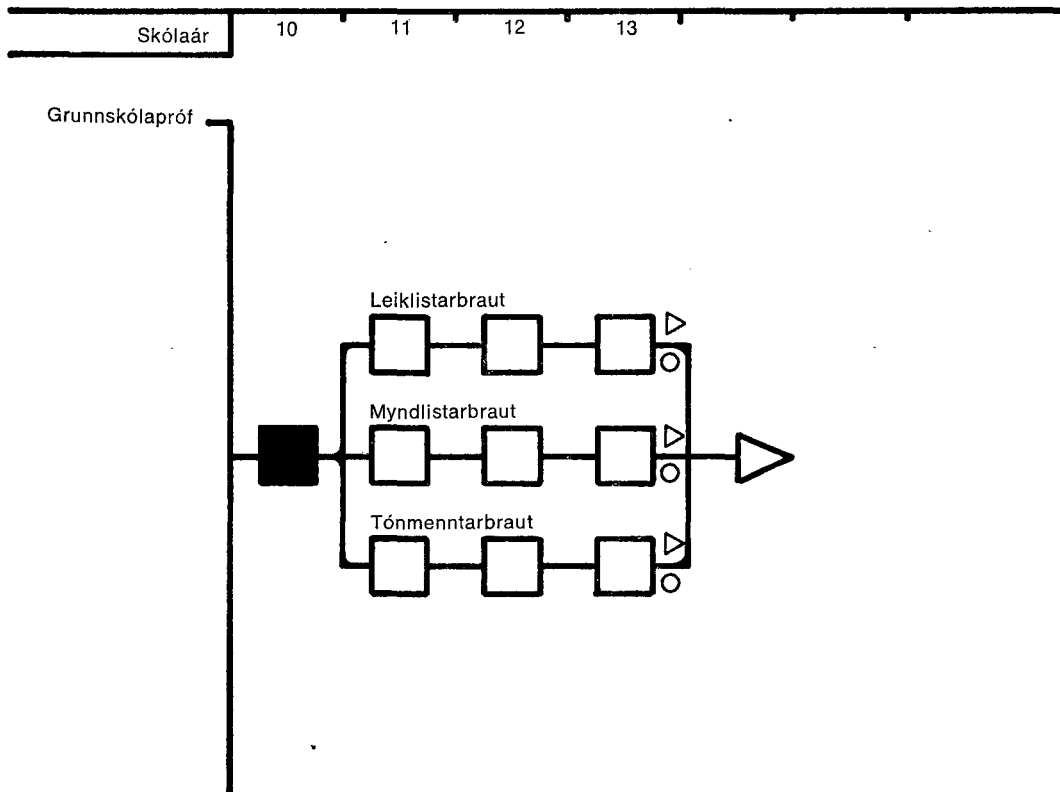

Helstu nýmæli í námi á námssviðinu sýnd með rauðum reitum.

TÆKNISVIÐ.

Tæknisvið er umfangsmesta námssvið framhaldsskólans, enda eru kröfur um kunnáttu og sérhæfni í tæknigreinum orðnar miklar og margbreytilegar og verður að taka mið af því við skipulagningu námsins.

Tæknigreinum skipar nefndin saman í eina heild, þótt þær séu nokkuð sundurleitur flokkur, þegar fjarskyldustu greinar eru bornar saman. Námsstími á tæknisviði er frá einu og upp í fjögur ár eða meira, þegar um tækna- og tæknifræðinám er að ræða eða starfsþjálfunartími er talinn með.

Nám á tæknisviði er unnt að velja eftir mismunandi leiðum sbr. skýringarmynd á bls. 56. Ein leiðin liggur um iðjubrautir þar sem saman er tengt bóknám í skóla og verknám á vinnustöðum. Bóknámskjarna tæknisviðs, sem gert er ráð fyrir á fyrsta námsári, er skipt á tvö ár á iðjubraut og geta nemendur sem lokið hafa námi á iðjubraut síðar farið inn á aðrar námsbrautir tæknisviðs sbr. skýringarmyndir á bls. 56 og 58.

Önnur leið inn á tæknisvið liggur í gegnum verknámsskólaár. Nefndin leggur til að á fyrsta námsári tæknisviðs geti nemendur valið verknám sem væri grunnám fyrir ýmsar iðnbrautir, vélstjórabraut og aðrar námsbrautir þar sem verknám er mikilvægur þáttur námsins.

Þriðja leiðin liggur í gegnum bóknámsár, en þá leið ættu þeir einkum að velja sem ætla í nám sem gerir miklar kröfur um almennt undirstöðunám, t. d. í tungumálum, stærðfræði, eðlisfræði eða öðrum bóklegum greinum. Þegar námseiningar einstakra námsbrauta hafa verið ákveðnar eiga nemendur að geta séð hvaða inn-gönguleið til náms á tæknisvið sé heppilegust fyrir þá.

Fjórdða leiðin til náms á tæknisviði og liggur í gegnum verkþjálfun er fyrir þá, sem komnir eru til starfa úti í atvinnulífinu og hafa hlotið þar verkþjálfun, en kjósa að hefja nám aftur. Nefndin telur eðlilegt að þessir menn geti farið inn í nám án þess að þurfa að taka nám samkvæmt leið eitt, tvö eða þrjú og lýst er að framan. Þessa leið myndu þeir fara sem orðnir eru t. d. 21 árs gamlir og hafa hug á námi í þeirri starfsgrein sem þeir hafa unnið í.

1. Iðjubrautir.

Iðjubrautir tæknisviðs eiga að þjóna mikilvægu hlutverki í verk- og tæknimenntun, þótt nokkurn tíma taki að skipuleggja nám þetta þar sem hér er um nýjar námsbrautir að ræða. Nefndin telur að í stofnun þessara námsbrauta felist veigamesta nýjungin að því er varðar nýmæli í námi og starfsmenntun í landinu. Með eflingu verksmiðjuíðnaðar og aukinni sérhæfingunni ýmiss konar hefur komið fram að þörf er á að veita menntun til starfa, sem áður voru ekki til eða hafa gjörbreyst. Þessar þarfir er iðjubrautum ætlað að leysa. Iðjubrautir ættu að henta vel starfsfólki við margbreytileg störf t. d. í fataiðnaði, efnaiðnaði, byggingaiðnaði, í mannvirkjagerð ýmis konar, við rafmagns-, síma-, vatns- og skólplagnir og í verksmiðjuíðnaði af ýmsu tagi og jafnframt til starfa er líta að sjóvinnu og fiskvinnslu. Til margra þessara starfa hefur fólk verið þjálfað á vinnustöðum, en ekki ætíð hlotið viðurkenningu á starfskunnáttu sinni þar sem ekki hefur verið um skipulagt nám að ræða. Úr þessu ætti að vera unnt að bæta með skipulagningu námsins enda þótt það fari áfram fram að verulegu leyti á vinnustöðum.

Þeir sem lokið hafa námi á iðjubraut geta haldið áfram námi á öðrum námsbrautum tæknisviðs eins og sýnt er á skýringarmyndum á bls. 56 og 58.

2. Rafeindabrautir.

Nefndin hefur skipað saman á rafeindabrautir námi rafvirkja, rafvélavirkja, útvarps- og sjónvarpsvirkja, símvirkja, loftskýtamanna og öðru námi tengdu fjarskipt-

um, ratsjám, fiskleitartækjum og sjálfvirknibúnaði af ýmsu tagi. Mest af því námi, sem nefndin hefur gert ráð fyrir á þessum brautum, er til í ýmsum myndum hér á landi, en hefur ekki verið skipulagt sem námsheild eins og nefndin gerir ráð fyrir. Aukin hagkvæmni í kennslu ætti að nást með þessari skipan og samræming í menntun sem leiða ætti til eðlilegrri verkaskiptingar í rafeindagreinum en verið hefur áður.

Nám á rafeindabrautum er skipulagt með námslokum eftir 2. og 3. námsár, eftir því hvaða nám er stundað. Námið á að geta fallið að núverandi skipulagi iðnfræðslu á sama hátt og greint er frá í kaflanum um hússtjórnarsvið, og hið sama gildir um iðnbrautir, sem gerð verður grein fyrir hér á eftir.

3. Iðnbrautir.

Iðnnámi öðru en því sem áður hefur verið nefnt er öllu skipað á iðnbrautir. Hér er því um marggreint nám að ræða. Eins og sést á skýringarmynd á bls. 56 og vikið er að hér að framan er um mismunandi leiðir að ræða inn á tæknisviðið og erfitt er að segja til um hvort ein leiðin verður fjölfarnari en önnur, en nefndin telur þó að verknámsskólaleiðin og almenna bóknámsárið ættu að vera aðalleiðir þeirra sem stefna að iðnnámi.

Nefndin telur að endurskipuleggja þurfi allt iðnnámið bæði bóklegt og verklegt.

Með góðri skipulagningu á námi og vandlega unninni námskrá á að vera unnt að ljúka iðnnámi á tveimur til þremur árum, sem veiti hæfni og starfsundirbúning hliðstæðan því sem nú er við töku sveinsprófs að loknum þremur til fjórum árum. Nefndin gerir ráð fyrir, að verknám fari ýmist fram í skóla eða á vinnustöðum utan skóla og verkþjálfunin fari fram á vinnustöðum, en að skólinn hafi tengsl við vinnustaðina og fylgist með því að nemendur fái notið viðhlítandi kennslu og verkþjálfunar. Nefndin telur að sækja þurfi mismunandi mikinn hluta verklegrar kennslu nemenda út fyrir skólann. Fer það eftir eðli starfs hve vel hentar að kenna það inni í kennslustofu. Í sumum greinum er þetta unnt, öðrum ekki, eða a. m. k. allt of kostnaðarsamt til að það sé ráðlegt.

Um ýmsar leiðir getur verið að velja til að koma nemendum í verklega þjálfun og má þar nefna:

- 1) námssamning við iðnmeistara,
- 2) samning við fyrirtæki um að taka nemendur í þjálfun og
- 3) skólinn taki sjálfur að sér verkefni til að þjálfar nemendur, t. d. í byggingariðnaði.

Allar eru þessar leiðir þekktar erlendis og koma að sjálfsögðu til athugunar hér. Þótt valinn verði kostur eitt eða tvö er gert ráð fyrir að námið verði háð eftirliti skólans.

Að loknu sveinsprófi er ráðgert að komi starfsreynsla eins og nú á sér stað í iðnfræðsluskipulaginu og síðan sé unnt að fara í allt að eins árs meistarskóla. Í meistarskólanum er m. a. gert ráð fyrir dýpkun faglegrar þekkingar, rekstrar- og hagfræði, verkstjórnarfræði og fræðslu um trygginga- og atvinnumál. Að loknu sveinsprófi er einnig unnt að velja tæknánám, sjá skýringarmynd bls. 60. En að loknum meistarskóla eða tæknánámi er unnt að fara í tæknifræðinám. Þá er einnig gert ráð fyrir því að að loknu iðnnámi sé unnt að stefna beint að tæknifræðinámi með eins til tveggja ára viðbótarnámi.

4. Tæknabraut.

Nefndin leggur til að skipulögð sé sérstök námsbraut sem hún nefnir tækna- braut, en það er námsbraut sem einkum er ætluð mönnum sem hafið hafa störf úti í atvinnulífinu og hlotið þar margvíslega verkþjálfun og kjósa að auka þekkingu sína og komast í tækna- eða tæknifræðinám.

Inn á tæknanám eru ýmsar leiðir, sbr. skýringarmynd bls. 60. Tæknabrautin sem inngönguleið í tæknanám liggur utan við hið hefðbundna iðnnámsskipulag en líkleg er hún til að geta veitt ýmsum aðgang að námi sem ella hefðu ekki komið inn í neitt framhaldsnám.

5. Fiskvinnslubraut.

Fiskvinnslubrautin er hliðstæð því námi sem nú fer fram í Fiskvinnsluskólunum í Hafnarfirði og byggð upp í þrepum eftir því að hvaða námslokum er stefnt, en þau eru að loknu 2., 3. og 4. námsári. Inn á fiskvinnslubraut er unnt að komast eftir mismunandi leiðum, sjá skýringarmynd bls. 56.

Fiskvinnslunámi er skipað hér á tæknisvið. Hugsanlegt hefði einnig verið að skipa því á hússtjórnarsvið, en hér réði meira um að tekið var meira tillit til þeirra þátta í náminu er lúta að effirlitsstörfum í fiskvinnslustöðvum, verkþjálfun, vinnuhagræðingu, stjórnun og rannsóknarstörfum.

Nefndin telur æskilegt að auk náms á fiskvinnslubraut skv. framansögðu verði stofnuð iðjubraut í fiskvinnslu.

6. Vélstjórabraut.

Nefndin leggur til að nám vélstjóra verði með svipuðu sniði og verið hefur, enda virðist það falla vel að samræmdum framhaldsskóla. Þó telur nefndin að samræma megi 1. stig vélstjóranáms grunnenntun í málmiðnagreinum og á þann hátt stytta þann námstíma sem kenna þarf vélstjóranemum sér. Að loknu þessu 1. ári tekur hvert viðbótarstig eitt ár í námi. Inngönguleiðir í námið eru sýndar á skýringarmynd bls. 56.

Nefndin telur að þeir sem lokið hafa 4. stigi vélstjóranáms eigi að geta haldið beint áfram til tæknifræðináms.

7. Skipstjórnarbraut.

Það má segja um skipstjórnarbraut hið sama og um tvær þær síðasttöldu, að engin skipulagsbreyting í námi skipstjórnarmanna er lögð til. Þó er nafninu stýrimannanámi breytt í skipstjórnarnám. Námið er skipulagt með námslokum eftir 2., 3. og 4. námsár, með mismunandi réttindum eftir hvert námsár. Í námið er unnt að komast í gegnum grunnnámsárið eða iðjubrautir, sjá skýringarmynd, bls. 56, að fullnægðum kröfum um siglingatíma. Nefndin telur eðlilegt, eins og sýnt er á skýringarmynd bls. 58, að unnt sé að fara eftir nám á skipstjórnarbraut í tækna- og tæknifræðinámi og er þá m. a. höfð í huga tenging við útgerðartæknanám.

Tæknisvið

Dæmi um námsleiðir

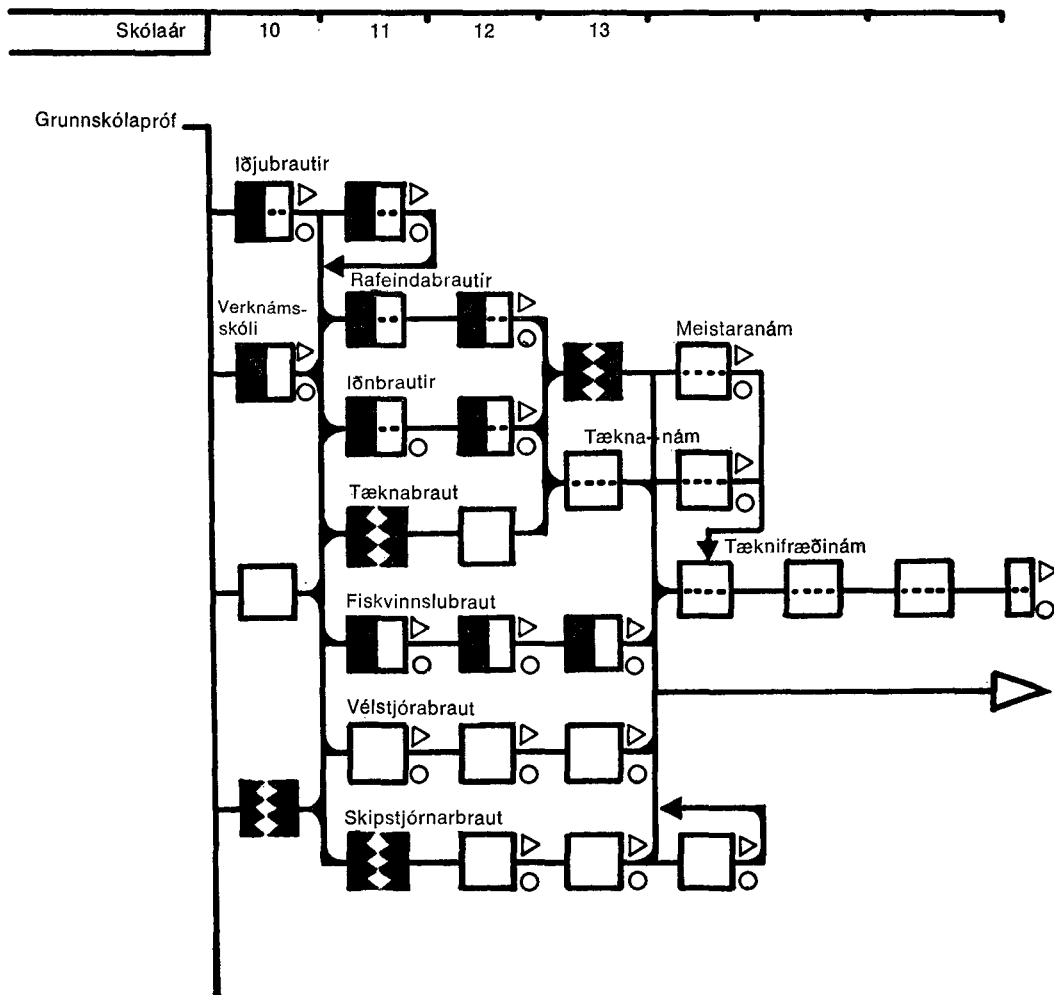

Tæknisvið

Dæmi um námsleiðir

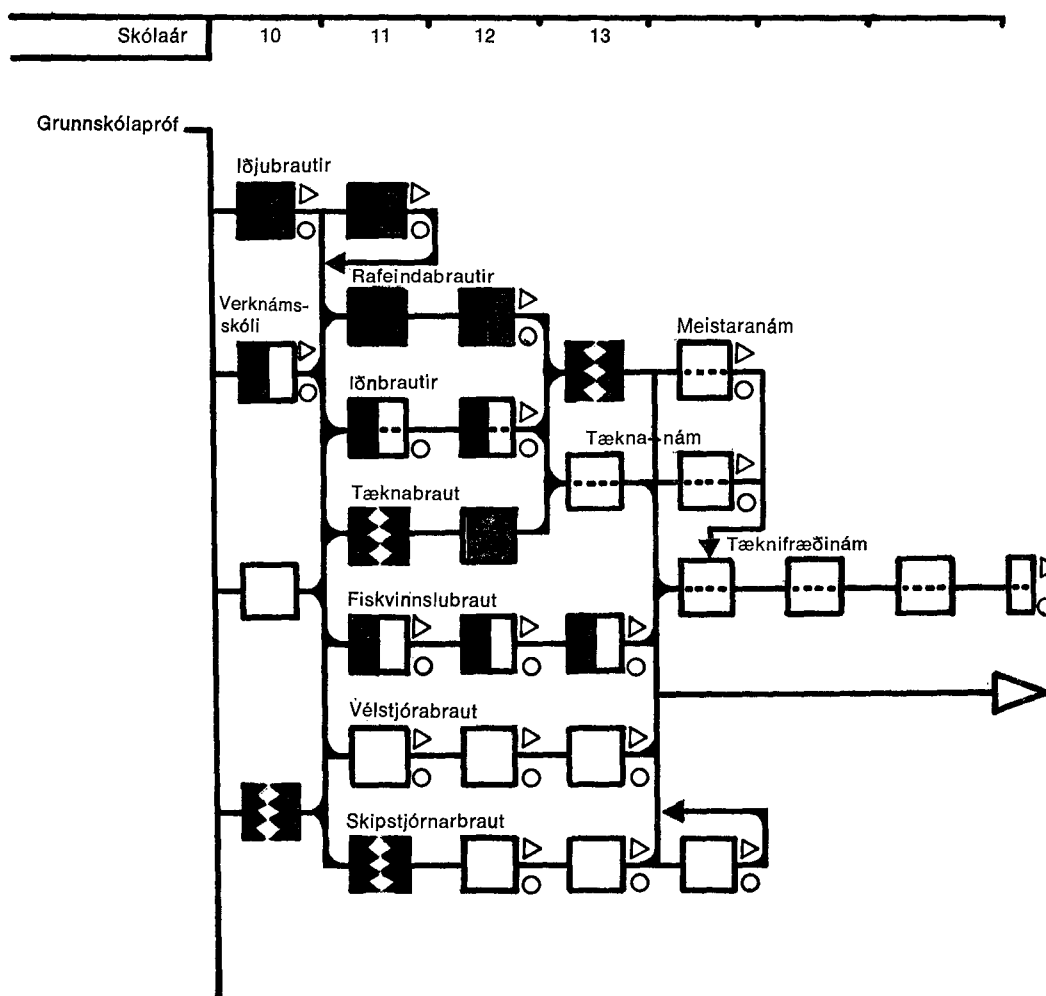

Helstu nýmæli í námi á námssviðinu sýnd með rauðum reitum.

Sýnishorn af tengslum IÐJUBRAUTAR við námsbrautir á tæknisviði

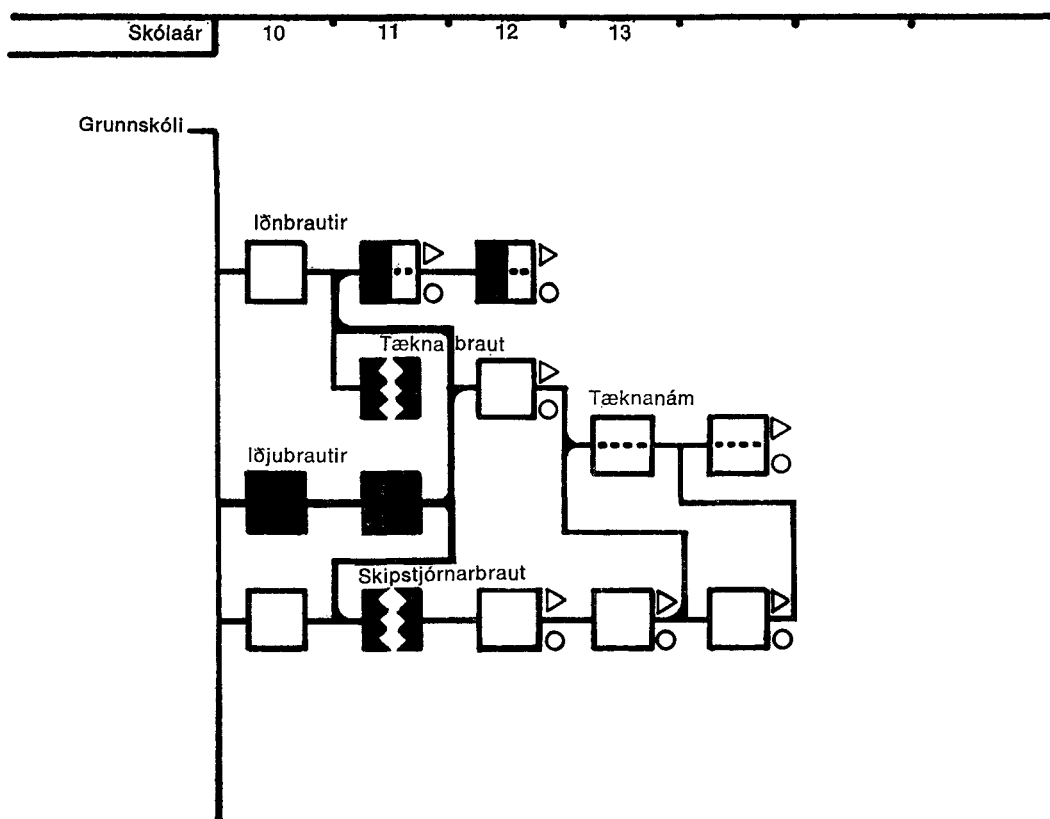

Helstu nýmæli í námi á námssviðinu sýnd með rauðum reitum.

LEIÐIR TIL TÆKNANÁMS

Á skýringarmynd á bls. 60, eru sýndar mismunandi námsleiðir til tæknanáms. Þar af eru nýjar iðjubrautir og tæknabrautir. Nefndin telur, að með þessu skipulagi megi vænta þess að menn, sem komnir eru út í atvinnulífið með mismunandi menntun, eigi þess kost að búa sig undir tæknanám eftir þeim leiðum sem hér eru nefndar tæknabrautir. Hið sama gildir um þá, sem lokið hafa námi á iðjubraut, þeim opnast leið í tæknanám.

Af öllum námsbrautum tæknisviðs á að vera unnt að bæta við námseiningum sem nægja ættu til inngöngu í háskóla, ef tilskildum árangri er náð.

Leiðir til tæknánáms

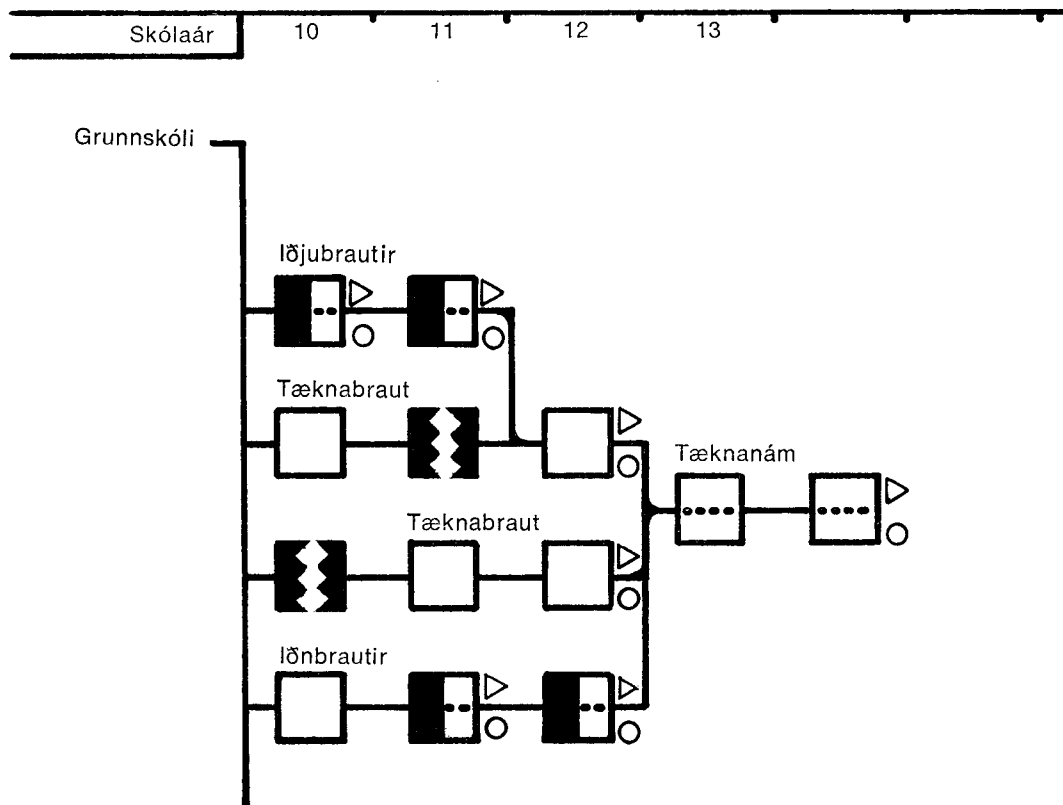

UPPELDISSVIÐ

Á uppeldissvið hefur nefndin skipað 6 námsbrautum, sem allar eiga það sameiginlegt, að þær eru á einhvern hátt tengdar námi fólks sem hugsar til starfa að félags-, íþróttá-, æskulýðs- eða uppeldismálum.

Námsbrautir uppeldissviðs eiga margt sameiginlegt með almennum bóknámsbrautum og því ætti að vera unnt að koma við verulegri samkenndu nemenda á uppeldissviði og bóknámssviði, en það á einnig við um ýmsar aðrar námsbrautir.

Námstími brautanna er 2—6 ár eftir því að hvaða námslokum er stefnt. Sumar námsbrautirnar eiga sér hliðstæður í menntakerfi okkar, en aðrar ekki. Er hér því um veruleg nýmæli að ræða í námi á uppeldissviði, sem nefndin metur tímaþær miðað við þörf á sérhæfðu fólki til starfa að þeim málum er að framan getur.

Hver námsbraut býður upp á sérgreinda menntun, en fyrsta námsárið er sameiginlegt með þeim öllum. Á öðru ári greinist námið í sérstakar námsbrautir, þótt hluti námsins sé sameiginlegur á því ári.

Á uppeldissvið hefur nefndin skipað eftirtöldum námsbrautum:

1. Félagsmálabraut.

Námsbraut þessi, sem er ný, er ætluð þeim sem búa sig undir að starfa að æskulýðs- og félagsmálum og tómstundaiðju ýmiss konar, t. d. hjá ungmenna- og íþróttafélögum eða opinberum aðilum.

Nefndin leggur til að þetta sé 2ja ára námsbraut, en tengist öðrum brautum á uppeldissviðinu þannig, að auðvelt ætti að vera að bæta við námið, ef einhver kys að halda áfram námi á uppeldissviðinu, sjá skýringarmynd bls. 63.

2. Íþróttabraut.

Nefndin leggur til að stofnuð verði sérstök námsbraut ætluð íþróttáþjálfurum og öðrum þeim sem vinna að íþróttamálum. Brautin er þó ekki ætluð íþróttakennurum, þar sem nefndin telur eðlilega framtíðarskipan, að nám þetta fari fram á vegum Kennaraháskóla Íslands. Nám á íþróttabraut er tvö eða þrjú ár. Íþróttastarfsemi í landinu fer vaxandi og þar af leiðandi aukin þörf á starfsfólki með einhverja menntun á þessu sviði, t. d. leiðbeinendur fyrir almenningsíþróttir, íþróttastarf fyrir fatlaða auk keppnisíþróttir.

3. Almenn uppeldisfræðibraut.

Hún er fyrst og fremst ætluð þeim sem stefna að háskólanámi, svo sem kenuaranámi og uppeldis- og sálarfræðinámi.

Þar sem ætla má að ýmsir, sem stunda nám á öðrum brautum uppeldissviðs, kjósi að búa sig undir háskólanám, þótti nefndinni rétt að sýna almenna uppeldisfræðibraut á sviðinu.

Námsefni almennu uppeldisfræðibrautarinnar fellur vafalaust vel að námi á almennu bóknámssviði. Þess vegna er sennilegt að unnt verði að kenna nemendum á 3. og 4. námsári á almennri uppeldisfræðibraut alfarið með nemendum bóknámssviðs.

4. Fósturnámsbraut.

Fósturnámsbraut er ætluð þeim sem búa sig undir að vinna uppeldisstörf á dagvistarheimilum og uppeldisstofnunum fyrir börn.

Gert er ráð fyrir að þetta sé tveggja til fjögurra ára námsbraut sem veiti nám til fósturstarfa á dagvistarheimilunum. Tveggja ára námið er ætlað fólki sem kys stutta hagnýta námsbraut til starfa við ýmis aðstoðarstörf á dagvistarheimilum, í skólum og á uppeldisstofnunum eða í tengslum við þær.

Fjögurra ára nám á brautinni ætti að veita undirbúning til almennra fósturstarfa á venjulegum dagvistarstofnunum, en framhaldsnáms verði krafist af þeim sem taka að sér deildarstjórn eða forstöðu dagvistarheimila eða vinna á stofnunum fyrir börn með sérþarfir. Fer það eftir eðli starfs, hvort krafist verði eins eða tveggja ára framhaldsnáms. Fósturnámið sjálft lengist um eitt ár frá því sem nú er, en gert er ráð fyrir að námið hefjist að grunnskóla loknum, sem er minna undirbúningsnám en nú er krafist, en við bætist svo framhaldsnámið, þannig að það tekur orðið 6 ár frá grunnskólaprófi að ljúka fullnaðarnámi, sem er hliðstæður námstími og þeirra sem ljúka tveggja til þriggja ára háskólanámi.

Þessi námsbraut ætti einnig vel að henta fólki sem komið er til starfa en vill auka við menntun sína. Brautin á að sjálfsögðu margt sameiginlegt með öðrum námsbrautum sviðsins að því er nám varðar, og því væri unnt að koma við samkennslu milli námsbrauta.

5. Þroskaþjálfabraut.

Námi þroskaþjálfar er skipað hér á uppeldissvið. Þetta nám hefur verið tengt námi heilbrigðisstétta. Nefndin leggur til að þessu sé breytt vegna þess að þroskaþjálfar starfa nú í vaxandi mæli við uppeldisstofnanir fyrir þroskaheft börn og starf þeirra því meira uppeldisstarf en hjúkrunarstarf. Nám þroskaþjálfar er lengt um eitt ár og bætt er við framhaldsnámi, sem gæti verið eitt eða tvö ár, og sameiginlegt framhaldsnámi fyrir fóstrur. Gert er ráð fyrir að nám þroskaþjálfar fari fram að hluta til á stofnunum, sjá skýringarmynd bls. 63.

Uppeldissvið

Dæmi um námsleiðir

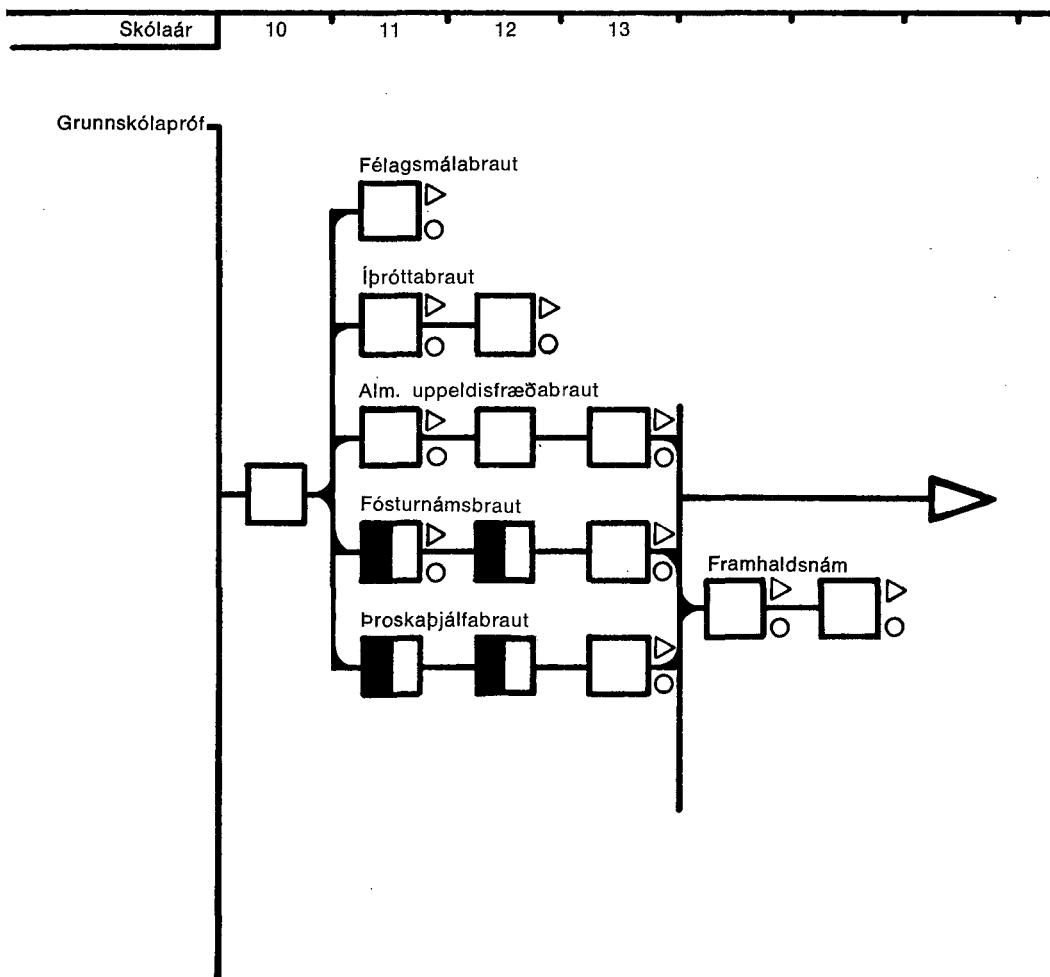

Uppeldissvið

Dæmi um námsleiðir

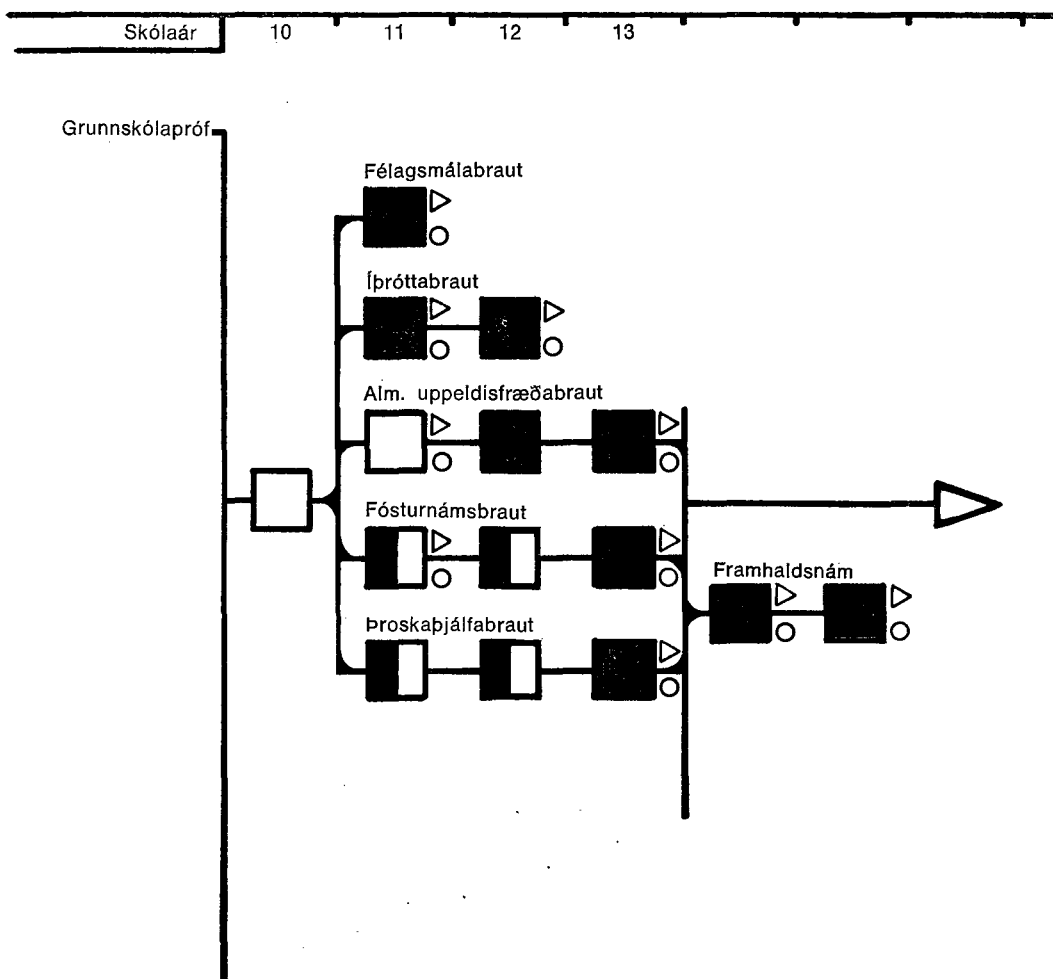

Helstu nýmæli í námi á námssviðinu sýnd með rauðum reitum.

VIÐSKIPTASVIÐ

Á viðskiptasvið hefur nefndin skipað námsbrautum, sex talsins, sem allar eiga að gegna því hlutverki að veita menntun er nýtist í viðskiptalífinu, svo sem við afgreiðslu-, skrifstofu-, bókhalds- eða stjórnunarstörf. Sumar námsbrautirnar eru nýjar, aðrar eiga hliðstæðu í skólakerfi okkar.

Nefndin gerir tillögur um tvenns konar skipan náms, annars vegar venjulegt nám í skóla og hins vegar að saman fari verkþjálfun á vinnustað og bókleg kennsla í skóla. Lengd námsins er frá einu ári og upp í fjögur ár, eftir því að hvaða námslokum er stefnt. Brautirnar eru þó tengdar á þann veg að unnt er að byggja ofan á þær styttri og ljúka 4ra ára námi. Þó ber þess að geta að hinum sameiginlega námskjarna fyrsta árs er skipt á tvö ár á verknámsbrautum.

Viðskiptasvið greinist sem hér segir:

1. **Verslunarbraut** er tveggja ára verknámsbraut. Námið fer bæði fram í skóla og á vinnustað með verkþjálfun og verklegri kennslu. Gert er ráð fyrir að nemendur geti farið inn á námsbrautina að loknu grunnskólaprófi. Bóknámskjarna má taka í önnum en honum er, sem áður greinir, skipt í tvö ár, en námslok geta verið eftir fyrra árið, ef þess er óskað. Námið er ætlað þeim sem sérhæfa vilja sig til verslunarstarfa.

2. **Banka- og tryggingabraut** er ætluð nemendum sem vilja búa sig undir störf í hönkum og tryggingastofnunum. Sama skipan er á námi og á verslunarbraut, þ.e. að hluti námsins er verkleg þjálfun í starfi og skipulegt nám í skóla. Námið í skólanum ætti að skipuleggja með hliðsjón af þeim námsþáttum sem best henta í starfinu. Bankarnir hafa rekið skóla fyrir fastráðið starfsfólk sitt og á þann hátt reynt að bæta menntun fólksins. En svo mikill fjöldi fólks vinnur nú í hönkum og hjá tryggingafélögum að full ástæða er til þess að bjóða upp á í almenna skólakerfinu námsbraut, sem nýtist fólki til starfa í hönkum og hjá tryggingafélögum.

3. **Póst- og tollabraut** er þriðja sérhæfða verknámsbraut viðskiptasviðs. Hún er skipulögð með sama hætti og hinar tvær framantöldu. Póstur og sími hefur rekið skóla fyrir póstmenn og tollstjóraembættið hefur rekið skóla fyrir starfsmenn tollsins. Nefndin leggur til að nám sem henti til þessara starfa verði veitt á framhaldsskólastiginu en verkþjálfunin fari fram á vinnustað eins og að framan er greint.

4. Skrifstofu- og stjórnunarbraut.

Nefndin leggur til að á námsbraut þessari verði um að velja tveggja eða þriggja ára nám eftir því hvort stefnt er að undirbúningi til almennra skrifstofustarfa eða að stjórnunarstörfum sérstaklega. Leiðin inn í þetta nám liggur í gegnum grunnnám viðskiptasviðs eða verslunarbraut. Þetta nám er hugsað vera hliðstætt því námi, sem veitt hefur verið í Verslunarskóla Íslands og Samvinnuskólanum að Bifröst, og ætti að ljúka með verslunarprófi að loknu tveggja ára námi. Tveggja ára námið miðaðist þá einkum við almenn skrifstofustörf, en þriggja ára námið miðaðist þá við undirbúning til vandasamari skrifstofustarfa og skrifstofustjórn í fyrirtækjum þar sem ekki er krafist háskólamenntunar til starfa.

5. **Almenn viðskiptabraut** er 4ra ára námsbraut og miðar að undirbúningi til háskólanáms. Hliðstæða þessarar námsbrautar er í lærdómsdeild Verslunarskóla Íslands.

Nám á þessari braut ætti að mestu leyti að geta fallið að námi á almennri bóknámsbraut og þess vegna ætti að vera mögulegt að kenna saman nemendum á þessum námsbrautum.

Viðskiptasvið

Dæmi um námsleiðir

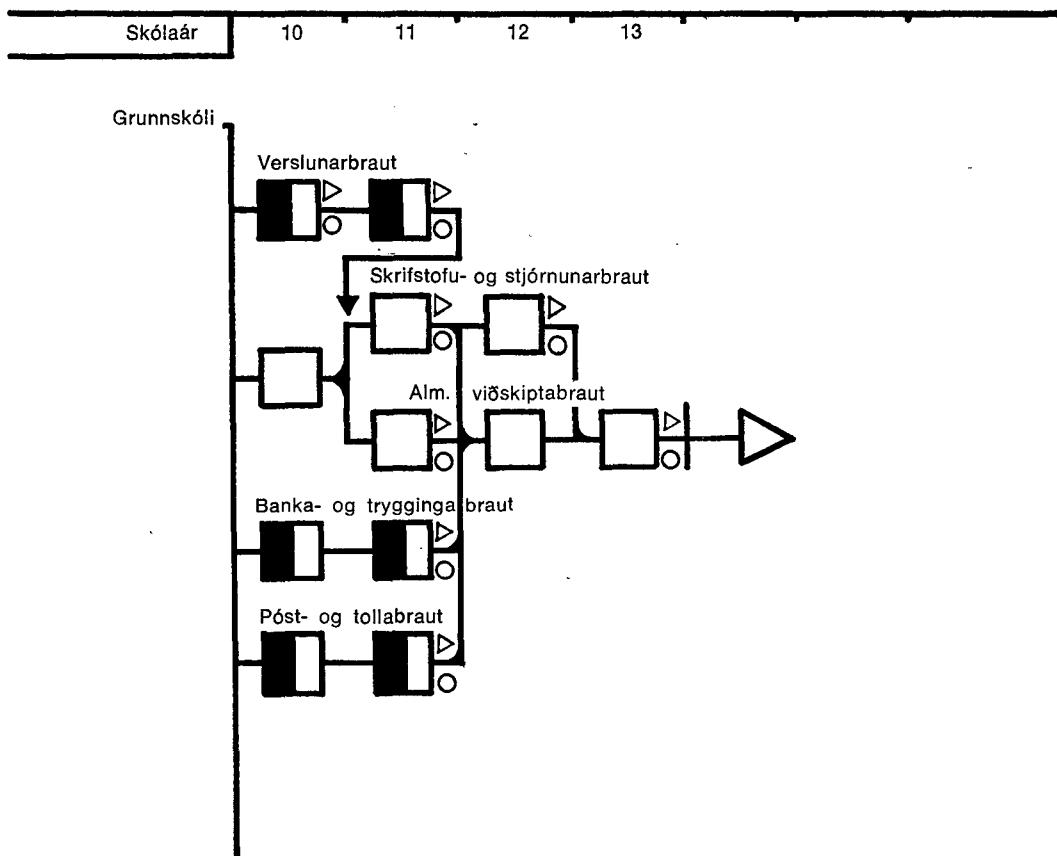

Viðskiptasvið

Dæmi um námsleiðir

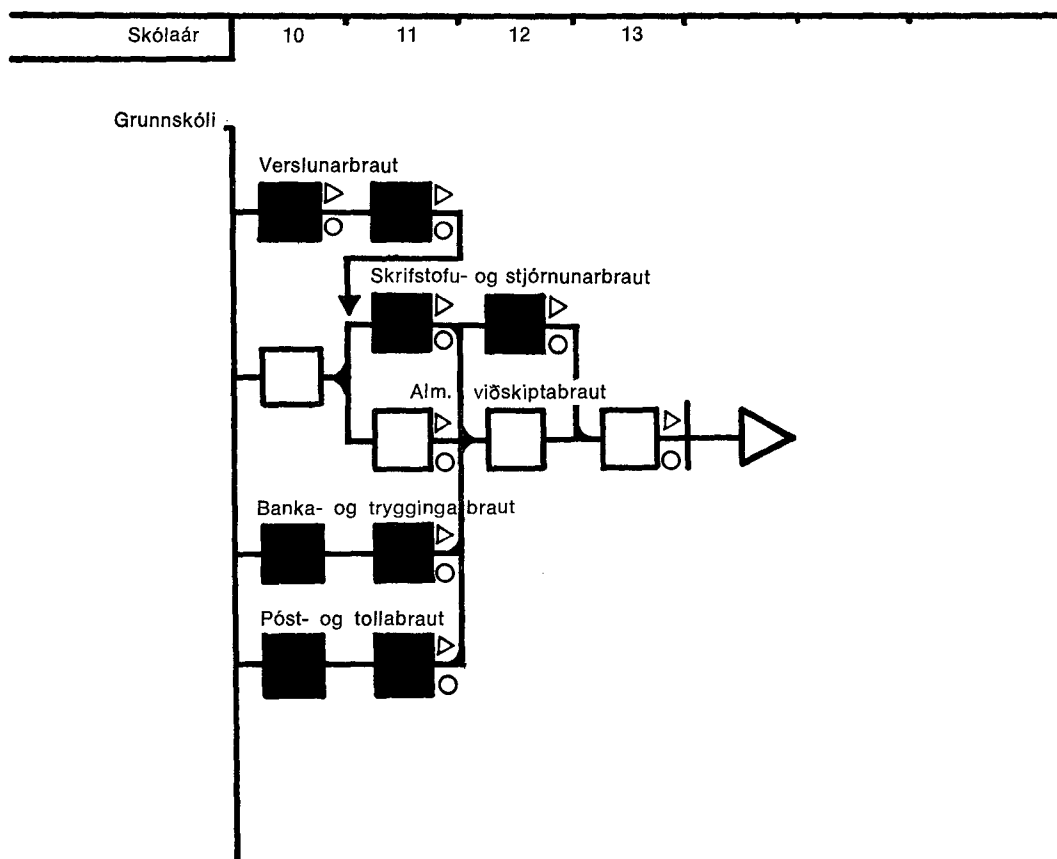

Helstu nýmæli í námi á námssviðinu sýnd með rauðum reitum.

UM SKÓLASKIPAN, NEMENDAFJÖLDA OG VERKEFNI EINSTAKRA SKÓLASTAÐA

Nokkur almenn atriði.

Hér á eftir verður reynt að gefa nokkra hugmynd um líklegan nemendafjölda í framhaldsskólum og hugsanlega skiptingu hans á skólastaði. Það skal tekið fram að forsendur þær sem byggt er á eru ekki nægilega kannaðar og því ekki um að ræða nákvæmar tölur hvorki í heild né á einstökum stöðum eða námsbrautum. Þrátt fyrir það ætti þetta yfirlit að gefa allgóða mynd af þeim möguleikum sem kerfið gefur að því er varðar skipulag í framkvæmd og jafnframt stuðla að því að unnt sé að gera sér grein fyrir stöðu og þróunarhorfum einstakra skóla og skólastaða.

Eins og getið er um hér að framan, þar sem dregið er á verkefni einstakra skóla, mun kostnaður af framkvæmd skólahalds ráðast í veigamestu atriðum af skipulagi námsins og er þar bent á þætti svo sem stærð námshópa og nýtingu á húsnæði og húnaði einkum til kennslu og þjálfunar í verklegum greinum. Nauðsynlegt er að settar verði reglur til viðmiðunar um þessi atriði til þess að tryggja hagkvæma framkvæmd en slíkar reglur hljóta að byggjast á itarlegri könnun.

Ber því að taka eftirfarandi hugmyndir um fjölda nemenda og skiptingu hans á skólastaði með fyrirvara um síðari breytingar, þegar fyllri upplýsingar liggja fyrir.

Áður en vikið er að nemendafjölda skal bent á nokkur atriði sem hafa verður í huga.

a) Tengsl við grunnskóla.

Gert er ráð fyrir að framhaldsskóli starfi sem sjálfstæð stofnun eða í tengslum við grunnskóla eftir aðstaðum. Hið síðarnefnda á einkum við fámennari staði, þar sem vart er ráð fyrir því gerandi að um verði að ræða sérstakar stofnanir, heldur verði aðstaða og kennslukraftar nýtt sameiginlega með grunnskólanum. Framhaldsnám á þessum stöðum verður því að nokkru háð því, hvornig til tekst með uppbyggingu grunnskólans. Hér skiptir stærð skólanna verulegu máli, t. d. hvort síðustu aldursárgangar þeirra eru það fjölmennir, að þeir ásamt framhaldsnáminu geti staðið undir nægilegum fjölda sérhæfðra kennara. Hugmyndir nefndarinnar um framhaldsnám á einstökum stöðum eru í meginatriðum miðaðar við, að skólaskipan á grunnskólastigi verði sem næst með þeim hætti, sem gert er ráð fyrir í tillögum ráðuneytisins um skiptingu landsins í skólahverfi frá því í desember 1975. Verulegar breytingar frá þeim kunna að leiða til þess að framhaldsnám á sumum þeim stöðum, sem hér er reiknað með, reynist óraunhæft.

b) Héraðsskólar.

Í hugmyndum þessum er miðað við að nýtt verði sem best það húsnæði sem fyrir er til skólahalds, þ. á m. héraðsskólarnir. Ljóst er þó, að sumir þeirra eru þannig í sveit settir, að það skapar verulegan vanda að nýta aðstöðu þeirra til fullnustu, án þess að brjóta gegn skynsamlegu skipulagi að öðru leyti. Þessa gætir þegar að því er varðar suma skólana og þarf að hyggja náíð að framtíðarhlutverki þeirra, þegar teknar verða ákvarðanir sem geta haft áhrif á stöðu þeirra.

Ástæður til þess vanda, sem að þessum skólum steðjar nú og kemur fram í þverrandi aðsókn, eru fyrst og fremst þær að uppbyggingu grunnskóla á vegum sveitarfélaga hefur fleygt verulega fram og taka þeir nemendur sem áður sóttu héraðsskólana án þess að nýr starfsvettvangur hafi myndast fyrir þá. Reynt hefur verið að byggja upp í skólum þessum framhaldsnám í formi framhaldsdeilda, en aðsókn hefur víðast verið takmörkuð.

Augljóst er að nýting skólanna fyrir framhaldsnám er verulegum annmörkum háð. Húsnæði flestra þeirra miðast við kennslu 5—7 bekkjardeilda og vistun 100—140 nemenda og kennara þeirra. Á eðlilegu aðdráttarsvæði skólanna, sem í flestum tilfellum má telja að sé ein eða tvær næstu sýslur, er fjöldi unglinga í aldursárgangi yfirleitt 30—40, að frátöldum unglingum á þéttbýlisstöðum þar sem ætla má að framhaldsnám verði. Skólarnir geta því rúmað 3—5 heila árganga af svæðinu. Hins vegar er óframkvæmanlegt að skólar með svo fáa nemendur í hverjum árgangi og í heild bjóði upp á þá breidd í námi og þann fjölda mismunandi námsbrauta sem ætla má að unglingarnir leiti eftir. Með því að sérhæfa skólana, þ. e. að ætla þeim kennslu á fáum námsbrautum verður að vísa hluta af nærsveitanemendum frá, en í staðinn yrðu skólarnir að leita nemenda lengra að, af svæðum annarra héraðsskóla eða frá þéttbýlisstöðum, sem rýra myndi þegar takmarkaða möguleika þar á uppbyggingu framhaldsnáms. Eins eru sérhæfingunni takmörk sett að því er varðar sérhúnað í húsnæði og sérmenntaða kennslukrafta, sem hætt er við að nýtist illa í svo fámennum stofnunum.

Annar kostur er að stækka skólana til þess að skapa rúm fyrir fjölbreyttari kennslu. Telja má þá leið útilokaða þar sem hún fær því aðeins staðist, að ekki verði byggt upp framhaldsnám á þéttbýlisstöðum landsbyggðarinnar, en nemendum þaðan vísað í héraðsskólana. Auk þess að ganga þvert á þá stefnu að gera nemendum kleift að sækja skóla frá heimilum eins lengi og við verður komið, yrði þessi kostur dýrari en flestir aðrir.

Þá má og benda á að hæpið kann að vera að tilætlaður árangur náist með framangreindum leiðum. Reynsla undanfarandi ára sýnir að nemendur leita ekki síður á þéttbýlisstaðina til náms en í heimavistarskóla, ef þeir á annað borð þurfa að leita frá heimilum sínum

Í eftirfarandi hugmyndum hefur því verið við það miðað, að skólar þessir verði ekki stækkaðir frá því sem nú er og að þeir gegni a. m. k. um hrið hlutverk grunnskóla og framhaldsskóla samtímis. Er gert ráð fyrir að þeir hafi 8. og 9. bekk grunnskóla fyrir ákveðið svæði og til viðbótar eina eða fleiri deildir á framhaldsskólastigi, þ. e. á fyrsta og öðru ári þess, þar sem gert er ráð fyrir að námsefni hinna ýmsu námsbrauta verði að vissu marki sameiginlegt og kennsla fámennra aldursárganga ekki eins óhagkvæm og á síðari árum skólastigsins. Verkefni hinna einstöku héraðsskóla yrðu nokkuð mismunandi eftir aðstæðum.

c) Hússtjórnarskólar.

Við það er miðað að rekstur hússtjórnarskóla í þeirri mynd sem hann hefur verið breytist og hússtjórnarkennslan færist í auknum mæli til annarra stofnana. Unnt ætti að vera að sameina hússtjórnarskólana öðrum skólastofnunum en sumstaðar virðist þó eðlilegt, að húsnæði þeirra verði ráðstafað til annarra verkefna t. d. á Staðarfelli, Löngumýri og Laugalandi í Eyjafirði.

d) Bændaskólar.

Eins og fram kemur í tillögum nefndarinnar er gert ráð fyrir búfræðibraut í hinum samræmda framhaldsskóla, sem m. a. kæmi inn á það fræðslusvið sem nú er rækt í bændaskólunum. Hlutverk þeirra myndi því líklega breytast á þann veg, að þeir sinntu fyrst og fremst hinum síðari og sérhæfðari áföngum námsins svo og búvísindanámi. Fyrri áfanga námsins, svo og verkþjálfun, ættu nemendur að geta tekið víðar. Efamál virðist að rétt sé að fjölga bændaskólunum, eins og nú er fyrirhugað með nýjum bændaskóla á Suðurlandi. Má benda á möguleika á að koma upp búfræðinámi í Skógum, að Laugarvatni eða á Selfossi með verkkenndu og þjálfun á nálægum stöðum, þar sem aðstaða er fyrir hendi án þess mikla tilkostnaðar sem því fylgir að byggja upp skóla frá grunni.

e) Iðnskólar.

Gert er ráð fyrir að iðnfræðsla verði sameinuð öðru framhaldsnámi á viðkomandi stöðum. Undantekning yrði þó líklega Iðnskólinn í Reykjavík sökum stærðar hans, en hann mundi þá starfa innan samvirks skipulags með nærliggjandi skólastofnunum. Einnig má ætla, að hans hlutverk verði að hafa á boðstólum þær iðnbrautir, sem mest þurfa á sérhæfðri aðstöðu að halda og þeim sem fásóttastar eru og yrðu því ekki fyrir hendi annars staðar.

f) Menntaskólar.

Eins og fram kemur í tillögum nefndarinnar er gert ráð fyrir að almennt bóknámssvið framhaldsskólans svari í stórum dráttum til menntaskólanáms eins og það er nú, þ. e. á því sviði verði námsbrautir sem ekki veita starfsréttindi eða undirbúning undir ákveðin störf, en miðast fyrst og fremst við undirbúning undir áframhaldandi nám. Að þessu leyti getur starfssvið núverandi menntaskóla haldist að mestu óbreytt, þar sem ekki kemur annað til sem kann að hafa áhrif á það.

Þær breytingar, sem lagt er til að gerðar verði, munu þó líklega hafa nokkur áhrif á starfsgrundvöll menntaskólanna. Í stað þess að menntaskólarnir eru nú svo til einu námsbrautirnar sem leiða til háskólanáms, er gert ráð fyrir að því marki verði einnig náð af öðrum námsbrautum með þeirri viðbót námsáfangar sem nauðsynlegir verða taldir. Einnig er gert ráð fyrir að unnt verði að dreifa almennu bóknámi meira en gert hefur verið, einkum fyrstu áföngum þess. Þetta tvennt ætti annars vegar að leiða til þess, að eftirspurn eftir námi í sérstökum menntaskólum minnki og hins vegar að breyta eftirspurninni á þann veg að færri leiti eftir fyrstu áföngum almenns bóknáms í menntaskólum en síðari áföngunum. Það gæti því í vaxandi mæli orðið hlutverk núverandi menntaskóla að taka við nemendum sem lokið hafa fyrstu áföngum almenns bóknáms á öðrum námsbrautum eða í minni skólum og sjá þeim fyrir þeim námsáföngum sem þá skortir til að hefja nám á háskólastigi.

Ekki er þó gert ráð fyrir að hið sama geti gilt um alla núverandi menntaskóla. Líklegt er að framangreint geti átt við menntaskólana í Reykjavík og Menntaskólann á Akureyri með skipulegri verkefnaskiptingu milli þeirra og annarra skólastofnana á þessum stöðum. Eðlilegt virðist að á Ísafirði verði sameinað í eina stofnun allt framhaldsskólanám þar og á Egilsstöðum verði sömuleiðis skólastofnun með breiðara starfssviði en almennu bóknámi. Á Laugarvatni ætti að vera hægt að sameina í eina stofnun þá framhaldsskóla sem þar starfa nú, e. t. v. að Íþróttakennaraskólanum undanskildum, og nýta aðstöðu þar betur og auka námsframboðið. Með stofnun Menntaskólans í Kópavogi var stefnt að fjölbreyttara námsframboði sem orðið gæti í einni stofnun eða í samvinnu fleiri skóla.

g) Aðrir framhaldsskólar.

Um framtíðarskipan annarra framhaldsskóla, sem flestir miða starf sitt við þröngt sérsvið og starfsréttindi, mun fara eftir aðstæðum og hlutverki skólanna. Búast má við að dreifing námsins og áfangaskipting muni hafa þau áhrif á þróun þeirra, að þeir verði að miða starf sitt við að taka við nemendum, sem lokið hafa fyrstu áföngum námsins annars staðar, e. t. v. hlotið takmörkuð starfsréttindi. Skapar þetta þörf fyrir mjög sveigjanlegt skipulag kennslu, t. d. í formi tiltölulega stuttra námskeiða. Í sumum tilvikum kann að verða unnt að færa allt sérnámið inn í stofnanir með fjölþætt verkefni svo sem fjölbrautaskóla, þó í öðrum tilvikum verði nauðsynlegt að halda áfram með sérskóla vegna sérhæfingar námsins og til að taka við nemendum úr minni skólunum.

h) Verknám í skólum.

Á síðustu árum hefur verknám í skólum verið mjög til umræðu, einkum að því er iðnnám varðar, og hefur það í sumum tilvikum leyst meistarakerfið af hólmi að hluta til eða að öllu leyti. Ekki liggur þó fyrir sú reynsla af verknámi í skólum hér á landi að alhæfa megi út frá henni. Í þessu sambandi er að mörgu að hyggja og skal fátt eitt nefnt.

- Þó verknám í skóla hafi ýmsa ótvíræða kosti fram yfir meistarakerfið fylgja því annmarkar sem ekki verður litið fram hjá. Ekki er unnt, nema að nokkru leyti, að búa til í skóla þær aðstæður sem mæla nemendum á vinnustöðum og hætta er á að fram komi tilhneiging til einangrunar og stöðnunar.
- Kostnaður við verknám í skóla er mjög mikill, bæði stofn- og rekstrar-kostnaður, sökum þess hve mikils þarf við í húsnæði og búnaði og hve smáar kennslueiningar þurfa að vera.
- Verknám í skóla krefst mikillar samþjöppunar, þar sem ekki verður unnt að koma upp og starfrækja þá aðstöðu sem til þarf nema á fáum stöðum á landinu. Ætla má t. d. að fyrir grunnám í tré- eða málmiðnum þurfi um 20 000 íbúa til þess að fullnýta lágmarksaðstöðu fyrir verknám í skóla. Þegar grunnámi sleppir og sérgreining hefst þarf enn meira til.

M. a. af framangreindum ástæðum leggur nefndin til að á þessu sviði verði tryggt svigrúm til frekari þróunar og reynslu með því, að auk framantalinna kosta verði tekin upp skipuleg samvinna skóla og atvinnufyrirtækja um menntun og þjálfun nemenda. Augljóst er að ekki gildir hið sama í þessu efni fyrir allar starfsgreinar og ekki þarf hið sama heldur að gilda fyrir alla sem leggja stund á nám með sama lokamarki. Nefndin gerir því ráð fyrir að í meginatriðum verði um tvær leiðir í iðnnámi að ræða, þ. e. leið í gegnum bóknám og verklegt grunnám í skóla með frekari verklegri þjálfun í atvinnufyrirtækjum eða leið þar sem skólinn annist hið bóklega nám en allur verklegi þátturinn fáist hjá atvinnufyrirtækjum. Hins vegar leggur nefndin áherslu á að verknám sem fer fram utan skóla verði skipulagt af skólunum og undir effirliti þeirra.

i) Nýjar námsbrautir.

Að því leyti sem tillögur nefndarinnar fela í sér nýjar námsbrautir er ekki gert ráð fyrir að stofnaðir verði sérskólar fyrir þær, en þeim verði komið upp við hlið annarra í þeim skólum sem fyrir eru. Um þær, svo og sumt annað nám sem fyrir er, kann að koma í ljós að nauðsyn sé að safna nemendum á þeim brautum saman á fáa eða jafnvel einn stað. Auk þess sem einhverjir núverandi sérskólar fengju slík hlutverk er eðlilegt, að hinir almennu skólar hafi með sér verkaskiptingu að þessu leyti.

Lausleg áætlun um nemendafjölda og skiptingu hans á námsbrautir.

Nemendafjöldi er áætlaður þannig að gert er ráð fyrir að hver aldursárgangur sé 2,1% af íbúafjölda, nema í Reykjavík 1,9%. Miðað er við íbúafjölda 1. desember 1974. Fjöldi í árgangi verður þá svipaður og verið hefur síðustu ár. Þá er gert ráð fyrir að sókn í það nám, sem hinn samræmði framhaldsskóli nær til, verði þannig:

1. námsár sæki 85% árgangs
2. námsár sæki 70% árgangs
3. námsár sæki 55% árgangs
4. námsár sæki 30% árgangs

Ekki hefur verið áætluð skipting nemenda á hin 8 námssvið, en stuðst er við mun grófari skiptingu sem er þannig:

- a) Almennt bóknám án sérstakrar starfsmenntunar.
- b) Nám sem miðar að starfsmenntun í ýmsum þjónustugreinum.
- c) Nám sem miðar að starfsmenntun í iðn, iðju og tæknigreinum.

Skipting nemenda eftir þessum megin sviðum og námsárum er áætluð þessi í hundradshlutum af áætluðum árgangi:

	1. námsár	2. námsár	3. námsár	4. námsár
a) almennt bóknám	25%	20%	20%	20%
b) starfsnám í þjónustugreinum	30%	25%	15%	5%
c) starfsnám í iðn, iðju og tækni ..	30%	25%	20%	5%
Samtals	85%	70%	55%	30%

Áætlaður heildarfjöldi nemenda, sbr. töflu hér á eftir, er miðaður við þessar forsendur:

	1. námsár	2. námsár	3. námsár	4. námsár	Alls
a) almennt bóknám	1 093	874	874	874	3715
b) starfsnám í þjónustugreinum	1 311	1 093	656	219	3279
c) starfsnám í iðn, iðju og tækni ..	1 311	1 093	874	219	3497
Samtals	3 715	3 060	2 404	1 312	10 491

Hér á eftir fer yfirlit yfir hugsanlega skiptingu nemenda á skólastaði. Hefur landinu verið skipt eftir fræðsluumdæmum, með þeim frávikum að vegna samgangna er nemendum úr A-Barðastrandarsýslu ætluð samleið með nemendum af Vesturlandi, nemendum úr Strandasýslu með nemendum af Norðurlandi vestra og nemendum af Seltjarnarnesi. Mosfellshreppi, Kjalarnesi og Kjós með nemendum úr Reykjavík, og gert er ráð fyrir að á hverju svæði verði skólahald skipulagt sem ein heild, auk þess sem það falli inn í hinn almenna skipulagsramma tillagnanna.

Það skal tekið fram að fjöldi nemenda á hverju svæði og hverjum stað er við það miðaður, að nemendur leiti eftir menntun innan svæðisins ef hún er í boði þar. Eins og reynt er sýnir er ekki hægt að treysta þessari forsendu fullkomlega af ýmsum ástæðum og gera má ráð fyrir tilfærslu nemenda á ýmsa lund.

Þar sem forsenda þess, að framhaldsnám dafni á fámennari svæðunum, er að nemendur sækir ekki burt nema möguleikar innan svæðisins séu fullnýtir, er mikilvægt að náin samvinna sé milli skóla innan hvers svæðis um skipulag náms, þannig að tryggt sé að nemendur geti flutt sig þar snurðulaust milli skóla eftir því sem viðkomandi námsbraut krefst.

**Framhaldsskólasvæði, íbúafjöldi 1. des. 1974, áætluð stærð aldursárgangs
2,1% af íbúafjölda, nema á svæði F. 10 1,9%.**

	Fjöldi íbúa 1.12. 1974	Áætlaður fjöldi í árg. 16—19 ára
F.1 Vesturland og A-Barðastr.s.	14 315	301
F.2 Vestfirðir nema A-Barðastr.s. og Strandasýsla	8 308	174
F.3 Norðurland vestra og Strandas.	11 269	237
F.4 Norðurland eystra	23 572	495
F.5 Austurland	11 919	250
F.6 Suðurland	18 529	389
F.7 Reykjaneskjördæmi án Seltjarnarness, Mosfells-, Kjalarnes- og Kjósarhrepps	39 526	830
F.8 Reykjavík, Seltjarnarnes, Mosfells-, Kjalarnes- og Kjósarhreppur	89 190	1 695
	216 628	4 371

Áætluð skipting nemenda á skólastaði — framhaldsskólastig.

Svæði F.1	1. ár	2. ár	3. ár	4. ár		Samtals
Akranes	91	113	168	62	(30) F.8	434
Borgarnes	42	25				67
Reykholt	38	20				58
Stykkishólmur	54	56				110
Ólafsvík	34					34
	259	214	168	62	(30) F.8	703
Svæði F.2						
Patreksfjörður	24					24
Núpur	30					30
Ísafjörður	94	121	95	35	(17) F.8	345
	148	121	95	35	(17) F.8	399
Svæði F.3						
Reykir	48	20				68
Blönduós	42	39				81
Sauðárkrókur	74	107	130	47	(24) F.4	358
Siglufjörður	37					37
	201	166	130	47	(24) F.4	544
Svæði F.4						
Ólafsfjörður	23					23
Dalvík	37					37
Akureyri	252	257	248	149+50		906+50
Húsavík	67	72	26			165
Laugaskóli	45	20				65
	424	349	274	149+50		1 196+50
Svæði F.5						
Egilsstaðir	101	94	91	50	(13) F.4	336
Neskaupstaður	71	88	50		(13) F.4	209
Eskifjörður	19					19
Höfn	32					32
	223	182	141	50	(26) F.4	596
Svæði F.6						
Skógar	37					37
Selfoss	161	155	122	37	(24) F.8	475
Vestm.eyjar	78	64	32		(10) F.8	174
Laugarvatn	57	51	58	41	(6) F.8	207
	333	270	212	78	(40) F.8	893
Svæði F.7						
Keflavík	210	174	137	50	(24) F.8	571
Hafnarfjörður	230	208	181	66	(32) F.8	685
Garðabær	48	22				70
Kópavogur	216	177	139	51	(26) F.8	583
	704	581	457	167	(82) F.8	1 909
Svæði F.8						
Reykjavík, Seltjarnarnes, Mosfellssveit	1 440	1 181	929	507+170		4 057+170

Tölur í svigum tákna þann fjölda nemenda sem áætlað er að fari áfram í námi, en ekki sé boðið upp á nám á viðkomandi stað. Fyrir aftan svigann er tilgreint það svæði, sem ætlað er að nemandi sækji til áframhaldandi náms, þ. e. Akureyrar eða Reykjavíkur, og kemur samtala þessara nemenda fram þar sem viðbót við nemendur af heimasvæðinu. Er hér um að ræða nemendur í mjög sérhæfðu námi svo sem tækna-námi o. fl.

Um einstök svæði.

Í sambandi við námsbrautatóknin í þeim yfirlitum sem hér fara á eftir ber að hafa í huga, einkum að því er varðar fámennari staði, að í ýmsum tilvikum getur orðið um að ræða samkenndu nemenda af mismunandi námssviðum þótt sýnd sé einungis ein tegund námsbrauta (a, b eða c).

F.1 Vesturland og A-Barðastrandarsýsla.

Gert er ráð fyrir að miðstöð svæðisins verði á Akranesi, þar sem allt framhaldsnám yrði stjórnunarlega í einni stofnun. Sameinaðir yrðu iðnskólinn og það framhaldsnám sem nú er við gagnfræðaskólann og aukið við það eftir því sem aðstæður leyfa. Auk þeirra staða, sem tilgreindir eru, myndi bændaskóli starfa á Hvanneyri. Ekki er miðað við, að húsmæðraskólarnir á Varmalandi og Staðarfelli verði nýttir sérstaklega fyrir framhaldsnám nemenda af þessu svæði. Ekki er gert ráð fyrir að framhaldsnámið verði í sérstökum stofnunum nema á Akranesi a. m. k. þegar fram í sækir. Annars staðar yrði það í tengslum við grunnskóla. Námsbrautir á einstökum stöðum eru áætlaðar þessar:

	1. ár	2. ár	3. ár	4. ár	
Akranes	abc	abc	abc	a	
Borgarnes	abc	b	—	—	
Reykholt	ab	a	—	—	
Stykkishólmur	abc	bc	—	—	
Ólafsvík	bc	—	—	—	
Akranes	Miðstöð svæðisins með 1.—3. námsár á brautum b og c og 1.—4. námsár á brautum a. Nemendur sækja að jafnaði til Akraness þegar möguleika þrýtur annars staðar á svæðinu. Skipting nemenda:				
		1. ár	2. ár	3. ár	4. ár
a)		27	42	62	62
b)		32	27	45	—
c)		32	44	61	—
Borgarnes	Nemendur úr kaupúninu og nágrenni og uppsveitum á brautum c. 1. árs nám á brautum a og c. 1.—2. árs nám á brautum b. Skipting nemenda:				
		1. ár	2. ár		
a)		10	—		
b)		12	25		
c)		20	—		
Reykholt	Nemendur úr uppsveitum Borgarfjarðar, Dölum og Snæfellsnesi að hluta. 1. og 2. árs nám á brautum a og 1. árs nám á brautum b. Skipting nemenda:				
		1. ár	2. ár		
a)		20	20		
b)		18	—		

Stykkishólmur Nemendur úr kaптúninu, Snæfellsnesi og Dölum að hluta. 1. árs nám á brautum a. 1.—2. árs nám á brautum b og c. Skipting nemenda:

	1. ár	2. ár
a)	20	—
b)	12	24
c)	22	32

Ólafsvík Nemendur úr kaптúnum á Snæfellsnesi öðrum en Stykkishólmi. 1. árs nám á brautum b og c. Skipting nemenda:

	1. ár
b)	17
c)	17

F.2 Vestfirðir að undanskildum A-Barðastrandarsýslu og Strandasýslu.

Gert er ráð fyrir að miðstöð svæðisins verði á Ísafirði þar sem sameinaðir yrðu í eina stofnun menntaskóli, iðnskóli og húsmæðraskóli, sem einnig tæki við því námi ofan grunnskóla, sem nú er við gagnfræðaskóla á staðnum, svo og þeirri viðbót, sem til gæti komið. Á Patreksfirði yrði framhaldsnámið tengt grunnskólanum og skólinn á Núpi myndi einnig vera með grunnskóladeildir. Námsbrautir á hverjum stað fyrir sig eru áætlaðar þessar:

	1. ár	2. ár	3. ár	4. ár
Ísafjörður	abc	abc	abc	a
Patreksfjörður	bc	—	—	—
Núpur	ab	—	—	—

Ísafjörður Miðstöð svæðisins með 1.—3. árs nám á brautum b og c og 1.—4. árs nám á brautum a. Skipting nemenda:

	1. ár	2. ár	3. ár	4. ár
a)	25	35	35	35
b)	29	43	26	—
c)	40	43	34	—

Patreksfjörður Nemendur úr V-Barðastrandarsýslu. 1. árs nám á brautum b og c. Skipting nemenda:

	1. ár
b)	12
c)	12

Núpur Nemendur úr V-Ísafjarðarsýslu og V-Barðastrandarsýslu. 1. árs nám á brautum a og b. Skipting nemenda:

	1. ár
a)	19
b)	11

F.3 Norðurland vestra og Strandasýsla.

Gert er ráð fyrir að miðstöð svæðisins verði á Sauðárkróki, þar sem framhaldsnám yrði í einni stofnun, sem a. m. k. um sinn yrði í tengslum við grunnskóla. Sami háttur yrði hafður annars staðar á svæðinu. Miðað er við að Húsmæðraskólinn á Löngumýri verði lagður niður, en sú stofnun sem annast mundi allt framhaldsnám á Blönduósi tæki við verkefnum og húsnæði kvennaskólans þar. Gert er ráð fyrir að Bændaskólinn á Hólum starfi áfram en í ýmsum greinum ætti sam-

vinna við framhaldsskólann á Sauðárkróki að vera möguleg. Námsbrautir á hverjum stað fyrir sig eru áætlaðar þessar:

	1. ár	2. ár	3. ár	4. ár	
Sauðárkrókur	abc	abc	abc	a	
Reykjaskóli	abc	a	—	—	
Blönduós	abc	bc	—	—	
Siglufjörður	abc	—	—	—	
Sauðárkrókur	Miðstöð svæðisins með 1.—3. árs nám á brautum b og c og 1.—4. árs nám á brautum a. Skipting nemenda:				
		1. ár	2. ár	3. ár	4. ár
a)		22	27	47	47
b)		26	40	35	—
c)		26	40	48	—
Reykjaskóli	Nemendur úr Strandasýslu og V-Húnavatnssýslu. 1. árs nám á brautum a, b og c og 2. árs nám á brautum a. Skipting nemenda:				
		1. ár	2. ár		
a)		14	20		
b)		17	—		
c)		17	—		
Blönduós	Nemendur úr A-Húnavatnssýslu og að hluta úr V-Húnavatnssýslu og Strandasýslu. 1. árs nám á brautum a og 1.—2. árs nám á brautum b og c. Skipting nemenda:				
		1. ár	2. ár		
a)		12	—		
b)		15	19		
c)		15	20		
Siglufjörður	Nemendur úr kaupstaðnum. 1. árs nám á brautum a, b og c. Skipting nemenda:				
		1. ár			
a)		11			
b)		13			
c)		13			

F.4 Norðurland eystra.

Miðstöð svæðisins yrði Akureyri. Auk þess er gert ráð fyrir, að þangað sækji nemendur af Norðurlandi vestra og Austurlandi, sem ekki fá á þeim svæðum lokið mjög sérhæfðu námi. Gera má ráð fyrir að framhaldsskólafnanir á Akureyri yrðu tvær. Annars vegar menntaskólinn, sem annast myndi áfram almennar bók-námsbrautir, og hins vegar ný stofnun fyrir aðrar brautir sem til kæmu við sameiningu alls annars framhaldsskólánáms á staðnum.

Í kaupstöðunum Ólafsfirði og Dalvík er þrátt fyrir fáa nemendur gert ráð fyrir eins árs framhaldsnámi m. t. t. þess að nemendur geli sótt nám frá heimilum sínum. Á Húsavík og Laugum er gert ráð fyrir námsaðstöðu fyrir nemendur úr Þingeyjar-sýslum, sem í sumum tilvikum lykju síðan námi sínu á Akureyri. Í öllum kaup-stöðum yrði framhaldsnámið tengt grunnskólunum og á Laugum er gert ráð fyrir sameiningu héraðsskólans og húsmæðraskólans. Námsbrautir á hverjum stað fyrir sig eru áætlaðar þessar:

	1. ár	2. ár	3. ár	4. ár	
Akureyri	abc	abc	abc	abc	
Ólafsfjörður	abc	—	—	—	
Dalvík	abc	—	—	—	
Húsavík	abc	abc	c	—	
Laugar	ab	b	—	—	
Akureyri	Miðstöð svæðisins og að auki safnstaður fyrir Norður- og Austurland. 1.—4. árs nám á brautum a, b og c. Skipting nemenda:				
		1. ár	2. ár	3. ár	4. ár
a)		74	73	100	100
b)		89	92	74	50
c)		89	92	74	50
Ólafsfjörður	Nemendur úr kaupstaðnum. 1. árs nám á brautum a, b og c. Skipting nemenda:				
		1. ár			
a)		6			
b)		8			
c)		9			
Dalvík	Nemendur úr kaupstaðnum og nágrenni. 1. árs nám á brautum a, b og c. Skipting nemenda:				
		1. ár			
a)		11			
b)		13			
c)		13			
Húsavík	Nemendur úr kaupstaðnum, S- og N-Þingeyjarsýslum. 1.—2. árs nám á brautum a og b. 3. árs nám á brautum c. Skipting nemenda:				
		1. ár	2. ár	3. ár	
a)		13	27	—	
b)		15	12	—	
c)		39	33	26	
Laugaskóli	Nemendur úr S- og N-Þingeyjarsýslum. 1. árs nám á brautum a og b. 2. árs nám á brautum b. Skipting nemenda:				
		1. ár	2. ár		
a)		21	—		
b)		24	20		

F.5 Austurland.

Gert er ráð fyrir að miðstöð svæðisins verði á Egilsstöðum en aðalstöðvar iðn- og tæknibrauta verði í Neskaupstað, þar sem iðnskóli og annað framhaldsnám yrði sameinað og rekið í tengslum við efri hluta grunnskólans. Þá er gert ráð fyrir framhaldsnámi við grunnskólana á Eskifirði og á Höfn í Hornafirði. Námsbrautir á hverjum stað um sig eru áætlaðar þessar:

	1. ár	2. ár	3. ár	4. ár
Egilsstaðir	abc	ab	ab	a
Neskaupstaður	abc	bc	c	—
Eskifjörður	ab	—	—	—
Höfn	abc	—	—	—

Egilsstaðir	Miðstöð svæðisins. 1.—4. árs nám á brautum a. 1.—3. árs nám á brautum b. 1. árs nám á brautum c. Skipting nemenda:				
			1. ár	2. ár	3. ár	4. ár
a)		35	50	50	50
b)		42	44	41	—
c)		24	—	—	—
Neskaupstaður	Nemendur úr kaupstaðnum og af öllu svæðinu á sviði c. 1.—3. árs nám á brautum c. 1.—2. árs nám á brautum b. 1. árs nám á brautum c. Skipting nemenda:				
			1. ár	2. ár	3. ár	
a)		9	—	—	
b)		21	25	—	
c)		41	63	50	
Eskifjörður	Nemendur úr kaupstaðnum og frá Reyðarfirði. 1. árs nám á brautum a og b. Skipting nemenda:				
			1. ár			
a)		9			
b)		10			
Höfn	Nemendur úr A-Skaftafellssýslu. 1 árs nám á brautum a., b og c. Skipting nemenda:				
			1. ár			
a)		10			
b)		11			
c)		11			

F.6 Suðurland.

Gert er ráð fyrir að miðstöð svæðisins verði á Selfossi, þar sem sameinað yrði í einni stofnun iðnskóli og það framhaldsnám sem nú er við gagnfræðaskólann þar. Yrði námið fyrst um sinn rekið í tengslum við gagnfræðaskólann en í sérstakri stofnun þegar fram í sækir og fjöldi nemenda vex. Í Vestmannaeyjum er gert ráð fyrir námi sem miðast fyrst og fremst við nemendur úr kaupstaðnum.

Á Laugarvatni er miðað við að menntaskóli, héraðsskóli og húsmæðraskóli verði sameinaðir í eina stofnun sem annaðist allt framhaldsnám á staðnum, að frátöldu námi íþróttakennara, sbr. bls. 61.

Þá er gert ráð fyrir að í Skógum verði námsaðstaða fyrir nemendur úr V-Skaftafellssýslu og Rangárvallasýslu á fyrsta ári framhaldsskólans á brautum a og b.

Auk framangreindra skóla er á þessu svæði Garðyrkjuskólinn á Reykjum í Ölfusi, sem sérstöðu hefur vegna mjög sérhæfðra verkefna.

Námsbrautir á hverjum stað um sig eru áætlaðar þessar:

	1. ár	2. ár	3. ár	4. ár
Selfoss	abc	abc	abc	a
Skógar	ab	—	—	—
Vestmannaeyjar	abc	abc	bc	—
Laugarvatn	abc	ab	ab	a

Selfoss	Miðstöð svæðisins. 1.—4. árs nám á brautum a. 1.—3. árs nám á brautum b og c. Skipting nemenda:				
		1. ár	2. ár	3. ár	4. ár
a)		38	37	37	37
b)		46	44	26	—
c)		77	74	59	—
Skógaskóli	Nemendur úr V-Skaftafellssýslu og hluta Rangárvallasýslu. 1. árs nám á brautum a og b. Skipting nemenda:				
		1. ár			
a)		17			
b)		20			
Vestmannaeyjar	Nemendur úr kaupstaðnum. 1.—2. árs nám á brautum a. 1.—3. árs nám á brautum b og c. Skipting nemenda:				
		1. ár	2. ár	3. ár	
a)		23	18	—	
b)		27	23	14	
c)		28	23	18	
Laugarvatn	Nemendur úr uppsveitum Árnessýslu og víðar af Suðurlandi. 1.—4. árs nám á brautum a. 1.—3. árs nám á brautum b og 1. árs nám á brautum c. Skipting nemenda:				
		1. ár	2. ár	3. ár	4. ár
a)		20	23	44	41
b)		24	28	17	—
c)		13	—	—	—

**F.7 Reykjanesumdæmi að undanskildu Seltjarnarnesi, Mosfells-,
Kjalarnes- og Kjósarhreppi.**

Keflavík	Nemendur af Suðurnesjum. 1.—4. árs nám á brautum a. 1.—3. árs nám á brautum b og c. Skipting nemenda:				
		1. ár	2. ár	3. ár	4. ár
a)		62	50	50	50
b)		74	62	37	—
c)		74	62	50	—
Hafnarfjörður	Nemendur úr Hafnarfirði, Garðabæ og Bessastaðahreppi. 1.—4. árs nám á brautum a. 1.—3. árs nám á brautum b. Skipting nemenda:				
		1. ár	2. ár	3. ár	4. ár
a)		60	66	66	66
b)		72	60	49	—
c)		98	82	66	—
Garðabær	Nemendur úr kaupstaðnum og Bessastaðahreppi. 1. og 2. árs nám á brautum b og 1. árs nám á brautum a. Skipting nemenda:				
		1. ár	2. ár		
a)		22	—		
b)		26	22		

Kópavogur Nemendur úr kaupstaðnum. 1.—4. árs nám á brautum a. 1.—3. árs nám á brautum b og c. Skipting nemenda:

	1. ár	2. ár	3. ár	4. ár
a)	64	51	51	51
b)	76	63	38	—
c)	76	63	50	—

F.8 Reykjavík, Seltjarnarnes, Mosfells-, Kjalarnes- og Kjósarhreppur.

Reykjavík 1.—4. árs nám á öllum brautum. Skipting nemenda:

	1. ár	2. ár	3. ár	4. ár
a)	424	339	339	339
b)	508	421	253	169
c)	508	421	337	169

Athugun nefndar á fjármögnun framhaldsskóla.

Í framsöguræðu um frumvarp til laga um framhaldsskóla í neðri deild Alþingis 29. apríl 1977 lýsti menntamálaráðherra yfir þeim vilja sínum að fjármál framhaldsskólans yrðu tekin til sérstakrar athugunar í samvinnu við sveitarfélög og í samstarfi við nefnd þá sem nú vinnur að endurskoðun á verkefnaskiptingu ríkis og sveitarfélaga. Í samræmi við það skipaði menntamálaráðherra nefnd til að endurskoða fjármálakafla frumvarpsins. Í nefndina voru skipaðir:

Indriði H. Þorláksson, deildarstjóri, tilnefndur af menntamálaráðuneytinu, formaður, Hólmfríður Snæbjörnsdóttir, deildarstjóri, tilnefnd af félagsmálaráðuneytinu, Gunnlaugur Sigmundsson, deildarstjóri, tilnefndur af fjármálaráðuneytinu, Ragnar Júlíusson, skólastjóri, Gunnar Jónsson, bæjarfulltrúi, og Ölvir Karlsson, oddviti, tilnefndir af Sambandi isl. sveitarfélaga.

Nefndin hefur ekki lokið störfum með þeim hætti að fyrir liggi tillaga frá henni að lagaákvæðum en hér á eftir verður gerð grein fyrir athugunum hennar og niðurstöðum eins og þær liggja fyrir nú. Þessi greinargerð er samin af formanni nefndarinnar.

Í upphafi nefndarstarfsins var tekin sú ákvörðun að athuga fyrst og fremst með hvaða hætti mætti skapa lagagrundvöll fyrir fjárhagslegu og stjórnunarlegu samstarfi ríkis og sveitarfélaga um framhaldsskóla. Í lagafrumvarpinu er slíkt samstarf lagt til grundvallar og taldi nefndin með tilliti til þess, og eins með hliðsjón af því hvernig hún er skipuð það ekki vera í sínum verkahring að gera, eða útfæra, tillögu um einhliða ríkisrekstur framhaldsskóla.

Nefndin hefur haft samstarf við nefnd þá sem vinnur að endurskoðun á verkefnaskiptingu ríkis og sveitarfélaga. Starfsmaður þeirrar nefndar sat flesta fundi hinnar nefndarinnar og rætt var við fulltrúa í verkefnaskiptingarnefndinni um ýmsar þær hugmyndir og tillögur sem fram hafa komið. Þá var stjórn Sambands íslenskra sveitarfélaga gerð grein fyrir þeim umræðum sem fram fóru í nefndinni.

Í upphafi nefndarstarfsins var ákveðið að afla upplýsinga um núverandi umfang framhaldsskólans með tilliti til skiptingar á kostnaði milli ríkis og sveitarfélaga og skiptingar milli fræðsluumdæma. Upplýsinga var aflað um nemendafjölda og rekstrarkostnað og fylgja þær í töflum hér á eftir en helstu niðurstöður skulu hér tilfærðar.

Skólaárið 1976/77 voru nemendur í framhaldsnámi eftir 9. bekk grunnskóla um 12 300 talsins og skiptust þannig eftir tegund skóla.

Menntaskólar og menntadeildir	3607 eða	29%
Fjölbrautaskólar	1016 eða	8%
Gagnfræða- og framhaldsdeildir	2755 eða	22%
Skólar á iðn- og tæknisviði	3205 eða	26%
Skólar fyrir heilbrigðis- og uppeldisstéttir	689 eða	6%
Húsmæðraskólar	139 eða	1%
Búnaðarskólar	127 eða	1%
Verslunarskólar	774 eða	6%
Samtals	12 312 eða	100%

Eftir fræðsluumdæmum var skiptingin þessi:

Reykjavík	7261 eða	59%
Reykjanes	1702 eða	14%
Vesturland	547 eða	4%
Vestfirðir	387 eða	3%
Norðurland vestra	289 eða	2%
Norðurland eystra	1156 eða	9%
Austurland	179 eða	1%
Suðurland	791 eða	6%
Samtals	12 312 eða	100%

Ef litið er á skiptingu eftir rekstraraðild kemur eftirfarandi fram:

Í skólum sem kostaðir eru af ríkinu einu	5534 nem. eða	45%
Í skólum sem kostaðir eru af ríkinu einu	5534 nem. eða	45%
Í einkaskólum	782 nem. eða	6%
Samtals	12 312 nem. eða	100%

Mjög er þó misjafnt eftir umræmunum hve mikill hluti nemenda er í ríkisskólum eða frá 13% á Austurlandi og upp í 50—60% í Reykjavík, Norðurlandi eystra og á Vestfjörðum.

Á árinu 1978 var rekstrarkostnaður vegna framhaldsnáms um 2 000 millj. kr. Er þar ekki meðtalinn kostnaður við búnaðarskóla. Kostnaður þessi skiptist þannig á kostnaðarliði og greiðsluaðila í þús. kr.:

	Greitt af ríki	Greitt af sveitarfélögum	Samtals	%
Laun	1543	29	1572	(77)
Önnur rekstrargjöld	187	150	337	(17)
Viðhald	69	48	117	(6)
Samtals	1799	227	2026	
%	(89)	(11)		(100)

Í eftirfarandi töflu er gerður samanburður á rekstrarkostnaði framhaldsskóla 1976 og íbúafjölda í fræðsluumdæmunum.

Rekstrarkostnaður framhaldsskóla 1976.
(Búnaðarskólar og verslunarskólar ekki meðtaldir).

	Rekstrarkostnaður 1976 - millj. kr. -			Íbúafjöldi 1.12.'76	Rekstrarkostnaður pr. íbúa - þús. kr. -		
	Greitt af ríki	Greitt af sveitarf.	Samtals		Greitt af ríki	Greitt af sveitarf.	Samtals
Reykjavík	1 101,7	107,6	1 209,3	84 493	13,0	1,3	14,3
Reykjanes	213,1	50,3	263,4	46 425	4,6	1,1	5,7
Vesturland	58,6	14,3	72,9	14 047	4,2	1,0	5,2
Vestfirðir	78,2	4,0	82,2	10 080	7,8	0,4	8,2
Norðurland vestra	29,1	8,5	37,6	10 203	2,9	0,8	3,7
Norðurland eystra	172,9	30,3	193,2	24 322	7,1	0,8	7,9
Austurland	30,8	5,1	35,9	12 260	2,5	0,4	2,9
Suðurland	114,8	16,6	131,4	19 088	6,0	0,9	6,9
Landið allt	1 799,2	226,7	2 025,9	220 918	8,1	1,0	9,2

Kemur þar fram að framlag ríkissjóðs var að jafnaði um 8 100 kr. á íbúa og framlög sveitarfélaga um 1 000 kr. á íbúa. Hæst var framlag ríkisins í Reykjavík eða um 13 000 kr. á íbúa en lægst á Austurlandi og Norðurlandi vestra eða 2 500—3000 kr. á íbúa. Mismunurinn stafar að mestu af mismunandi fjölda nemenda. Framlög sveitarfélaga á íbúa eru einnig hæst í Reykjavík eða um 1300 kr. en lægst á Vestfirðum og Austfirðum um 400 kr. á íbúa.

Í viðræðum við nefnd þá sem fjallar um verkefnaskiptingu ríkis og sveitarfélaga kom fram í þeirri nefnd hafði þegar verið fjallað um fjármál framhaldsskólans og fram verið sett sú hugmynd að ríkissjóður greiddi allan kostnað við framhaldsskóla, þó verði einu eða fleiri sveitarfélögum saman heimilt að stofna til allt að tveggja ára framhaldsnáms að fullnægðum ákveðnum skilyrðum og greiddist kostnaður í þeim tilvikum skv. ákvæðum grunnskólalaga. Þá var og gert ráð fyrir að sveitarfélögin gætu ákveðið námsvistargjald fyrir nemendur úr öðrum sveitarfélögum. Einnig fólst í hugmynd þessari að sveitarfélög eða samtök þeirra hefðu verulega stjórnunaraðild.

Þá er nefndinni kunnugt um að hjá stjórn Sambands isl. sveitarfélaga hafa verið í athugun nýjar tillögur er stefna í þá átt að gera ekki verulegar breytingar frá því sem nú er og gera ráð fyrir að sveitarfélög verði aðilar að rekstri allt að tveggja ára framhaldsdeilda á sama hátt og þau kosta iðnnám, og að rekstri fjölbrautaskóla eins og nú er, en ríkið reki sérskóla. Er þá og gert ráð fyrir heimild til sveitarfélaga að leggja á námsvistargjald fyrir nemendur úr öðrum sveitarfélögum.

Nefndin hefur á fundum sínum rætt ýtarlega þau atriði sem að framan greinir og þau viðhorf sem fram hafa komið hjá þeim aðilum öðrum sem um málið hafa fjallað þó hún hafi ekki enn sem komið er mótað tillögur sínar.

**Yfirlit yfir fjölda og hlutfallsskiptingu nemenda í framhaldsskólanámi
eftir menntastofnunum skólaárið 1976—1977.**

	Í skólum kost. af ríki		Í skólum kost. af ríki og sveitarfélögum		Í einkaskólum		Nemendur alls	% af heildar- nemenda- fjölda
	Fjöldi	%	Fjöldi	%	Fjöldi	%		
Menntaskólar og menntadeildir	3 607	(100)	-	(-)	-	(-)	3 607	(29)
Fjölbrautaskólar	-	(-)	1 016	(100)	-	(-)	1 016	(8)
Gagnfræðadeildir og framhaldsdeildir ...	354	(13)	2 393	(87)	8	(-)	2 755	(22)
Iðnskólar, Vélaskólar, Stýrimannaskólar, Fiskv.skólinn, Hótel- og veitingask....	732	(23)	2 473	(77)	-	(-)	3 205	(26)
Skólar f. heilbrigðisstéttir og Fóstursk.	689	100	-	-	-	(-)	689	(6)
Húsmæðraskólar	25	(18)	103	(74)	11	(8)	139	(1)
Bændaskólar	127	(100)	-	-	-	(-)	127	(1)
Verslunarskólar	-	-	-	-	774	(100)	774	(6)
Samtals	5 534	(45)	5 996	(49)	782	(6)	12 312	(100)

Ath. Ekki eru meðtaldir nemendur í starfsþjálfunarskólum stofnana, flugskólum, listaskólum, kvöldskólum, námsflokum, bréfaskólum, námskeiðum af ýmsu tagi og öldungaeildum.

**Yfirlit yfir fjölda nemenda í framhaldsnámi eftir 9. bekk grunnskóla
skólaárið 1976/77. Skipt eftir skólategundum og fræðsluumdæmum.**

	Reykjavík	Reykjanesumdæmi	Vesturlandsumdæmi	Vestfirja- umdæmi	Norðurlandsumdæmi vestra	Norðurlandsumdæmi eystra	Austurlandsumdæmi	Suðurlandsumdæmi		
Menntaskólar og menntadeildir ..	2 477	263	-	157	-	530	-	180	3 607	
Fjölbrautaskólar	448	568	-	-	-	-	-	-	1 016	
Gagnfræðadeildir og framhaldsd.	916	610	198	108	153	322	123	325	2 755	
Iðnsk., Vélsk., Stýrim.sk., Fiskv.sk., Hótel- og veitingaskólinn	2 012	261	170	119	84	280	56	223	3 205	
Skólar f. heilbr.stéttir og Fóstursk.	689	-	-	-	-	-	-	-	689	
Húsmæðraskólar	25	-	37	3	11	24	-	39	139	
Bændaskólar	-	-	62	-	41	-	-	24	127	
Verslunarskólar	694	-	80	-	-	-	-	-	774	
Samtals	7 261	1 702	547	387	289	1 156	179	791	12 312	
Samtals í % af heild	(59)	(14)	(4)	(3)	(2)	(9)	(1)	(6)	(100)	
Þar af í skólum kost. af ríkinu ...	3 823	335	139	221	98	590	24	294	5 534	
Þar af í skólum kost. af ríkinu í %	(52)	(20)	(25)	(57)	(34)	(51)	(13)	(37)	(45)	
Í skólum kost. af ríki og sveitarfél.	2 744	1 367	328	166	180	566	155	489	5 596	
Í skólum kost. af ríki og sv.fél. í %	(38)	(80)	(43)	(43)	(62)	(49)	(87)	(62)	(49)	
Í einkaskólum	694	-	80	-	11	-	-	8	782	
Í einkaskólum í %	(9)	-	(15)	-	(4)	-	-	(1)	(6)	

Ath. Ekki eru meðtaldir nemendur í starfsþjálfunarskólum stofnana, flugskólum, listaskólum, kvöldskólum, námsflokum, bréfaskólum, námskeiðum af ýmsu tagi og öldungaeildum.

UMSAGNIR

1. FÉLAG MENNTASKÓLAKENNARA

Menntamálaráðuneytið.

Birgir Thorlacius ráðuneytisstjóri.

Félagi Menntaskólakennara barst á s.l. vori til umsagnar frá ráðuneyti yðar Frumvarp til laga um framhaldsskóla. Mjög fljótt kom í ljós að allt of litlar umræður höfðu farið fram um málefni framhaldsskólástigsins meðal kennara. Til þess að unnt væri að leggja fram rökstuddar athugasemdir við frumvarpið reyndist því nauðsynlegt að stofna til umræðufunda, smárra og stórra. Hefur sérstök nefnd haft frumvarpið til athugunar á vegum FM, það hefur verið kynnt og rætt á tveim fulltrúaráðsfundum — að undangengnum umræðum í félagsdeildum — og stjórn félagsins hefur fjallað um það á sínum fundum. Jafnframt tóku félagar úr FM þátt í ráðstefnu BHM um frumvarpið nú í vetur. Á grundvelli þessara umræðna og þessarar vinnu gerir FM eftirfarandi athugasemdir við frumvarpið:

A. Almennt fagnar FM þeirri stefnu frumvarpsins að auka jafnrétti til náms, hvar sem menn eru búsettir á landinu og hverjar sem aðstæður þeirra kynnu að vera. Jafnframt er fagnað þeirri stefnu menntamála sem geri verknámi og bóknámi jafnhátt undir höfði.

B. Við einstaka kafla og greinar frumvarpsins gerir FM eftirfarandi athugasemdir:

I. kafli. Gildissvið.

Engar athugasemdir hafa komið fram við þennan kafla frumvarpsins, enda lýtur hann eingöngu að opinberum framkvæmdaleiðum.

II. kafli. Markmið.

Þótt allir virðist geta tekið undir þau fögur og almenn orð sem notuð eru í þessum kafla lagafrumvarpsins (grein 3), hefur gildi greinarinnar mjög verið dregið í efa. Virðist eðlilegt að miklu nánari hliðsjón væri höfð af samsvarandi markmiðslýsingu grunnskólalaganna og markmið frumvarpsins þannig skilgreind befur. Þá bendir FM einnig á að meðan ekkert er um það sagt hvernig ná eigi góðum markmiðum og hvert einasta atriði í markmiðalýsingu er túlkunaratriði (Hvað er markviss undirbúningur starfs? Hvað er alhliða þroski?), er vandséð að greinin komi framkvæmendum laganna að nokkru verulegu haldi. Jafnframt hefur komið fram gagnrýni á það að unnt virðist að skilgreina námslok sem ekki leiði til neinna starfsréttinda, en geri nemendur í besta falli að „góðum starfskröftum“, enda er með sjöttu grein frumvarpsins lagt í vald reglugerða hvernig skilgreina skuli markmið framhaldsskóla.

III. kafli. Inngönguskilyrði.

Sú hugmynd sem hér kemur fram um jafnan rétt allra til náms og þar með um rétt til einhvers framhaldsnáms án tillits til frammistöðu á prófum grunnskólans, hefur lítilli gagnrýni sætt innan FM. Hins vegar skal á það bent að með heimildarákvæðum frumvarpsins um sérstakar lágmarkskröfur í einstökum greinum er öldungis óvíst að 4. grein leiði til nokkurrar breytingar frá núverandi ástandi. Jafnframt er augljóst að gera verður skólunum kleift að bregðast skynsamlega við, ef um verulega breytingu yrði að ræða, s.s. aukna breidd í námsgetu nýnema á bóknámsbrautum. Það er auðséð að engum er greiði ger með því að hleypra honum með lélegan undirbúning inn í „menntaskóla“ og fella hann þar að loknu eins vetrar striti. Aftur á móti hníga veruleg rök til þess að gera megi bóknám

skólanna hagnýtara miklu fleiri nemendum en nú er með skynsamlegum breytingum á námsefni og kennsluháttum. Hér væri um það að ræða að miða námskröfur við getu nemenda, spyrja fremur „Hvað geta nemendur lært“ en „Hvað eiga menn að kunna að loknu þessu skólastigi“. Því aðeins að slíkar breytingar komi til er séð fyrir því að fjórða grein frumvarpsins fái nokkra merkingu nema á pappírnum.

IV. kafli. Námsskipan.

5. grein. Í samræmdum framhaldsskóla virðist augljós nauðsyn þess að skilgreina námsáfanga, eins og frumvarpið gerir ráð fyrir. Hins vegar er það afar hæginn skilningur sem fram kemur í athugasemdum við frumvarpið (bls. 17), að unnt sé að finna „millistig milli hins hefðbundna bekkjakerfis og áfangakerfisins“. Slíkt millistig yrði hálfkák eitt, fljótlega óframkvæmanlegt og kennslufræðilega mjög slæm leið. Hér yrði óhjákvæmilega um að ræða eftirsetu í bekk í ákveðinni grein eða greinum, og aldrei gæfist færi á að vinna þá eftirsetu upp. Auk þess yrði ógerlegt að koma saman töflu fyrir skólana um leið og orðið væri um að ræða nema örfáa nemendur og sárafaár greinar.

FM vill þó að sínu leyti leggja áherslu á að það áfangakerfi sem reynt hefur verið, t. d. við Menntaskólann við Hamrahlíð, þarf að allra dómi endurskoðunar við. Jafnframt mun þeim sem að þessum málum starfa vera ljóst að nauðsynlegt er að samræma áfangakerfin að einhverju marki, eigi ekki að skapast fullkominn glundroði (t. d. við flutning nemenda milli skóla eða námsbrauta). FM heitir á stjórnvöld að flana ekki að neinu í þessu efni heldur sjá til þess að nauðsynleg úttekt á áfangakerfunum fari fram og síðan verði staðið að samræmingu á grundvelli fenginnar reynslu.

Ennfremur leggur FM áherslu á að mikinn undirbúning þarf til þess að unnt verði að skilgreina áfanga í sameiginlegum kjarna svo ólíkra námsbrauta sem frumvarpið gerir ráð fyrir. Það verður glapræðisflan eitt, ef reynt verður á grundvelli þeirrar skiptingar sem verið hefur á námsefni milli bekkja eða áfanga í hefðbundnum menntaskólum að „búa til“ kjarna fyrir samræmdan framhaldsskóla. — Sjá nánar síðar um reglugerðir.

6. grein. Nauðsynlegt verður að kveða svo skýrt að orði í lögum um framhaldsskóla að tryggt sé að námslok verði aldrei skilgreind án þess þau leiði til starfsréttinda eða skýlausra réttinda til áframhalds. Orðalag greinarinnar í frumvarpinu tryggir þetta ekki (sbr. áður um II. kafla).

9. grein. Eðlilegt er að námsskrár verði settar af menntamálaráðuneyti, og er enginn ágreiningur um það efni. Hins vegar vill FM leggja á það áherslu að við samningu námsskráa verði höfð full samvinna við kennara og nemendur. Á undanförunum árum hefur fjölgað mjög sérgreinafélögum kennara og er hægurinn hjá að hafa samvinnu við þau. Telur FM að slíkt fyrirkomulag ætti að tryggja í lagasetningu. — Minna má á þá aðferð sem tíðkast hefur í Danmörku í þessu efni. Þar eru námsskrár eins og hér um ræðir samdar af nefnd þar sem sæti eiga tveir fulltrúar ráðuneytis, tveir fulltrúar kennara og tveir fulltrúar nemenda. Virðist okkur sú leið til fyrirmyndar.

Ennfremur vill FM minna á það sem áður er fram komið, að fara þarf fram ýtarleg athugun á því hvaða námsefni henti í hverjum áfanga og á hverju stigi. Virðist eðlilegt að skólarannóknir verði stórlegar efldar og tengdar þeim stofnunum sem fást við kennaramenntun. Án slíkra grundvallarránnsóknna er hætt við að námsskrárgerð verði kák eitt.

10. og 11. grein. Hér er fjallað um reglugerðir. Síðan verður um þær greinar rætt í einu lagi. Þó skal hér tekið fram að FM teldi eðlilegra að 11. grein orðaðist svo: „Setja skal í reglugerð ákvæði um árlegan starfstíma framhaldsskóla.“ — Það virðist augljós nauðsyn að væntanleg lög tryggi skólunum nægilegt sjálfræði um fyrirkomulag og skipulagningu kennslu. Kemur þar ýmislegt til greina s.s. lengd

kennslustunda, áfanga- eða bekkjakennsla (þar sem því yrði við komið), „opinn skóli“ eða önnur form á skólastarfi. Væri fráleitt að binda skólastarfið svo sem frumvarpið gerir ráð fyrir.

V. kafli. Skólaskipan.

Í meginatriðum virðast þær greinar frumvarpsins sem um þetta efni fjalla, sjálfsagðar og eðlilegar. Þó skal á það bent að sum ákvæði frumvarpsins eru svo óljóst orðuð að þau virðast geta orðið markleysa ein. Í 12. grein segir t. d. „Stefnt skal að því að í hverjum landshluta verði eins fjölbreytilegt val námsbrauta og við verður komið.“ Lagagrein sem þessi myndi ekki veita neinum þegni tiltekin réttindi, heldur aðeins fela framkvæmdavaldinu alla túlkun. Þá virðist okkur einnig vafasamt ákvæði 13. greinar, sem flytur vald um staðsetningu skóla úr höndum alþingis til ráðuneytis.

VI. kafli. Stjórn.

Hugmynd frumvarpsins um framhaldsskólaráð kann að vera góðra gjalda verð. Það er vitanlega jákvætt að safna hugmyndum og álitum frá sem flestum. Þó virðast ýmsar aðrar leiðir að því marki jafnfærar og þessi, enda ljóslega gengið framhjá þýðingarmiklum aðilum. Hví skyldu t. d. atvinnurekendur og verkalýðsfélög hafa meiri umsagnarrétt en foreldrar? Og hví skyldi Kvenfélagasamband Íslands eiga fulltrúa í slíku ráði, en ekki nemendur framhaldsskólanna? — Hvað sem þessu líður er ljóst að raunveruleg stjórn framhaldsskólanna færi ekki fram í ráðinu. Þar yrðu námssviðsnefndir miklu þýðingarmeiri aðili.

16. grein. Félag menntaskólakennara lýsir furðu sinni yfir að ekki skuli í lagafrumvarpinu gert ráð fyrir því að samtök kennara né heldur kennarar sem einstaklingar fái svo mikið sem umsagnarrétt um málefni framhaldsskólanna. Það er krafa félagsins að kveðið verði svo á í lögum að námssviðsnefndir verði að einhverju leyti skipaðar eftir tilnefningu viðkomandi kennarafélaga. Mætti t. d. hugsa sér þá framkvæmdaleið að kennarar tilnefndu þrjá menn í hvert hugsanlegt sæti í nefndunum, en menntamálaráðherra veldi síðan á milli. Með þessu móti yrðu kennarar eðlilegur stjórnunaraðili, og hætt yrði að ganga gersamlega framhjá reynslu þeirra og sérþekkingu á vanda skólanna.

Þá virðist einnig eðlilegt að auka verulega rétt nemenda til áhrifa á málefni skólastigsins. Það virðist í hæsta máta óeðlilegt að sniðganga reynslu þeirra af skólunum, enda flestir þeir nemendur sem hér um ræðir, sjálfráða og sumir lögráða.

17. og 18. grein. Án þess að blanda sér beinlínis í þær deilur sem hafnar eru og munu standa um skiptingu kostnaðar milli ríkis og sveitarfélaga, vill FM taka eftirfarandi fram:

1. Leggja verður áherslu á þá stefnu að tryggja öllum jafnan rétt til náms, án tillits til búsetu. Kanna verður vandlega hver hlutur ríkisins þarf að vera til þess að svo sé.
2. Hvernig svo sem kostnaðarskiptingu verður háttað, leggja félagar FM áherslu á að unnt verði að semja um laun og kjör við einn aðila. Þarfnast sú ósk ekki rökstuðnings.

19.—21. grein. Í öllum aðalatriðum gera greinar þessar ráð fyrir óbreyttu ástandi frá því sem nú er. Félag menntaskólakennara telur tímabært að kveðið sé á í lögum um lýðræðislega starfshætti í skólum. Komi þar fram hver vera skuli aðild kennara, nemenda og annarra starfsmanna skólanna að ákvarðanatöku og allri ábyrgð varðandi skólastarfið. Bendir félagið á að eins og er mun mikill munur á áhrifum og nytsemi kennarafunda eftir skólum — og skólastjórum.

VII. kafli. Starfslið.

FM telur nauðsynlegt að tryggja í lögum að bókasöfn skólanna verði ekki vanmetin eða svelt. Eigi að stuðla að nútímalegum kennsluháttum í framhaldsskólum, hljóta bókasöfnin að verða einn hyrningarsteina.

Um 23. grein lagafrumvarpsins vill FM aðeins minna á athugasemdir sínar við frumvarp um embættisgengi kennara. Leggur félagið enn sem fyrr megináherslu á að skólunum verði tryggt hæft og vel menntað starfslið. Án þess öðlast lög um framhaldsskóla aldrei raunverulegt gildi.

VIII. kafli. Fjármál.

Félag menntaskólakennara óskar sem fyrr að halda sér utan við deilur um skiptingu rekstrarkostnaðar við framhaldsskóla. Þó hlýtur félagið að gera eftirfarandi athugasemdir við 24. grein lagafrumvarpsins:

Undir staflið a) segir: „Sett skulu í reglugerð ákvæði um hámark stundafjölda til stjórnunar og kennslu og um lágmarksfjölda nemenda í kennsluhópum.“ — FM lýsir furðu sinni yfir þeim anda sem að baki þessarar greinar liggur og virðist brjóta gersamlega í bág við þá megin stefnu að jafna skuli rétt manna til náms án tillits til húsetu. Sýnist FM mun meiri ástæða til að láta lög tryggja mönnum lágmarksþjónustu, svo sem þá að námshópastærð skuli ekki fara yfir ákveðið hámark né heldur kennslustundafjöldi (og stjórnunarstundir) undir ákveðið lágmark.

Undir staflið e) er kveðið á um að nemendur skuli sjálfir greiða matargerðar- og matarefniskostnað í mótuneytum. Þetta ákvæði sýnist afar hæpið og stangast eins og hið fyrra á við hugmyndir um jöfnun aðstöðu. Með því að lögfesta skyldu heimila til að kosta matargerð í skólum er verið að gera aðstöðu þeirra sem senda þurfa börn í heimavist, mun lakari en hinna sem við heimgönguskóla búa.

Stafliður f) virðist óþarfur og varhugaverður. Það tíðkast nú þegar í sumum skólum að lána nemendum námsefni. Með aukningu slíkrar þjónustu má auka að mun frjálstræði skólanna og vinna gegn þeirri samræmingu sem mörgum kann að virðast stefnt að með samræmdum framhaldsskóla.

IX. kafli. Reglugerðir.

Það virðist vera megineinkenni frumvarpsins að ætla lögnum aðeins að ná til ytri ramma skólastarfsins. Þannig er hér naumast nokkurn tíma vikið að inntaki námsins eða menntunarinnar. FM leyfir sér að draga í efa að þetta séu rétt vinnubrögð. Fyrst hefði þurft að huga að því hvert væri eðlilegt inntak, síðan hefja samningu laga og reglugerða. Mjög sýnist að minnsta kosti vafasöm sú stefna sem úr verður og felur einu ráðuneyti næstum allt vald.

Við samningu umrædds lagafrumvarps var harla lítið samráð haft við kennara á framhaldsskólastigi. Það er krafa FM að úr þessu verði bætt við endanlega lög-gjöf og samningu reglugerða. Telur félagið rétt að kveðið verði á um það í lögum að ráðuneyti sé skylt að leita til samtaka kennara um öll atriði er snerta stjórnun og innra starf skólanna. Lýsir FM sig reiðubúið til samstarfs um þessi atriði og ítrekar þá skoðun sína að miðstýring eins og hér er gert ráð fyrir, sé varhugaverð.

Reykjavík 1. des. 1977.

F. h. Félags menntaskólakennara,
Heimir Pálsson.

2. KENNAFÉLAGIÐ HÚSSTJÓRN

1/7 1977.

Umsögn um „Frumvarp til laga um framhaldsskóla.“

Stjórn Kennarafélagsins Hússtjórn sendir hér með frá sér eftirfarandi umsögn um „Frumvarp til laga um framhaldsskóla“. Umsögnin er gerð með fyrirvara, þar sem ekki er hægt að leggja frumvarpið fyrir félagsfund fyrir en í lok ágústmánaðar.

Erfitt er að segja mikið um einstakar greinar frumvarpsins, þar sem framkvæmd þeirra virðist byggjast á reglugerðum sem ekki er búið að semja.

Við teljum nauðsynlegt að semja áfangalýsingar fyrir námsbrautir áður en nemendum er gefinn kostur á að sækja um þær.

Um einstakar greinar frumvarpsins.

8. gr. Áherslu þarf að leggja á að samhæfa bóklegt og verklegt nám á öllum stigum framhaldsskólans. Fyrir nemendur sem hafa valið sér verknámsbraut, er kostur að verknámi á næstum hvaða sviði sem er, því að nemendur hafa áhuga á að gera eitthvað með höndunum og sjá strax árangur vinnunnar. Leitast skal því við að hafa verkkyrningu og verkþjálfun samhliða bóklegu námi strax á fyrsta skólaári verknámsbrauta. Sextán ára nemendur eru oft óráðnir og ókunnugir starfsbraut sem þeir hafa valið sér og skilja hvorki nauðsyn fræðináms né samhengi þess við vinnuna fyrir en þeir fá nokkra innsýn í starfið.

16. gr. Stjórnin telur að framhaldsskólaráð muni verða þungt í vöfum og vafasamt að það tryggi að sjónarmið allra sem láta sig varða málefni skólans komi fram. Við aðhyllumst fremur tillögu sem kom fram hjá 4. starfshópi á fundi um námsskipan á framhaldsskólastigi og getið er á bls. 86—87 í frumvarpinu. Við teljum að framhaldsskólalæing eða ráðstefna árlega eða á tveggja ára fresti ætti að koma í staðinn fyrir framhaldsskólaráð. Ráðstefnuna eða þingið sæktu fulltrúar þeir sem nefndir eru í greininni og aðrir sem áhuga hefðu. Mætti hugsa sér að menn tilkynntu þátttöku með fyrirvara til menntamálaráðuneytis. Fulltrúar allra námsbrauta þurfa að hafa sérþekkingu á viðkomandi sviði og tryggja þarf að maður með kennaramenntun sé hafður með í ráðum við skipulagningu hverrar námsbrautar.

24. gr. a) á eftir lágmarksfjölda komi: „og hámarksfjölda nemenda“ o. s. frv.

29. gr. Athuga þarf að gildandi lög um framhaldsskóla falli ekki úr gildi áður en búið er í reynd að koma á skipan nýja framhaldsnámsins, semja þarf um það reglugerðir og námslýsingar. Stjórnin leggur til, að sérskólar á framhaldsstigi fái að bróast áfram við hlið hins nýja framhaldsskóla um sinn.

Um hússtjórnarskólann viljum við taka fram eftirfarandi:

Hússtjórnarskólarnir hafa þá sérstöðu, að námsefni þeirra sameinar í heild þá þætti þjálfunar og kunnáttu sem er undirbúningur að heimilisstörfum.

Þess ber að gæta, að hússtjórn á sveitahéimilum og fjölmörgum heimilum og stofnunum í þéttbýli er svo margþætt og mikilvægt starf, að hæpið er að fella niður það sérnám sem hússtjórnarskólar hafa verið að byggja upp um áratugi, meðan ekki er fyrirjáanlegt að hægt sé að bjóða upp á sambærilegt nám í manneldis- og hússtjórnargreinum í öðrum framhaldsskólum.

Alhliða manneldisfræði er nú hvarvetna talin meðal þeirra grundvallarfræða sem leggja ber sérstaka rækt við. Má í því sambandi nefna, að meðal grannþjóða okkar er nú efnt til öflugrar almenningsfræðslu á því sviði.

Við álitum, að þeir hússtjórnarskólar sem hafa næga sókn nemenda, skuli starfa áfram, enda eru þeir færastir um að halda uppi kennslu í nefndum greinum og hafa til þess aðstöðu og tækjabúnað sem hvergi er fyrir hendi annars staðar.

Athugasemdir við bls. 44 og 46:

Í staðinn fyrir brauðgerð og kjötið standi matvælaíðnbrautir. Þær geta svo verið mismunandi á hverjum stað t. d. brauðgerð, kjötið, mjólkurið, fisk- og lagmetisið, niðursuða o. fl.

Bætt verði við hreinlætisbraut eða þrifnaðarbraut, þar sem tilfinnanlega vant- ar menntun fyrir fólk sem vinnur við hreingerningar, hreinsanir (efnalaugar), þvottahús, hreinlætisefirlit o. fl.

Niðurlag málgreinar um matráðsmannabraut á bls. 44 orðist svo: rekstri mat- sölustaða, framleiðslustjórn í matvælaíðnaði eða matvælaeftirliti.

Halldóra Eggertsdóttir, form., Vigdís Jónsdóttir, varaf., Anna Gísladóttir, ritari, Guðrún Ingvarsdóttir, gjaldkeri, Bryndís Steinþórsdóttir, Jakobína Pálmadóttir.

3. KENNADEILD HJÚKRUNARFÉLAGS ÍSLANDS

Til menntamálaráðuneytisins
Hverfisgötu 6
Reykjavík.

Reykjavík, 12. júlí 1977.

Kenndadeild H. F. Í. þakkar hæstvirtu menntamálaráðuneyti fyrir það tæki- færi að fá „frumvarp til laga um framhaldsskóla“ til umsagnar. Fjallað hefur verið um þann þátt frumvarpsins er varðar hjúkrunarfræðibraut á heilbrigðisviði. Ekki hefur unnist tími til að ræða aðra þætti frumvarpsins og beðið er afsökunar á, að dregist hefur að svara. Deildin fer fram á leyfi til að skila álitum um frumvarpið í heild á hausti komanda.

Um hjúkrunarfræðináms viljum við segja, að nám sem stefnir að því marki að gera nemandann hæfan til sjálfstæðs starfs verður að skipuleggja með hlið- sjón af því sem starfið felur í sér, því viljum við í stórum dráttum gera grein fyrir starfssviði hjúkrunarfræðinga.

Sem aðili sjálfstæðrar heilbrigðisstéttar tekur hjúkrunarfræðingurinn þátt í að efla félagslega, sálræna og líkamlega velferð einstaklingsins, hvort sem hann er í sínu eðlilega umhverfi eða innan sérstakrar heilbrigðisstofnunar. Efling heil- brigðis felur í sér að fyrirbyggja, greina, veita meðferð og endurhæfa. Hjúkrun er meðferð sem tekur mið af þörfum einstaklingsins, líffræðilegum, andlegum og félagslegum. Hjúkrunarfræðingurinn athugar og greinir áhættuþætti í umhverfi einstaklingsins er áhrif hafa á heilbrigði hans og vellíðan og reynir þannig að koma í veg fyrir að heilsa hans bíði tjón af. Þegar heilsa einstaklingsins gerir hann ófæran um að fullnægja daglegum þörfum sínum gripur hjúkrunarfræðingurinn inn í og miðar að því að efla virkni einstaklingsins, andlega og líkamlega með hliðsjón af þeim aðstæðum er sjúkdómurinn hefur orsakað. Hjúkrunarfræðingurinn beitir í starfi sínu þeirri aðferð sem miðar að lausn vandamála. Hjúkrun felur í sér auk líkamlegrar og andlegrar aðhlyningar, kennslu og stjórnun og byggir mikið á mann- legum samskiptum. Hjúkrunarfræðingurinn samræmir og tengir störf hinna ýmsu aðila heilbrigðisstétta, sem að einstaklingnum snúa. Auk þekkingar í hjúkrunarfræði krefst því starfið þekkingar frá ýmsum sviðum atferlis- og líffræðivísinda.

Hjúkrunarfélag Íslands tók þátt í könnun á starfssviði hjúkrunarfræðinga ásamt hinum Norðurlöndunum árið 1973—74. Niðurstöður þessarar könnunar birtust í „Rapport från SSN“ s expert grupp för klagörande av vårdfunctionsområdet“. Víða erlendis hafa einnig hjúkrunarfræðingar og félagsfræðingar unnið að slík- um könnunum og birt sínar niðurstöður og sýna þær að, í hinum þróaðri löndum er starfssviðið mjög áþekkt.

Máli okkar til fulltingis bendum við á könnun Aili Leminin „Hvad gör en sjuk- sköterska?“ gefið út af Sjukvårdsforskningens Institut i Helsingfors 1970, og til rits frá World Health Organisation „Trends in the development of primary

care“ sem unnið var í Moskvu, júlí 1973. Jafnframt sendum við ljósrit (fylgiskjal I)* af grein um starfssvið hjúkrunarfræðinga, sem gefið var út af Nurses Education Board of New South Wales, Australia og birtist í Nursing Times 9. júní 1977. Kemur hér greinilega fram hversu víðtækt almennt nám þarf að vera svo að nemandinn geti tileinkað sér hina mörgu þætti hjúkrunarfræðinámsins. Við viljum líka vitna í skýrslu World Health Organisation, Expert Committee on Nursing, en þar segir „Í löndum þar sem læknávisindi eru á háu stigi en hjúkrun ekki, næst ekki sá árangur í heilbrigðisþjónustu sem vænta mætti“. Einnig má benda á að Alþjóðasamband hjúkrunarfræðinga I. C. N. hefur allt frá stofnun þess 1899 haft sem höfuðmarkmið sitt að stuðla að aukinni menntun og bættri hjúkrun.

Niðurstöður kennaradeildarinnar varðandi frumvarpið eru að:

1. Út frá áðurgreindum starfspáttum sé ljóst að hjúkrunarfræðinám geti ekki farið fram innan framhaldsskólastigsins.
2. Aðfaranámið verður að miða að því að nemandur geti tileinkað sér það náms-efni er hjúkrunarstarfið krefst í dag.
3. Frumvarpið felur ekki í sér að nemandur öðlist það undirbúningsnám er kennaradeildin telur nauðsynlegt, og hæfni nemenda til að tileinka sér það náms-efni er hjúkrunarstarfið krefst í dag því ófullnægjandi.
4. Kennaradeildin telur óraunhæft að sameina undirbúningsnám og hjúkrunarfræðinám eins og frumvarpið gerir ráð fyrir.

Jafnframt vísum við til bréfs til menntamálaráðherra, dags. 1. mars, 1977 þar sem kennaradeildin ásamt stjórn H. F. Í. gerir grein fyrir afstöðu sinni gagnvart hjúkrunarfræðibraut á framhaldsskólastigi (fylgiskjal II*).

Að lokum viljum við undirstrika það, að sú skerðing á menntun hjúkrunarfræðinga sem frumvarpið felur í sér mun valda því að hjúkrunarstéttin stenst ekki siauknar kröfur samfélagsins um bætt hjúkrunarþjónustu.

Virðingarfyllt

f. h. Kennaradeildar H. F. Í.

Sigprúður Ingimundardóttir, formaður.

4. SAMTÖK TÓNLISTARSKÓLASTJÓRA, KENNADEILD F. Í. H., FÉLAG TÓNLISTARKENNARA

Umsögn um

Frumvarp til laga um framhaldsskóla.

I.1 Inngangur.

Í lok maí á þessu ári sendi menntamálanefnd Alþingis Tónlistarskóla Hafnarfjarðar til umsagnar frumvarp til laga um framhaldsskóla, sem lagt var fyrir Alþingi 29. apríl s.l.

Skólastjóri Tónlistarskóla Hafnarfjarðar kynnti frumvarpið og stöðu tónlistar- náms samkvæmt því á aðalfundi Samtaka tónlistarskólastjóra, sem haldinn var í Hagaskóla laugardaginn 27. ágúst 1977. Aðalfundurinn samþykkti að fela stjórn samtakanna að semja umsögn um frumvarpið.

Rétt þótti að vekja athygli tónlistarkennara almennt á frumvarpinu, og var því leitað samstarfs við Kennaradeild F. Í. H. og Félag tónlistarkennara, og hafa stjórnir þessara félaga, ásamt stjórn Samtaka tónlistarskólastjóra, einróma samþykkt eftirfarandi umsögn og athugasemdir við ofangreint frumvarp.

* Ekki prentað hér.

I.2 Staða tónlistarskóla, hljóðfærakennara og hljóðfæraleikara þegar frumvarpið kemur fram.

- a. Hinn almenni tónlistarskóli, sem var upphaflega stofnaður af áhugamönnum, er rekinn sem sjálfseignarstofnun með fjárhagslegum stuðningi frá ríki og sveitarfélagi.
- b. Lítið hefur verið á tónlistariðkun sem tómstundagaman. Hinsvegar er það staðreynd, að hluti nemenda í tónlistarskólum landsins er að búa sig undir að gera tónlist að lífsstarfi sínu.
- c. Til skapms tíma og að nokkru leyti enn, hafa tónlistarmenn starfað að eflingu og framgangi tónlistarmála á Íslandi, án þess að hafa fastan eða viðurkenndan starfsgrundvöll til að byggja afkomu sína á.
- d. Hinn almenni tónlistarskóli hefur að vísu nýlega fengið lögfestan aukinn stuðning ríkis og sveitarfélaga, en hljóðfæranám er ekki í beinum tengslum við hið opinbera og viðurkennda fræðslukerfi. (Til samanburðar: myndlist, leiklist.) Undantekning er þó kjörsvið og valgreinar við menntaskóla, sem nýlega hafa verið tekin upp, og enn fremur Tónmenntakennaradeild Tónlistarskólans í Reykjavík.
- e. Tónlistarkennarar njóta enn ekki allir almennra réttinda á við aðrar samþærilegar stéttir. (sbr. lífeyrissjóður, fastráðningar o. fl.)

I.3 Tónlist — Tónmennt.

Skilgreining frumvarpsins á hugtakinu tónmennt er alröng, (sjá bls. 37 um listasvið.)

Að álitum undirritaðra ber að gera ákveðinn greinarmun á hugtökunum tónlist og tónmennt. Með tónlist er átt við sérhæfingu í flutningi tónlistar á eitt eða fleiri hljóðfæri, t. d. píanóleikari (-kennari), fiðluleikari (-kennari) o. s. frv.

Til þess að ná framhaldsskóla- eða háskólastigi í hljóðfæraleik á eðlilegum aldri, verður nemandi að hefja sérhæfingu, þ. e. hljóðfæranám á unga aldri.

Hinsvegar er hugtakið tónmennt, þ. e. almenn tónmenntafræðsla án sérhæfingar á sérstakt hljóðfæri, sbr. Tónmenntakennaradeild, tónmenntakennari, tónmennt í grunnskóla.

Lögum samkvæmt fer tónmenntakennsla eingöngu fram í grunnskólum, en allar greinar sérhæfðs tónlistarnáms fara fram í tónlistarskólum (t. d. hljóðfæraleikur, söngur, tónfræði, hljómfæði, tónlistarsaga, formfræði, tónheyrn, hljómborðsfræði, tónsmíði o. s. frv.)

I.4 Tónlistarmenn — sérstök atvinnustétt.

Til dæmis um hve fjölmenn stétt tónlistarmanna er, má benda á, að í tölfræðibók Hagstofu Íslands, sem gefin var út 1967 er tafla yfir félög í Alþýðusambandi Íslands og tala félagsmanna í þeim, í Reykjavík voru þá 36 félög innan ASÍ. Af þessum 36 félögum voru 20 með færri félagsmenn en Félag íslenskra hljóðfæraleikara (svo aðeins eitt félag tónlistarmanna sé nefnt), þar á meðal Bókbindarafélag Íslands, Félag bifvélavirkja, blikksmiða, garðyrkjumanna, kjötiðnaðarmanna, Flugfreyjufélag Íslands, Flugvirkjafélag Íslands, Málarafélag Reykjavíkur, Mjólkurfræðingafélag Íslands o. fl.

Einnig má geta þess, að nú munu vera starfandi um 45 tónlistarskólar í landinu og að tala hljóðfærakennara og skólastjóra var um 324, samkvæmt skrá um starfandi skólastjóra og kennara 1976—1977, útgefinni af menntamálaráðuneytinu á þessu ári.

Til þess að fá heildarmynd af því, hversu fjölmenn stétt tónlistarfólk er, vantar hér m. a. söngvara og tónmenntakennara.

Menntun hljóðfæraleikara og hljóðfærakennara hefur hingað til farið fram í hinum almenna tónlistarskóla og lokið með burtfararprófi og/eða framhaldsnámi erlendis.

Tónlistarskólarnir hafa því á undanförunum áratugum verið námsbraut fyrir þá, sem leggja vildu hljóðfæraleik eða hljóðfærakennslu fyrir sig sem atvinnu. Þessarar námsbrautar er að engu getið í frumvarpinu.

II.1 Undirbúningur frumvarpsins.

Undirritaðir telja, að við undirbúning frumvarpsins hafi tónlistarskólar, tónlistarkennarar og tónlistarmenn verið algjörlega sniðgengnir, bæði hvað varðar námsbrautir til menntunar hljóðfæraleikurum og kennurum, og stöðu tónlistarskóla sem sérhæfðum menntastofnunum í faglegum og menningarlegum skilningi.

Ofanrituðu til stuðnings má nefna, að á ráðstefnu þeirri, sem menntamálaráðuneytið boðaði til dagana 8. og 9. október 1976 á Hótel Esju, var Hörður Ágústsson frá Myndlista- og handíðaskóla Íslands, eini fulltrúinn á listasviði.

Hinsvegar má nefna snyrtibraut sem dæmi um, hversu vel og nákvæmlega hefur verið unnið að þessu frumvarpi á sumum sviðum, (bls. 39 Heilbrigðissvið).

II.2 Frumvarpið í heild.

Undirritaðir telja ekki nauðsynlegt að gera athugasemdir við frumvarpið, svo langt sem það nær, heldur hitt að benda á, að þar þurfi að gera tónlistarnámi gleggri skil.

Tónlistarskólar hafa til skamms tíma verið reknir af sérmenntuðum áhugamönnum, sem hafa haldið uppi tónlistarkennslu án traustra fjárveitinga, ólíkt því sem átt hefur sér stað með marga sérgreinda fagskóla, sem sjálfsagt hefur þótt að setja um sérstök lög og reka á kostnað ríkisins eða sveitarfélaga. Þessu til stuðnings má benda á, að við gildistöku laga um framhaldsskóla falla úr gildi ýmis eldri lög um skóla á framhaldsskólastigi, sbr. 29. grein laga um framhaldsskóla, en þar er gert ráð fyrir að falli úr gildi lög um Leiklistarskóla Íslands og lög um Myndlista- og handíðaskóla Íslands. Sambærileg lög hafa ekki verið sett á sama tíma um tónlistarskóla.

II.3 Einstakar greinar frumvarpsins í tengslum við tónlistarnám.

I. Gildissvið.

2. gr.

„Nám á framhaldsskólastigi, sem kostað er af almannafé lýtur samræmdu skipulagi samkvæmt lögum þessum. Skólar sem undir lögina falla nefnast framhaldsskólar.“

Í athugasemdum með frumvarpinu segir um 2. gr. (bls. 23)

„1. Lögð er áhersla á að allt nám á framhaldsskólastigi falli inn í samræmt skipulag, sbr. þó 2. lið hér á eftir.“

„2. Tekið er fram, að ákvæði greinarinnar og þar með frumvarpsins í heild miðist við nám sem kostað er af almannafé. Hvorki er æskilegt né réttmætt að leggja sérstakar skipulagskvaðir á ýmiss konar frjálst nám og fræðslustarfsemi, sem ríki eða sveitarfélög bera ekki fjárhagslega ábyrgð á . . .“

II. Markmið.

3. gr.

„Hlutverk framhaldsskóla er að veita menntun, er sé á hverjum tíma markviss undirbúningur starfs eða frekara náms og stuðli jafnframt að alhliða þroska nemandans sem einstaklings og þátttakanda í lýðræðissamfélagi.“

Í athugasemdum með frumvarpinu segir undir fyrirsögninni „Megintillögur“:
„Öllum sem lokið hafa grunnskólanámi skal standa til boða eins til fjögurra ára nám, hvort sem stefnt er að sérhæfingu til starfs, almennu námi eða undirbúningi til náms á háskólastigi.“

Nefndin telur að markmið framhaldskóla megi skilgreina efnislega sem hér segir:

„1) að veita nemandunum almenna þekkingu og sjá honum fyrir viðfangsefnum sem auka alhliða þroska hans, auðvelda honum skilning á mannlegu samfélagi og virka þátttöku í því.“

„2) að veita nemandanum nauðsynlegan undirbúning undir störf og/eða áframhaldandi nám.“

„Það er almennt viðurkennt að forðast beri mismunun í aðstöðu á hinum ýmsu sviðum samfélagsins.“

Undirritaðir hafa hugleitt stöðu tónlistarskólanna í ljósi ofangreindra tilvitnana í frumvarpið og athugasemdir því meðfylgjandi, og komist að samhljóða niðurstöðu þess efnis, að tónlistarskólar hafi verið vanmetnir á undanförunum árum og við samningu umrædds frumvarps algjörlega sniðgengnir.

Það er einnig samhljóða álit undirritaðra, að hinn almenni tónlistarskóli starfi að miklum hluta sem sérgreind stofnun á grunnskólastigi, framhaldsskólastigi og í sumum tilfellum einnig á háskólastigi, (t. d. Tónlistarskólinn í Reykjavík).

VI. Stjórn.

16. gr.

Í sambandi við þessa grein frumvarpsins vilja undirritaðir leggja áherslu á nauðsyn þess, að tónmenntabraut verði skilgreind nánar samkvæmt áður nefndri skilgreiningu á hugtökunum tónlist — tónmennt.

Einnig að tryggð sé að þegar námssviðsnefndir taki til starfa, sé fulltrúi tónlistarnáms kvaddur til ráðgjafar. Einnig að dregin sé upp samsvarandi mynd af tónlistarbraut, sem sýni glögg skiptingu námsins í grunnskóla- framhaldsskóla- og háskólastig.

VIII. Fjármál.

24. gr.

Þótt núgildandi lög um stuðning ríkis og sveitarfélaga við tónlistarskóla hafi á sínum tíma gerbreytt starfsaðstöðu þessara skóla, vantar mikið á að þeir skipi þann sess innan fræðslukerfisins, sem undirritaðir telja að þeim beri.

Undirritaðir gera ekki tillögu um, hvernig kostnaði við tónlistarskóla skuli skipt milli ríkis og sveitarfélaga, en benda hinsvegar á, að sé tónlistarnám á grunnskólastigi og framhaldsskólastigi undirbúningur undir starf í þjóðfélaginu, er óréttlátt að mismuna þegnum þjóðfélagsins á þann hátt, að gera þeim skylt að greiða há skólagjöld við tónlistarnám.

Hljóðfæranám á grunnskólastigi kostar nemandann nú um og yfir 36 000.- fyrir veturinn.

IX. Reglugerðir.

28. gr.

Undirritaðir gera sér grein fyrir því svigrúmi til endurbóta, sem þessi grein felur í sér, þar sem hún heimilar menningarmálaráðuneytinu að setja reglugerðir, sem geta tekið til einstaks námssviðs eða námsbrautar.

Þess vegna má fremur líta á ofanritaða umsögn um frumvarpið sem umræðugrundvöll til endurmats á stöðu tónlistarnáms og tónlistarskóla innan fræðslukerfisins, heldur en breytingartillögur við frumvarpið sjálft.

III. Niðurlag.

Undirritaðir telja, að þrátt fyrir fjárskort, húsnæðisleysi, skort á kennurum og samræmdri námsskrá, hafi hinn almenni tónlistarskóli skilað hlutverki sínu eins vel eða betur en aðstæður hafa gefið tilefni til hverju sinni.

Það er von okkar að stjórnvöld geri sér grein fyrir og viðurkenni réttmæti stöðu tónlistarskólanna innan fræðslukerfisins, bæði hvað varðar faglegan undirbúning hljóðfæraleikara og hljóðfærakennara til æfistarfs, og uppeldisleg og menningarleg verðmæti tónlistarmenntunar almennt.

26. nóvember 1977.

Kennaradeild F. Í. H.,
Agnes Löve.

Samtök tónlistarskólastjóra,
Páll Gröndal.

Félag tónlistarkennara,
Halldór Haraldsson.

Til menntamálanefndar neðri deildar Alþingis
Ingvar Gíslason, formaður.

5. MYND- OG HANDMENNTAKENningarAR

Kópavogi, 5. 11. 1977.

Til menntamálanefndar
neðrideildar Alþingis.

Vegna útgáfu frumvarps til laga um framhaldsskóla viljum við mynd- og handmenntakennarar benda á eftirfarandi:

Þrátt fyrir mikið tal ráðamanna sem og annarra um nauðsyn handmenntanáms, sem metið verði til jafns við bóknám, sjáum við hvorki boðið upp á slíkt í kjarna eða á sviði í frumvarpinu.

Kennarar í mynd- og handmenntagreinum telja það algjörlega óviðunandi að nemendur útskrifist úr framhaldsskóla, án þeirrar reynslu sem hinir verklegu og fagurfræðilegu þættir mynd- og handmenntakennslu veita.

Mynd- og handmenntakennarar senda því menntamálanefnd neðrideildar Alþingis tillögu sína um mynd- og handmenntanám í framhaldsskóla og óska eftir að nefndin taki tillöguna til greina við endurskoðun frumvarpsins. Von okkar er sú að frumvarpið nái fram að ganga með umræddri breytingu og verði menntamálum þjóðarinnar til heilla.

Virðingarfyllst.

Fyrir hönd nefndar mynd- og handmenntakennara.
Guðríður Karlsdóttir, Gunnsteinn Gíslason, Pétur Th. Pétursson.

Meðfylgjandi er áður nefnt nefndarálit.

Afrit afhent: Menntamálaráðherra. Deildarstjóra skólarannsóknadeildar. Námsjóra í mynd- og handmennt.

Nefnd skipuð af félögum mynd og handmenntakennara leggur fram eftirfarandi tillögur:

1. Að í framhaldsskólanum verði mynd- og handmenntir í kjarna hjá öllum nemendum. Kjarninn samanstandi af 4 önnum, (2 ára námi), þar af ein sem fornám, en þrjár í hannyrðum, myndmennt eða smíði, sbr. mynd A.

Mynd- og handmenntir í kjarna.

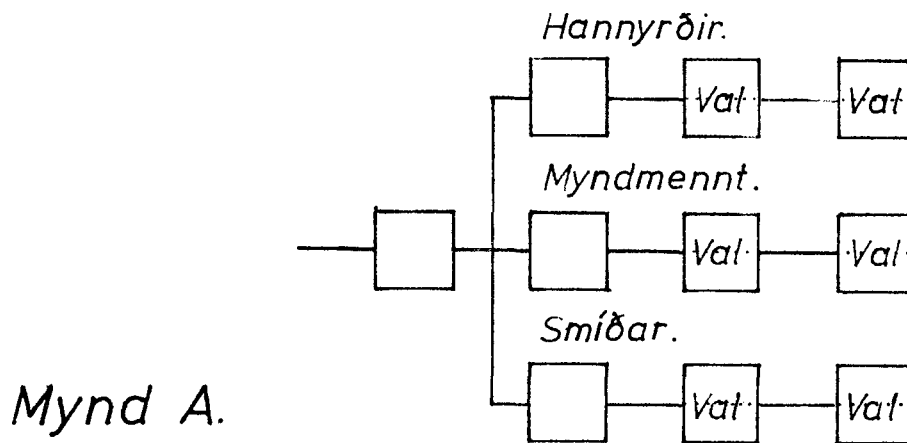

2. Að í framhaldsskólanum eigi að vera listasvið er veiti nemendum undirbúning undir háskólanám í list- og listiðnaðargreinum. Námsvið er átta annir (4 ár) og líkur með framhaldsskólaprófi (stúdentsprófi), sbr. mynd B.

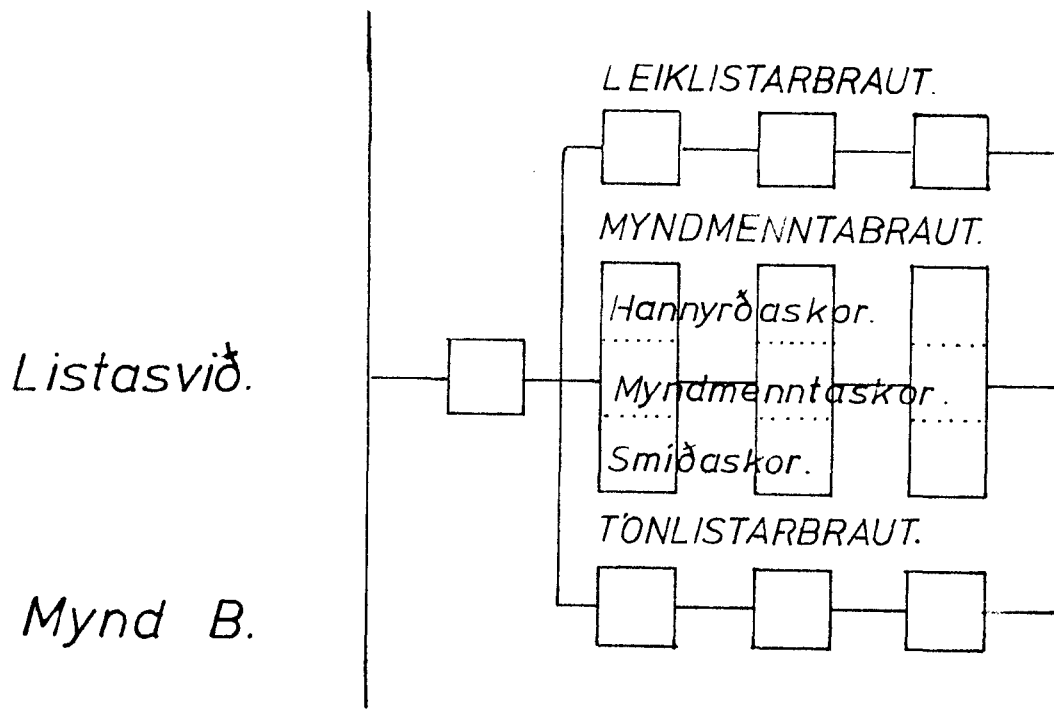

3. Að boðið verði upp á mynd- og handmenntasvið sem skiptist í eins árs fornám og þrjár þriggja ára brautir. Nám á mynd- og handmenntasviði er einkum ætlað þeim nemendum, sem jafnframt bóklegu námi vilja sérhæfa sig innan þessara námsgreina.

Námið veitir undirbúningsmenntun í mynd- og handmenntum til sérnáms við kennaraháskóla og háskóla í félagsvísindum. Námslok miðast við framhaldsskóla-próf (stúdentspróf).

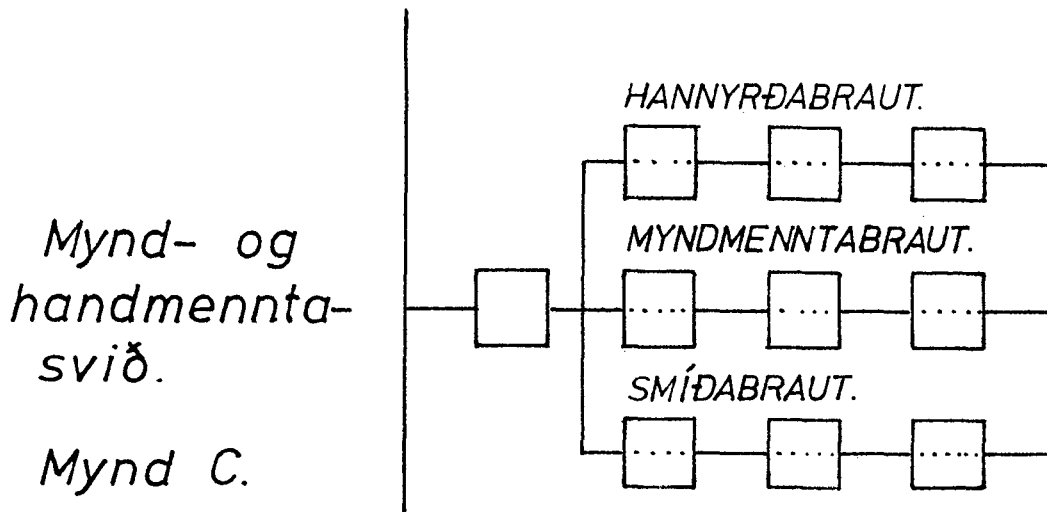

Um leið og nefndin leggur fram áðurgreindar tillögur sínar, vill hún benda á mikilvægi mynd- og handmenntanáms fyrir einstaklinginn í nútíma neytendabjóðfélagi.

MARKMIÐ KJARNANÁMS ER:

1. Að veita nemandanum þá undirstöðuþekkingu, sem gerir hann færán um að taka sjálfstæða afstöðu í sköpun og mótun umhverfisins, geta útskýrt og túlkað eigin hugmyndir og kunna að meta menningarleg myndlistarverðmæti í fortíð, nútíð og framtíð.
2. Að veita nemandanum þjálfun í meðferð áhalda, efnis og hugmynda. Til þess að fá útrás fyrir sköpunarþörf sína í tómstundum og félagsstarfi.

Vaxandi þáttur myndmálsins í nútíma þjóðfélagi er óumdeilanlegur. Myndir finnast alstaðar, í blöðum, á veggspjöldum, í sjónvarpi og í kvikmyndum. Í gegnum myndina er stöðugt leitað til okkar og sem mál er hún oft áhrifameiri hinu talaða orði. Afpreyingarform fjölmiðlunar slævir sjálfsvitund og sköpunarhæfni einstaklingsins.

Hér gegnir mynd- og handmennt mikilvægu hlutverki:

Uppeldi í fjölmiðlun og fagurfræði á að hafa þann tilgang að börn og unglingar mennti sig til frjálsrar gagnrýni, þannig að þau hafi möguleika á að gera samanburð á innihaldi fjölmiðla gagnvart veruleikanum og fái tækifæri til að umbreyta lífsmynd sinni út frá nýrri hlutlausri þekkingu.

Um skipun námskrárnefndar.

Nauðsynlegt er að nefnd verði skipuð nú þegar, til áframhaldandi starfs í mótun námsefnis fyrir mynd- og handmenntagreinar framhaldsskólans.

Einnig þyrfti nefnd þessi að móta tengsl framhaldsskólans við grunnskóla annars vegar og háskóla hins vegar, þannig að nemendum nýtist mynd- og handmenntanám á hvaða skólastigi sem er.

Í nefndinni voru eftirtaldir kennarar:

Auðunn H. Einarsson, smíðakennari við Fjölrsk. Breiðholti. Borghildur Jónsdóttir, hannyrðakennari við Hagaskóla. Bryndís Steinþórsdóttir, hannyrðakennari við Fjölrsk. Breiðholti. Egill Ó. Strange, smíðakennari við Fjölrsk. Flensborg. Elísabet Magnúsdóttir, hannyrðakennari við framhd. Garðaskóla. Erling R. Sveinsson, smíðakennari við Breiðagerðisskóla, Guðný Helgadóttir, hannyrðakennari við Laugarnesskóla. Guðríður Karlsdóttir, hannyrðakennari við Fjölrsk. Flensborg. Gunnsteinn Gíslason, myndmenntakennari við Fjölrsk. Breiðholti. Ingiberg Magnússon, myndmenntakennari við Menntask. við Hamrahl. Pétur Th. Pétursson, smíðakennari við Víðistaðaskóla. Valgerður Bergsdóttir, myndmenntakennari við Myndlistask. Reykjavík.

6. ALÞÝÐUSAMBAND ÍSLANDS, VINNUVEITENDASAMBAND ÍSLANDS.

Menntamálaráðuneytið,
c/o Hörður Lárusson,
Hverfisgötu 4,
101 Reykjavík.

Reykjavík, 8. desember 1977.

Alþýðusamband Íslands og Vinnuveitendasamband Íslands hafa orðið sammála um að senda sameiginlega umsögn um frumvarp til laga um framhaldsskóla, sem samtökunum báðum var sent til umsagnar.

Ekki þykir ástæða til þess að fjalla um alla þætti frumvarpsins, þar sem aðrir umsagnaraðilar munu betur til þess fallnir að meta ýmis atriði þess. Þó er rétt að taka fram, að samtökin eru sammála þeirri meginstefnu frumvarpsins, að sett verði heildarlöggjöf um framhaldsskólastigið og tekinn upp samræmdur framhaldsskóli. Þá er jafnframt ástæða til að taka fram, að forsendur skortir að verulegu leyti til þess að taka afstöðu til ýmissa þátta frumvarpsins, þar sem frumvarpið felur einungis í sér grófan ramma, en öll nánari framkvæmd verður mótuð með reglugerðum og námskrárgerð. Er augljóst, að umgjörð og inntak framhaldsskólamenntunar í framtíðinni mun að mestu leyti undir því komin, hvernig til tekst í þeim efnunum.

Hingað til hafa samtökin nær eingöngu haft afskipti af verk- og tækninámi innan skólakerfisins. Augljóst er, að samtökin munu á komandi árum láta fleiri námssvið til sín taka og þau eru sammála um nauðsyn þess að tengsl skóla og atvinnulífs verði aukin. Því er nauðsynlegt að treysta möguleika heildarsamtaka atvinnulífsins til þess að hafa áhrif á og taka þátt í mótun menntastefnunnar. Í því sambandi telja samtökin nauðsynlegt að þau fái beina aðild að samningu reglugerða, námsbrautarstjórnnum, námskrárgerð og námssviðsnefndum. Sérstaklega skal undirstrikað að samtökin telja nauðsynlegt að þeim verði gefinn kostur á að tilnefna sitt hvorn fulltrúann til fastrar setu í námssviðsnefndum á tæknisviði og viðskiptasviði. Samtökin leggja áherslu á, að framhaldsskólaráð, sem samtökunum er ætluð aðild að, þurfi að verða virkara en ráð virðist fyrir gert í athugasemdum þeim, sem frumvarpinu fylgja. Það liggur í augum uppi, að ráð, sem ekki hittist nema einu til tvisvar sinnum á ári, getur ekki komið að raunverulegu gagni við mótun og samræmingu meginstefnu í málefnum framhaldsskóla. Hér við bætist, að samkvæmt frumvarpinu eiga samtök atvinnulífsins ekki vísa setu í námssviðsnefndum og verða því að treysta nokkuð á þau tengsl, sem skapast við námssviðsnefndir á vettvangi framhaldsskólaráðs. Þetta styður mjög þá skoðun samtakanna, að framhaldsskólaráð verði að halda tíðari fundi og láta sig málin meira skipta en gert virðist ráð fyrir.

Samtökin vilja sérstaklega taka undir það, sem segir á bls. 19 í athugasemdum með frumvarpinu, um menntun fullorðinna og menntun utan skóla og telja mjög

þýðingarmikið, að tryggt verði, að það skipulag framhaldsskólastigsins, sem frumvarpið byggir á, verði hagnýtt til aukinnar og skipulegri fullorðinsfræðslu en nú tíðkast.

Frumvarpið gerir ráð fyrir, að ný lög um framhaldsskóla öðlist gildi 1. júlí 1980. Samtökin leggja mikla áherslu á, að tíminn þangað til verði notaður til þess að gera verulegt átak í verk- og tæknimenntunarmálum, þannig að sá hluti framhaldsskólanámsins verði í stakk búinn til þess að taka sæti í samræmdu framhaldsskólakerfi, en verði ekki ofurliði borinn af bóknámsbrautum. Í þessu sambandi vilja samtökin minna á fimmtánda og síðasta punktinn, sem þau tóku upp í sameiginlegu plaggi, er þau sendu ríkisstjórninni þann 20. janúar 1976, í tengslum við kjarasamningagerð, sem þá stóð yfir, en þar sagði:

„Gert verði verulegt átak í verk- og tæknimenntunarmálum.

Verk- og tæknimenntun hefur um langt skeið verið hornreka í menntakerfi þjóðarinnar. Svokallaðar bóknámsbrautir hafa haft algjöran forgang um aðbúnað og fjárframlög, en menntunarþarfir atvinnulífsins og þeirra, sem starfa að verðmætasköpun þjóðarbúsins, orðið útundan.

Aðilar eru sammála um að hér verði að snúa við blaði. Þeir minna í því sambandi á nýframkomnar tillögur iðnfræðslulaganefndar um þróun verkmenntunar á framhaldsskólastigi.“

Ríkisstjórnin lýsti stuðningi við þetta sjónarmið. Brýnt er, að við loforðin verði staðið, því augljóst er, að áfram verður sú hætta til staðar, að verknámsbrautir verði hornreka, þó kerfið breytist.

F. h. Alþýðusambands Íslands,
Snorri Jónsson.

F. h. Vinnuveitendasambands Íslands,
Baldur Guðlaugsson.

7. BÚNAÐARFÉLAG ÍSLANDS.

Reykjavík, 25. júlí 1977.

Menntamálaráðuneytið
Hverfisgötu 6,
Reykjavík.

Búnaðarfélag Íslands hefur móttengið bréf menntamálaráðuneytisins dags. 4. maí 1977 (BTh/ew Db: F-104) ásamt frumvarpi til laga um framhaldsskóla, þar sem óskað er umsagnar Búnaðarfélagsins um frumvarpið.

Mál þetta hefur verið tekið til lauslegrar athugunar á fundum stjórnar Búnaðarfélags Íslands, en stjórnin telur málið það viðamikið og að verulegu leyti utan starfs sviðs Búnaðarfélags Íslands, að hún telur sér ekki fært að eyða tíma í að grandskoða frumvarpið eða láta starfsmenn gera það. Er því ekki að vænta beinnar umsagnar Búnaðarfélags Íslands um málið.

Virðingarfyllt,
Halldór Pálsson.

8. ÍPRÓTTASAMBAND ÍSLANDS.

Reykjavík, 7. júlí 1977.

Menntamálaráðuneytið
Hr. Birgir Thorlacius, ráðuneytisstjóri,
Hverfisgötu 6
Reykjavík.

Með bréfi dagsettu 4. maí s.l. sendir ráðuneytið oss til umsagnar frumvarp til laga um framhaldsskóla.

Stjórn ípróttasambandsins telur sig ekki hafa ástæðu til að tjá sig almennt um frumvarpið að öðru leyti en því, að hún fagnar sérhverri viðleitni ríkisvaldsins, sem stuðlar að því að hver og einn einstaklingur megi geta fundið og átt aðgang að námi, sem laðar hann að sér og gefur jafnframt tækifæri til hagnýtrar tengingar á fleiri sviðum án þess að einskorðað sé við þá almennu menntun sem framhaldsskólarnir hafa veitt til þessa og telur, að breyting á núverandi skipan framhaldsskóla eigi að miðast við það að bæta úr núverandi ágöllum og stuðla jafnframt að því að þróun skólanna sé á hverjum tíma í fullu samræmi við þróun og kröfur þjóðfélagsins.

Stjórn Í.S.Í. fagnar sérstaklega þeim möguleikum, sem opnast ípróttuáunnendum með því sem fram kemur á bls. 58 um ípróttabraut og félagsmálabraut, svo og kaflanum um menntun fullorðinna og menntun utan skóla, sem fram kemur á bls. 119.

Eins og ráðuneytinu er kunnugt hefur Ípróttasamband Íslands byggt upp sitt eigið fræðslukerfi, lagt í verulegan kostnað við gerð námsefnis, sem einmitt nú er verið að endurskoða. Höfum vér í þessu sambandi fylgst af athygli með þeirri þróun sem nú er að eiga sér stað með framhaldsskólana eftir að grunnskólinn er kominn í fastar skorður, með það fyrir augum að geta átt samstarf og samvinnu við hið háa ráðuneyti um það ípróttæfni faglegt og fræðandi, sem erindi ætti inn í skóla landsins. Það hefur verið oss sérstök ánægja, að grunnskóli Í.S.Í. hefur hlotið viðurkenningu skólarannsóknarnefndar, sem valgrein í framhaldsskólum.

Verði tilvitnað frumvarp að lögum er ljóst að margt í sambandi við það verður ákvarðað með reglugerð, einni eða fleiri. Framkvæmdastjórn Í.S.Í. lýsir sig reiðubúna til samstarfs við hið háa ráðuneyti um allt, er varðar aukna menntunarmöguleika í skólum landsins um ípróttir og vildi mega vænta þess að gagnkvæmt samstarf um þessi mál takist, skólakerfinu til ávinnings og ípróttunum í landinu til heilla.

Virðingarfyllt,
Gísli Halldórsson.

9. KVENFÉLAGASAMBAND ÍSLANDS

Með bréfi dags. 4. maí s.l. (Db. F-104), sendi menntamálaráðuneytið Kvenfélagasambandi Íslands til umsagnar frumvarp til laga um framhaldsskóla. Stjórn K.Í. vill koma eftirfarandi athugasemdum á framfæri við ráðuneytið og biðst velvirðingar á því, að nokkrar þeirra eru tengdar grunnskóla.

Hinar einstöku greinar frumvarpsins gefa ekki ástæðu til athugasemda, enda er það hugsað sem rammalög, er fyllt verði út í með reglugerðum.

Stjórn K.Í. tekur sérstaklega fram, að hún telur að alla kennaramenntun beri að vanda og styður eindregið þær fyrirætlanir, sem boðaðar eru í gr. frv. bls. 20, um að Kennaraháskóli Íslands fái aðstöðu til að undirbúa kennara fyrir allt framhaldsskólastigið, með þeim undantekningum þó sem fram koma í málsgreinum sem að þessu líta.

Þá telur stjórn K.Í. mjög mikilvægt að þeirri stefnu verði framfylgt, sem frumvarp þetta boðar, að menn geti tekið hinar ýmsu námsbrautir í áföngum og að sem minnst af námstíma fari til spillis, þótt skipt sé um námsbraut. Stjórnin telur mikil-

vægt að mat hinna ýmsu námsáfanga verði það, er skapar aðstöðu til áframhaldandi náms, allt upp á háskólastig, en horfið verði frá því að gera stúdentspróf í núverandi mynd að meginreglu þess að menn geti átt kost á háskólanámi. Með því að binda inngöngu í skóla eins og fósturskóla og hjúkrunarskóla stúdentsprófi, geta glatast ágætir starfskraftar fyrir viss stig í þeim starfsgreinum, en hinsvegar er nauðsynlegt að af þessum brautum geti menn átt kost á háskólanámi, því til þess að valda kennslu og æðstu stjórnarstörfum innan greinanna getur þurft háskólamenntun. Æskilegast virðist að menn geti staðnæmst á mismunandi stigum námsbrautanna með tiltekin réttindi, en líka haldið áfram inn í háskóla, annaðhvort með meiri undirbúningsmenntun fyrir inngöngu á brautina eða auknu námi eftir að inn í hann er komið.

Kvenfélagasambandið hefur áður sent menntamálaráðuneytinu áskoranir varðandi kennslu í hússtjórnarfræðum í grunnskóla og nú síðast frá landsþingi, sem haldið var að Laugum 11. og 12. júní s.l., um að ætla þeirri grein meira rúm í námsskrá grunnskóla, en nú er gert og bæta aðstöðu til þeirrar kennslu. Telur sambandið afar mikilvægt að allstaðar verði sköpuð slík kennsluaðstaða með kennslueldhúsum innan veggja grunnskóla eða aðstöðu annarsstaðar, svo sem í hússtjórnarskólum. Bent skal á þann möguleika að kennsla í matreiðslu fari fram í eldhúsum heimavista, þar sem þau eru fyrir hendi.

Til þess að hússtjórnarnám í framhaldsskóla nýtist sem flestum, bæði piltum og stúlkum, er nauðsynlegt að verulegur hluti námsefnisins verði felldur inn í þætti í öðrum námsbrautum og að hússtjórnarbraut sem slík verði ekki blindgata, heldur reiknast þrep í fleiri greinum, m. a. öllum, sem flokkaðar eru undir hússtjórnarsvið á bls. 45 í grg. frv. Einnig virðist nám á hússtjórnarbraut eiga að geta fallið að undirbúningi undir sumar uppeldisgreinar og hjúkrunarnám og orðið áfangi að háskólanámi í matvælafræði og matvælaverkfræði í Háskóla Íslands. Eftir stofnun þeirrar háskóladeildar virðist athugandi hvort ekki sé rökréttara að hússtjórnarbraut heiti matvælafræðabraut og að fiskvinnslubraut falli undir þann lið fremur en tæknibraut. Með því yrði námsbrautin tengdari atvinnuréttindum.

Bent skal á að heitið „búsýsla“ hefur verið notað um hússtjórnargreinar eingöngu, samanber „noræna búsýsluháskólann“.

Varðandi kennaranám í hússtjórn telur stjórn K.Í. óhjákvæmilegt að Hússtjórnarkennaraskóli Íslands verði sameinaður Kennaraháskóla Íslands og að nemendur í hússtjórnardeild fái menntun til að kenna fleiri greinar en hússtjórnarfög. Með því móti einu sýnist hægt að tryggja slíka kennslu við grunnskóla og framhaldsskóla um land allt, því seint verður verkefni við alla skóla fyrir kennara, sem eingöngu kenna hússtjórnargreinar. En með því að fella vissa þætti þess sviðs inn í aðrar kennslugreinar (eðlisfræði, efnafræði, heilsufræði, félagsfræði, uppeldisfræði, áttahagafræði, handiðir), þá yrði hægt að fá að fleiri skólum kennara, sem einnig voru sérmenntaðir í því, sem tilheyrir eingöngu hússtjórnarsviðinu, svo sem matreiðslu, ræstingu, fatasaum, viðhald búsmuna, neytendafræðslu o. s. frv.

Stjórn Kvenfélagasambands Íslands leggur mikla áherslu á nauðsyn þess að hagnýt kennsla í hússtjórnarfræðum verði eflað í grunnskóla og framhaldsskóla. Húsmæðraskólarnir hafa gegnt mikilvægu hlutverki í að búa stúlkur undir heimilishald. T. d. kom í ljós í könnun, sem Kvænnaársnefnd lét gera á högum kvenna, að af þeim 284 sem svör bárust frá, höfðu 36.6% verið í húsmæðraskóla. Með breyttum tímum verða bæði kynin að tileinka sér þekkingu á þeim fjölmörgu sviðum, sem eru undirstaða þess, að heimilismenning þróist í landinu, menning er geri heimilin fær um að gegna því uppeldis- og umönnunarhlutverki, sem jafnan fellur í þeirra hlut.

Virðingarfyllt,
f. h. stjórnar Kvenfélagasambands Íslands,
Sigríður Thorlacius, formaður.

Til menntamálaráðuneytisins, Reykjavík.

10. LANDSSAMAND IÐNAÐARMANNA

Hr. Vilhjálmur Hjálmarsson
menntamálaráðherra
Hverfisgötu 6,
Reykjavík.

14. júlí 1977.

Umsögn um frumvarp til laga um framhaldsskóla.

Stjórn Landssambands iðnaðarmanna hefur fjallað um bréf ráðuneytisins þar sem þess er farið á leit, að Landssambandið gefi umsögn um ofangreint frumvarp og komist að eftirfarandi niðurstöðu:

Ef þessi lög ná fram að ganga óbreytt, falla úr gildi öll lög um framhaldsskóla landsins, og þar á meðal lög um alla verkmenntun, í skiptum fyrir ramma að skipulagi eins heildstæðs framhaldsskóla. Engin stefnumörkun liggur fyrir um framkvæmd hinna nýju laga eða með hvaða hætti fræðslan sjálf skuli innt af hendi, sem flestir eru þó sammála um að skipti megin máli. Ráðuneytið ætlar sér aðeins 2—3 ár til þess að undirbúa framkvæmd laga þessara. Það er út af fyrir sig fagnaðarefni. Því miður verður þó að telja mjög vafasamt að undangenginni reynslu að á þessum tíma verði jafn umfangsmikill skóli og hér um ræðir skipulagður, nema að til komi stórauknar fjárveitingar. Námskrárgerð fyrir samræmdan framhaldsskóla yrði mjög viðamikil og tímafrekt verkefni og er mjög vafasamt að hægt sé að ljúka því á svo skömmum tíma.

Framhaldsskólanefnd lýsir því auk þess yfir að höfuðnaudsyn sé að tryggja samstiga þróun allra námsbrauta á framhaldsskólástigi, því ætla megi að sérstakrar aðgerðir á takmörkuðu sviði raski eðlilegu jafnvægi og geti jafnvel stuðlað að einangrun viðkomandi námsbrauta.

Ef ráðuneytið ætlar að fylgja þessari stefnu ætlar það væntanlega að draga að hefjast handa um framkvæmd endurbóta í verkfræðslunni, þrátt fyrir að það hefur haft til umfjöllunar tillögur iðnfræðslulaganefndar í um það bil eitt og hálf ár og helstu aðilar atvinnulífsins hafa lýst sig sammála. Þetta þýðir að verkfræðsluskólarnir halda áfram að þreifa fyrir sér hver fyrir sig varðandi námsefni og fyrirkomulag námsbrauta og sumir þeirra vita jafnvel ekki hvaða réttindi þeir geta boðið nemum sínum.

Hvergi í lögnum er gert ráð fyrir að hægt sé að aðlaga skólakerfið að kröfum, sem fram kunna að koma. Þetta atriði er sérstaklega mikilvægt í verkmenntabrotum framhaldsskóla.

Á sumum sviðum samræmds framhaldsskóla er augljóst að um nýjungar eða miklar breytingar verður að ræða. Til þess að hugsanlegir gallar, sem fram kunna að koma á þessum námssviðum, bitni á sem fæstum nemendum, væri heppilegt að setja á stofn tilrauna- eða þróunarskóla með takmörkuðum fjölda nemenda, eins og bent er á í tillögum iðnfræðslulaganefndar.

Þegar þess er ennfremur gætt, að með frumvarpinu er dregið verulega úr áhrifum atvinnulífsins á hvernig samræmdur framhaldskóli skuli skipulagður, svo og möguleikum þess til að hafa áhrif á þróun og framkvæmd verkfræðslunnar á komandi árum, telur stjórn Landssambandsins mjög óráðlegt að þessi lög verði samþykkt óbreytt.

Stjórn Landssambandsins gerir eftirfarandi athugasemdir við einstakar greinar frumvarpsins og óskar nánari skýringa á þeim.

5. gr.

Hverjir eiga að skilgreina og meta námsáfanganna?

Er það eingöngu menntamálaráðuneytið sem það á að gera?

6. gr.

Hver á að meta hvernig á að skipta námi niður á námsáfanga?
Hver veitir starfsréttindi að loknum námsáfanga?

7. gr.

Geta löggin tryggt öllum áframhaldandi nám á háskólastigi, án þess að lögum og reglum um skóla á háskólastigi sé breytt?

9. gr.

Greinin er mjög óljós, svo og skýringar sem fylgja með greinargerð, sérstaklega ef hafðir eru í huga námsáfangar verknámsbrauta.

10. gr.

Frumskilyrði er að starfsgreinarnar fái að ákveða hver sé lágmarkshæfni þeirra, sem eiga að öðlast starfsréttindi í greininni.

14. gr.

Fræðsluráð eru skipuð samkvæmt lögum um grunnskóla. Þar er ekki gert ráð fyrir tilnefningu samtaka atvinnulífsins. Ennfremur virðist ekki gert ráð fyrir að framhaldsskólaráð skuli hafa áhrif á þessa áætlanagerð. Með þessu er alls ekki gert ráð fyrir að fulltrúar atvinnulífsins taki þátt í skipan námsbrautanna. Þetta getur auðvitað ekki orðið svona.

Ennfremur ætti fyrsta 5 ára áætlunin að liggja fyrir a. m. k. áður en löggin eru samþykkt, eins og hér að framan hefur verið undirstrikað.

16. gr.

Greinin er í heild varhugaverð, þar sem menntamálaráðuneytið tekur sér með henni einræðisvald á skipan og framkvæmd menntamála á framhaldsskólastigi, þar sem framhaldsskólaráð er skipað allt of mörgum fulltrúum frá ráðuneytinu. Valdssvið ráðsins við mótun og samræmingu meginstefnu í málefnum framhaldsskóla er mjög óljóst. Til dæmis hefur það ekki áhrif á hverjar námsbrautirnar skuli vera, sbr. 14. gr. Fulltrúar námsbrauta hafa nánast engin völd í námssviðsnefnd, en hún samanstendur raunverulega aðeins af formanni og ritara, sem skipaðir eru af menntamálaráðuneytinu. Óhæft er, að menntamálaráðuneytið tilnefni fulltrúa starfsnámsbrauta, sú tilnefning á að sjálfsögðu að koma frá viðkomandi atvinnugreinum.

17. gr.

Fræðsluráð eru skipuð miðað við skólategund, sem tekur mið af allt öðrum forsendum, en gilda fyrir framhaldsskóla, sérstaklega verkmenntabrautir. Fræðsluráðunum er falið verkefni, sem krefst mikillar sérþekkingar á ýmsum sviðum, auk þess sem þeim yrði falið of yfirgripsmikið starfssvið.

19. gr.

Setja ætti ákvæði um að skólastjórar séu ekki ráðnir lengur en 3—6 ár í senn, og opna þar með möguleika til að tryggja að ekki eigi sér stað stöðnun í skólanum. Þar sem verknámsbrautir eru stór hluti af samræmdum framhaldsskóla, telur stjórnin nauðsynlegt að sérstakur fulltrúi þeirra brauta sitji í skólastjórn.

24. gr., f. liður.

Ekki kemur til greina að þeir sem stunda verklegt nám beri meiri kostnað af sínu námi en þeir sem stunda bóklegt nám, sem verða myndi ef þeir þurfa að greiða efni það, sem þeir vinna úr.

24. gr., g. liður.

Vitað er að stofnkostnaður verkmenntaskóla er mun meiri en bóknámsskóla. Með þeirri kostnaðarskiptingu, sem í þessum staflíð greinir, er hætt við að sveitarfélög verði treg að stofna kostnaðarsaman verkmenntaskóla. Það er því lagt til að ríkissjóður hækki framlag sitt til verkmenntaskóla það mikið, að kostnaður sveitarfélaga á hvern nemanda í verkmenntabrautum verði ekki meira en á bóknámssbrautum.

29. gr.

Það er algjör fásinna að gera ráð fyrir að fella úr gildi lög þau, er talin eru upp í greininni, áður en fyrir liggur hvað kemur í stað hverra laga fyrir sig.

Sem dæmi má nefna, að ef lög um iðnfræðslu falla úr gildi útskrifast ekki lengur löggiltir iðnaðarmenn né iðnmeistarar og hefði því niðurfelling laganna víðtæk áhrif á iðju og iðnað í landinu.

Landssamband iðnaðarmanna væntir þess að ráðuneytið láti í ljós afstöðu sína til ofangreindra atriða áður en Iðnþing Íslendinga verður haldið hinn 25.—27. ágúst í sumar, en þar mun verða fjallað nánar um frumvarpið.

Allra virðingarfyllst,

LANDSSAMBAND IÐNAÐARMANNA

Sigurður Kristinsson, Þórleifur Jónsson.

11. ÁLYKTUN STJÓRNAR SAMBANDS ÍSLENSKRA SVEITARFÉLAGA UM FRUMVARP TIL LAGA UM FRAMHALDSSKÓLA

Í frv. til laga um framhaldsskóla, sem lagt var fyrir Alþingi skömmu fyrir þingslit kemur fram sú stefna, að lögakveðin verði samaðild ríkis og sveitarfélaga að byggingu og rekstri allra framhaldsskóla í landinu að háskólastigi. Frumvarpið hefur verið samið án nokkurs samráðs við samtök sveitarfélaganna.

Á fundi stjórnar Sambands íslenskra sveitarfélaga 6. maí s.l. var gerð einróma svofelld ályktun um mál þetta:

Stjórn Sambands íslenskra sveitarfélaga telur, að stefna sú, sem fram kemur í frumvarpi til laga um framhaldsskóla, að sveitarfélög verði skylduð til þátttöku í kostnaði við framhaldsskólakerfið, samræmist ekki stefnu sambandsins um verka-skiptingu ríkis og sveitarfélaga.

Stjórnin telur það á allan hátt eðlilegra, að framhaldsskólakerfið verði algerlega kostað af ríkissjóði. Hefur meginreglan verið sú, þótt frávik séu til.

Þessari skoðun til stuðnings bendir stjórnin meðal annars á eftirfarandi:

1. Við uppbyggingu framhaldsskólakerfisins má ná mikilli aðstöðujöfnun milli byggðarlaga, en slíka aðstöðujöfnun telur stjórnin verkefni ríkisvaldsins.
2. Ljóst er, að framhaldsskólarnir munu veita misjafnlega víðtæka þjónustu vegna vegna mismunandi staðháttu og íbúafjölda, svo og að í ýmsum tilvikum verður um að ræða fáar námsbrautir í öllu landinu eða jafnvel aðeins eina. Einnig af þessari ástæðu er eðlilegt, að ríkið hafi þessi mál með höndum.
3. Öll meðferð mála hlýtur að verða auðveldari og hagkvæmari í höndum eins aðila en í höndum 224 sveitarfélaga, sem hafa mjög lausleg stjórnsýslutengsl sín á milli, þótt í sama landshluta séu.
4. Stjórnsýsluþættir frumvarpsins, að því er tekur til aðildar sveitarfélaga í þessu máli, virðast ýmsir óljósir og tæplega raunhæfir og gefa til kynna mjög takmarkaðan íhlutunarrétt sveitarfélaganna um málefni framhaldsskólanna.
5. Af kostnaðarþátttöku sveitarfélaganna leiddi það að útvega þyrfti sveitarfélögunum auknar tekjur til að mæta ófyrirsjáanlegum kostnaði. Ennfremur myndi af því rekstrarfyrirkomulagi leiða aukna skriffinnsku, sem síst er á bætandi.

12. SKÓLANEFND KÓPAVOGS

Kópavogi, 14. febrúar 1978.

Menntamálaráðuneytið
c/o Birgir Thorlacius ráðuneytisstjóri
Hverfisgötu 6
101 Reykjavík.

Á fundi sínum 9. febrúar sl. febrúar samþykkti skólanefnd Kópavogs meðfylgjandi athugasemdir við frumvarp til laga um framhaldsskóla.

Virðingarfyllst,

Sigurjón Ingi Hilariusson, skólafulltrúi.

Athugasemdir skólanefndar Kópavogs við frumvarp til laga um framhaldsskóla. (Lagt fyrir Alþingi á 98. löggjafarþingi 1976—77).

Skólanefnd Kópavogs lýsir yfir ánægju sinni með markmið frumvarps til laga um framhaldsskóla (3. gr.), sem lagt var fram á Alþingi síðla vetrar 1977.

Skólanefnd er samþykk þeirri meginstefnu frumvarpsins, að nám að loknum grunnskóla skuli samræmt í eina heild.

Nefndin telur að í slíkri samræmingu verði að felast m. a.:

1. Jafnrétti til náms með tilliti til stéttar, búsetu og áhugasviða nemenda.
2. Samþætting verklegs og bóklegs náms, þannig að sömu virðingar njóti.

Skólanefnd Kópavogs leggur áherslu á, að framhaldsskólafrumvarp í þessum anda verði sem fyrst að lögum.

Nefndin gerir sér þó ljóst að til að ná þessum markmiðum duga engin lög ein sér. Til að ná markmiðum slíkra laga þarf að stórauka fjárveitingar til skólamannvirkja frá því sem verið hefur. Einnig er þörf verulegra breytinga og samræmingar á námskrám.

Skólanefnd Kópavogs telur að frumvarpið sé ekki að öllu leyti sveigt undir þá meginstefnu að framhaldsskólinn skuli verða samræmd í heild. Í 12. gr. er gert ráð fyrir að framhaldsskóli geli starfað sem „stakar brautir í sérgreindum stofnunum“. Nefndin varar við þessu frávik frá heildarstefnunni og telur að það geti leitt til viðhalds og e. t. v. viðgangs á „elítu“-skólum bóknáms, menntaskólum, sbr. aths. bls. 67. Í þessu sambandi varpar nefndin fram þeirri hugmynd að vart muni nást jafnrétti verknáms við bóknám nema eitthvert lágmarks verknám verði tekið í námskjarna bóknámsbrauta.

Við einstaka kafla frv. leyfir skólanefnd Kópavogs sér að gera eftirfarandi athugasemdir:

Breytingartill. við 13. gr.

Á eftir málsgreininni hlutaðeigandi fræðsluráð er starfa samkvæmt lögum um grunnskóla komi: og viðkomandi sveitarstjórnir.

VI. KAFLI

Framhaldsskólaráð. Nefndin tekur ekki afstöðu til hugmyndarinnar um ráð þetta. Telur þó gagnsemi þess orka tvímælis. Hinsvegar telur nefndin að breyta þurfi ákvæði um skipan ráðsins, ef haldið verður við þessa hugmynd, þannig að

1. tryggt sé að framhaldsskólarnir sjálfir, nemendur sem kennarar, eigi þar fulltrúa,
2. fulltrúar ýmissa annarra samtaka, stétta og atvinnuvega en nefndir eru í frumvarpsgreininni eigi setu í ráðinu.

19. gr.

Skólanefnd Kópavogs telur æskilegt að væntanleg framhaldsskólalög marki með skýrum ákvæðum stefnu til lýðræðislegri stjórnunar skóla en verið hefur. T. a. m. væri eðlilegt að skólastjóri verði kosinn úr hópi starfslíðs skóla af starfsmönnum og fulltrúum nemenda til fárra ára í senn, svo sem verið hefur í Háskóla Íslands.

VII. KAFLI

22. gr.

Skólanefnd Kópavogs kemur það undarlega fyrir sjónir að skólasöfn skuli flokkuð með þjónustustarfsemi. Nefndin lítur svo á að fjölbætt vinna á skólasöfnum eigi í framtíðinni að gegna ekki síðra hlutverki í skólastarfi en hefðbundið nám og kennsla.

Vel búin skólasöfn eru að dómi nefndarinnar forsenda þess að nemendur, sem hópar og einstaklingar, nái þeim alhliða þroska sem markmiðsgrein (3. gr.) frumvarpsins kveður á um.

VIII. KAFLI.

Skólanefnd Kópavogs leggur áherslu á nauðsyn þess að kostnaðarskipting milli ríkis og sveitarfélaga sé einföld og glögg og sé þannig forðast öll óþarfa átök eða togstreitu milli þessara aðila um fjármál. Nefndin telur þung rök mæla með því að allur rekstrarkostnaður framhaldsskóla verði greiddur af ríkinu. Miðað við ákvæði frumvarpsins er hætta á að óhæfilegur kostnaðarbaggi yrði sumum sveitarfélögum eða héruðum hamlar á æskilegar framkvæmdir og aðgerðir að óbreyttum tekjustofnalögum. Nefndin bendir á, að það væri tvímælalaust ákvæði í átt til jafnréttis að námsbækur yrðu greiddar af ríkinu.

Um reglugerðir.

Skólanefnd Kópavogs bendir á, að margt mikilsvert er óljóst um framkvæmdir ef frumvarp þetta yrði lítið breytt að lögum.

Í frumvarpinu er gert ráð fyrir fjölmörgum reglugerðum um mikilvæg atriði og sýnist nefndinni að um sum þeirra a. m. k. mætti kveða skýrar á í lögum, en ráð er fyrir gert. Gæti það t. a. m. gilt um starfstíma skóla (11. gr.) skólastjórn (19. gr.) og orlof og endurmenntun kennara (23. gr.)

Að lokum lýsir skólanefnd Kópavogs þeirri skoðun sinni að ekki megi dragast öllu leggur að sett verði lög um fullorðinsfræðslu. Virðist nefndinni bæði æskilegt og eðlilegt að lagaákvæði um hana verði felld inn í lög um framhaldsskóla.

Fleira ekki gert, fundi slitið kl. 19.05.

Hákon Sigurgrímsson,	Rich. Björgvinsson,	Ásgeir Svanbergsson,
Sveinn Jóhannsson,	Gerður P. Kristjánsdóttir,	Óli Kr. Jónsson,
Jón Kr. Guðmundsson,	Ásthildur Pétursdóttir,	Guðleifur Guðmundsson,
Donald Jóhannesson,	Þórir Hallgrímsson,	Sigurjón Ingi Hilariússon,
Finnur T. Hjörleifsson,	Einar Bollason.	

13. FJÓRÐUNGSSAMBAND VESTFIRÐINGA

Ísafirði, 9. september 1977.

Hér með er ráðuneytinu send ályktun um fræðslumál, sem samþykkt var á Fjórðungshingi Vestfirðinga, sem haldið var á Ísafirði, 27. og 28. f. m.

Þess er vænst, að af hálfu ráðuneytisins sé reynt að sjá til þess, að framkvæmd grunnskólaganna torveldi ekki skólalald í fámennari sveitarfélögum, þar sem

Þess er ekki að vænta að sveitarsjóðir geti tekið á sig stóraukin útgjöld vegna skólahlalds.

Þá er þess einnig vænst, að frumvarp það um framhaldsskóla, sem kynnt hefur verið, fái vandlega endurskoðun, og verði ekki lagt fram aftur, meðan í því eru ákvæði, sem ganga gegn álit og vilja megin þorra sveitarstjórnarmanna.

Virðingarfyllst,

f. h. Fjórðungssambands Vestfirðinga,
Jóhann T. Bjarnason.

Menntamálaráðuneytið,
Hverfisgötu 6,
Reykjavík.

Ályktun um fræðslumál:

Fjórðungsþing Vestfirðinga 1977 lýsir yfir fullum stuðningi við ályktun Sambands íslenskra sveitarfélaga frá 6. maí 1977, um frumvarp til laga um framhaldsskóla. Sérstaklega ítrekar þingið það álit, að það sé á allan hátt eðlilegra að framhaldsskólakerfið verði algerlega kostað af ríkissjóði.

Þingið leggur áherslu á, að við samþykkt laga um framhaldsskóla verði tekið fullt tillit til þarfa landsbyggðarinnar og það viðurkennt, að hægt er að halda uppi viðtæku skólastarfi í minni skólum, ef skipulag þeirra sé við það miðað. Lög-in verða að tryggja það, að námi sé fyrirkomið í heimabyggð eins og kostur er.

Þingið telur fráleita þá hugmynd, sem fram er komin á Reykjavíkursvæðinu, að innheimta sérstakt skólagjald af nemendum, sem leita skólavistar í sérskólum, sem staðsettir eru þar, en nemendur allstaðar af landinu þurfa að sækja.

Þingið telur brýna þörf á að breyta til lækkunar ákvæði í grunnskólalögunum um lágmarks fjölda nemenda til að bekkjardeild sé starfrækt, og bendir jafnframt á nauðsyn aukinnar hjálparkennslu og sálfræðisþjónustu.

Þingið bendir á, að enn eru til skólahéruð, sem búa við farskólakerfið í reynd. Telur það brýna nauðsyn til bera að finna leiðir til þess, að nemendur efri bekkja grunnskóla í þeim héruðum geti sem fyrst notið fullrar kennslu.

Þá telur þingið óhjákvæmilegt að fræðsluskrifstofa verði starfrækt í umdæminu með þeim hætti, sem ákveðið er í grunnskólalögunum, og heitir á stjórnvöld að leggja fram það fjármagn, sem þarf til að svo geti orðið.

14. FJÓRÐUNGSSAMBAND NORÐLENDINGA

Akureyri 21. desember 1977.

Menntamálaráðuneytið
Reykjavík

Fjórðungsþing Norðlendinga 1977 haldið í Varmahlíð 4.—6. sept. sl. telur mikilsvert að frumvarp til laga um framhaldsskóla skuli komið fram og getur fallist á þá nefndaskipan er í frumvarpinu felst um skipan framhaldsnáms.

Þó vill þingið benda á, að varast verður allar ákvarðanir í þessu efni fyrr en tryggilega hefur verið gengið frá fjármálahlíð þess og benda má á ágreining um fjármögnun fræðsluskrifstofanna, sem víti til varnaðar. Þingið telur rétt að ríkissjóður beri meirihluta kostnaðar af framhaldsskólum, en telur að ríkisvaldið og Samband ísl. sveitarfélaga verði að komast að samkomulagi um hvernig fjármálum skuli háttáð áður en frumvarpið verður afgreitt, enda hafa þá aðrir þættir þess fengið nánari skoðun fjórðungssambanda og fræðsluráða.

F. h. Fjórðungssambands Norðlendinga
Áskell Einarsson

15. FRÆÐSLURÁÐ AUSTURLANDS

Egilsstöðum, 21. júní 1977.

Menntamálaráðuneytið,
Birgir Thorlacíus, ráðuneytisstjóri
Reykjavík.

Efni: Frv. til l. um framhaldsskóla.

Fræðsluráð Austurlands hefur tekið til umræðu á tveim fundum bréf yðar frá 4. maí s.l. og frv. til laga um framhaldsskóla.

Þá sendi ráðið skólastjórum á Austurlandi bréf eftir fyrri fundinn, þar sem þeir eru beðnir að kynna málið fyrir skólanefndum og láta ráðinu í té umsagnir og athugasemdir fyrir síðari fundinn, sem halda skyldi á Egilsstöðum 20. júní þ.á. Niðurstöður þessara umræðna og aðgerða af hálfu ráðsins fara hér á eftir:

Fræðsluráð Austurlands er einróma sammála um, að kostir frumvarpsins séu margir og beri því að samþykkja það með nokkrum lagfæringum. Ráðið er sammála um, að það sé æskilegt, að sveitarfélög hefðu hönd í bagga með rekstri framhaldsskóla í landinu, til að treysta bönd skólanna við byggðarlögin, en að þetta væri því aðeins framkvæmanlegt, að áður yrði sveitarfélögunum tryggður tekjustofn til að rísa undir þeim kostnaði, sem af þessu leiddi, og þannig um hnútana búið, að ekki væri unnt að taka tekjustofna, markaða skólalaldi, upp í vanskilaskuldur hafnarsjóða, eða vegna annarra verkefna sveitarfélaga, óviðkomandi skólalaldi.

Fræðsluráð var einnig sammála um, að yfirstjórn skólanna skv. 16. grein, væri alltof viðamikil og þyrfti lagfæringar við, ennfremur að ákvæðið í 17. grein um fræðsluráð, kæmi aðeins til greina, ef sveitarfélög væru aðilar að skólalaldinu, sbr. grunnskólann.

Loks var fræðsluráð sammála óskum, sem fram koma í bréfum frá skólastjóra Seyðisfjarðarskóla og skólanefnd grunnskólans á Búðum, að því tilskyldu, að nám í slíkum deildum yrði samræmt og lyti yfirstjórn þess skóla, sem ætlaði að taka við nemendum að lokinni dvöl í heimaskólanum.

Þá fylgja með ljósrit af bréfum þeim, sem fræðsluráði bárust frá skólum á Austurlandi, skv. því sem að framan segir.

Virðingarfyllst,
Steinþór Magnússon.

16. EGILSSTAÐASKÓLI

Egilsstöðum, 5. júní 1977.

Fræðsluráð Austurlandsumdæmis
c/o hr. formaður
Steinþór Magnússon
Selási 5
700 Egilsstaðir.

Varðar bréf yðar dags. 16. f.m.

1. Hugsanlegt framhaldsnám á Egilsstöðum.

Ég tel að vinna beri að því að eftirtaldar námsbrautir/námssvið á framhaldsskólastigi standi nemendum til boða á Egilsstöðum á komandi árum:

1.1. Bóknám sem þegar hefur verið ákv. með lögum nr. 12/1970 um menntaskóla og síðan ákvörðun ráðherra um staðsetningu Menntaskóla Austurlands á Egilsstöðum.

- 1.2. Iðnnám. 1. áfanga iðnnáms á að vera auðvelt að bjóða upp á hér og 2. og 3. áfanga einnig í einni ákv. iðngrein hverju sinni að fengnum tilskyldum nemendafjölda. Hér tel ég einkum koma til greina nám í sambandi við byggingariðnað. Iðnnám þetta þarf að skipuleggja í náinni samvinnu við Iðnskóla Austurlands í Neskaupstað og vera undir yfirstjórn þess skóla. Reynsla er nú þegar fyrir hendi hvað tekur til slíks fyrirkomulags og gefið góða raun. Má ætla að með þessum hætti sé hægt að halda ungmennum heima við nám og störf sem ella hyrfu úr fjórðungnum til náms annars staðar og kæmu þar af leiðandi e. t. v. ekki aftur á vinnumarkað hér.
- 1.3. Verslunarbraut. Egilsstaðir eru vaxandi þjónustu- og verslunarstaður. Aðstæður til verklegrar þjálfunar á þessu sviði ættu því að vera fyrir hendi hér. Ennfremur hafa verið hér mjög hæfir kennslukraftar á þessu sviði og verslunargreinar hafa verið aðalvalgreinar nemenda í efstu bekkjum grunnskólans síðustu fjögur ár — þannig að reynsla er nokkur fyrir hendi og áhugi nemenda.
- 1.4. Uppeldisbraut. Einnig kemur hugsanlega til greina að hefja hér í náinni framtíð kennslu á uppeldissviði þar sem telja verður líklegt að áhugi nemenda hér fari vaxandi hvað tekur til þessa sviðs með tilkomu ýmissa stofnana, sem nú eru í sjónmáli, s. s. rekstri heimilis fyrir vangefna.

2. Forsendur tilgreinds framhaldsnáms.

- 2.1. Nægilegur nemendafjöldi, þ. e. um 24 nemendur í kjarna og 12 nemendur í hverri sérgrein.
- 2.2. Aðbúnaður allur, bæði hvað tekur til kennslurýmis og tækja, verði viðunandi, þjálfun á starfsvettvangi viðk. greinar framkvæmanleg og hæfir kennslukraftar fyrir hendi.
- 2.3. Skv. íbúaskrá skólahverfis Egilsstaðaskóla og meðalprósentaupokningu nemenda í 9. bekk síðastliðin 5 ár má ætla að frá og með ári 1980 útskrifist að meðaltali um 46 nemendur m/grunnskólaprófi frá Egilsstaðaskóla (en ár 1978 og 1979 hins vegar um 26 nemendur). Telja verður líklegt að u. þ. b. 35% hinna 46 nemenda hyggi á bóknám eða sem næst 16 nemendur. Þá má ætla að u. þ. b. 10% nemenda hverfi frá námi eða um 4—5 nemendur. En um 55% eða 25 nemendur munu að líkum kjósa sér annars konar framhaldsnám en bóknám. Því verður að telja eðlilegt að 2 námsbrautir auk venjulegs bóknáms standi nemendum til boða hér á Egilsstöðum ef nægilegur nemendafjöldi er til staðar sbr. V. kafla 12. gr. frumvarps til laga um framhaldsskóla sem lagt var fram á 98. löggjafarþingi okkar. Ofangreinda skiptingu byggji ég á reynslu undanfarinna 5 ára hér á Egilsstöðum.
3. **Skólastofnun/framhaldsnám.**
Þegar Menntaskóli Austurlands á Egilsstöðum hefur tekið til starfa þarf að taka ákvörðun um hvort rétt þyki að hann taki einnig að sér annað framhaldsnám en bóknám eða hvort rétt þyki að það fari fram að einhverju leyti á vegum grunnskólans eða hvort um ákv. verkaskiptingu verður að ræða milli nefndra stofnana í þessu tilvik.
4. **Um frumvarp til laga um framhaldsskóla lagt fyrir Alþingi á 98. löggjafarþingi 1976/77.**
Nauðsyn ber til að sett verði lög um samræmt framhaldsnám enda ein forsenda þess að grunnskólalög komi endanlega til framkvæmda.
Að mínu mati eiga lög um framhaldsnám/skóla að vera „rammalög“ með heimildarákvæðum — en frekari ákvæði um hin ýmsu námssvið að ákvarðast af reglugerðarákvæðum hverju sinni. Með þeim hætti tel ég auðveldara að aðlaga námið breyttum kröfum til starfs eða frekara náms á hverjum tíma og stað svo að undirbúningur sá er framhaldsskólanum ber að veita nemendum megi verða sem bestur hverju sinni sbr. II. kafla 3. gr. ofangreinds frumvarps.
Með ofan nefnt í huga fagna ég framkomnu lagafrumvarpi um framhalds-

skóla. Sérstaklega fagna ég 12. og 14. gr. frumvarpsins er kveða á um skóla-skipan.

Hins vegar er það álit mitt að 16. gr. frumvarpsins, er litur að skipan framhaldsskólaráðs, þurfi endurskoðunar við. En höfuðforsendu þess að frumvarpið nái markmiði sínu tel ég vera fullt samkomulag ríkisvalds og sveitarstjórna varðandi skiptingu kostnaðar sem af því leiðir áður en það verður að lögum.

5. Að lokum þakka ég bréf yðar og leyfi mér að vona að háttvirt fræðsluráð/fræðslustjóri hafi forgöngu um skipulagningu 3—4 fastra viðræðufunda skólastjóra á vetri hverjum á ákveðnum svæðum í umdæminu þar sem aðstæður leyfa og auðvelt er að ná saman til fundahalds. Fordæmi er fyrir slíkum fundum meðal skólastjóra á Héraði og gáfu þeir góða raun — en eru nú af lagðir.

Með virðingu,

Ólafur Guðmundsson, skólastjóri.

Samrit: Menntamálaráðuneytið.

17. GAGNFRÆÐASKÓLINN Í NESKAUPSTAÐ

Neskaupstað, 7. júní 1977.

Til Fræðsluráðs Austurlands.

Um framhaldsnám í Neskaupstað, v/bréfs frá ráðinu dags. 16.5. '77.

Um allnokkurt skeið hefur farið fram undirbúningsvinna að samræmdum framhaldsskóla í Neskaupstað. Byggir sá undirbúningur á skýrslu frá menntamálaráðuneytinu, byggingadeild og Bygginganefnd Menntaskóla á Austurlandi „Um skipan náms á framhaldsskólastigi á Austurlandi“ október 1973.

Í þessari skýrslu er gert ráð fyrir að framhaldsnám á Austurlandi að loknum grunnskóla verði í náninni framtíð byggt upp á Egilsstöðum og í Neskaupstað og e. t. v. einnig á Höfn í Hornafirði. Gert er ráð fyrir að framhaldsnám á þessum stöðum verði skipulagslega ein heild með nokkuð sameiginlegum kjarna í upphafi, en greinist síðan, og verkaskipting verði með þeim hætti, að á Egilsstöðum verði sérhæfing á sviði bóklegar kennslu, sem miðist einkum við framhaldsnám á háskólastigi, en í Neskaupstað verði lögð höfuðáhersla á iðn- og tæknimenntun. Hið bóklega nám verði mun viðaminna í Neskaupstað en á Egilsstöðum og er talið heppilegt að tengja það í húsnæði, stjórnun og skipulagi við grunnskólann á staðnum (tvo til þrjá efstu bekkji grunnskólans). Með þeim hætti munu kennslukraftar og kennsluaðstaða nýtast betur.

Þá er í þessari skýrslu minnst á þann möguleika að námsþættir á einstökum brautum geti farið fram utan nefndra skólasetra, t. d. í Húsmæðraskólanum á Hallormsstað (hússtjórnarbraut) og tilraunastöðinni á Skriðuklaustri (búfræðibraut).

Um Alþýðuskólann á Eiðum er bent á tvo kosti, annað hvort starfi skólinn einvörðungu á grunnskólastigi eða hafi eitthvert framhaldsnám að auki og þá í nánnum tengslum við aðra framhaldsskóla á svæðinu. Er fyrri kosturinn talinn eðlilegri miðað við núverandi aðstæður.

Gert er ráð fyrir að þessir skólar verði skipulagðir í námsbrautir og í stað bekkjarkerfis komi námseiningakerfi, sem geri kerfið í heild sveigjanlegra með tilliti til samgangs milli námsbrauta og skólastofnana.

Í samræmi við þessar áætlanir er nú verið að ljúka samningi um fjölbrautaskóla í Neskaupstað við menntamálaráðuneytið. Mun Iðnskóli Austurlands og Gagnfræðaskólinn sameinast innan tíðar í eina skólastofnun: Framhaldsskóla, sem einnig mun ná yfir 2 til 3 bekkji grunnskóla.

Í framtíðinni er áætlað að nemendur geti stundað 2ja ára bóklegt nám við skólann. Vilji þeir halda áfram, geta þeir lokið námi sínu á Egilsstöðum. Aftur á móti verður hægt að ljúka 3ja ára iðnnámi í Neskaupstað eins og þegar er reyndin.

Nú í sumar munu hefjast byggingarframkvæmdir við 1. áfanga viðbyggingar við gagnfræðaskólann. Mun sú bygging rúma bóklega kennslu, stjórnunaraðstöðu og bókasafn. Núverandi skólahús verður innréttað til verklegrar kennslu í tré- og málmsmíði, rafiðnaði, sjóvinnu og handmenntum.

Samstarf Iðnskóla Austurlands og Gagnfræðaskólans í Neskaupstað er þegar hafið. Þessu bréfi fylgir yfirlit* yfir námsframboð í Neskaupstað næsta vetur. Hefur því verið dreift til skóla vegna 9. bekkinga og gagnfræðaprófsnemenda í fjórðungnum.

Virðingarfyllst,

Gerður G. Óskarsdóttir,
skólastjóri.

18. SKÓLANEFND OG HREPPSNEFND HAFNARHREPPS

Höfn, 8. júní 1977.

Formaður fræðsluráðs
Steinþór Magnússon
Selási 5
Egilsstöðum

Varðandi spurningu þína um framhaldsnám hér á Höfn er þetta að segja:

Þegar hafa verið gerðar ákveðnar tillögur til menntamálaráðuneytisins (sjá hjálagt afrit)* um skipan framhaldsnáms hér. Í svarbréfi ráðuneytisins dags. 25. maí er veitt leyfi til framhaldsnáms og verður það því í samræmi við tillögur okkar (sjá hjálagt afrit)*. Vænti ég að þetta svari að nokkru spurningu þinni.

Virðingarfyllst,

Guðmundur Ingi Sigbjörnsson
skólastjóri

Höfn, 15. mars 1977.

Menntamálaráðuneytið
c/o Hörður Lárusson
Reykjavík

Ástæður þessa bréfs eru einkum tvær:

1. Vegna þeirra breytinga sem grunnskólalögin hafa í för með sér fellur 10. bekkur niður með vorinu.
2. Ekki sýnist hægt að halda hér uppi 11. bekk næsta skólaár. Við teljum því eðlilegt að í stað þessara tveggja deilda komi þegar í haust framhaldsdeild.

Óskir okkar eru því að við gagnfræðaskólann verði komið á fót framhaldsdeild þar sem um verði að ræða almennt bóknám, viðskiptanáms og iðnnám. Bent skal á að vel er hugsanlegt að samkenna mikinn hluta kjarnanámsins þannig að greiningin verði eingöngu hvað valið snertir. Með þessu móti væri hægt að bjóða nemendum sem sitja í 9. og 10. bekk nám hér heima. Yrði það byrjun á frekara framhaldsnámi á staðnum.

Benda má á eftirfarandi.

1. Sýnt er að heildarfjöldi nemenda gæti orðið um tuttugu. eru sveitirnar í kring þá taldar með en þaðan koma alltaf nokkrir nemendur.

* Ekki prentað hér.

2. Kennaraskipti verða lítil sem engin og hafa kennarar þegar nokkra reynslu við kennslu á framhaldsskólastigi. Einnig skal á það bent að kennarafjöldi verður nánast sá sami hvort sem þessi deild verður eða ekki.
3. Húsnæði er nægilegt. Ýmis fyrirtæki hafa lýst sig reiðubúin að ljá húsnæði og búnað þar sem unnt yrði að sinna verklega hluta námsins.

Þegar lítið er á þrjú eftirtalin meginatriði, — gildi námsins fyrir byggðarlagið, framboð nemenda og aðstöðu, kemur vart annað til álita en að hér verði komið upp allfjölþættu framhaldsnámi. Væntum við þess að ráðuneytið sinni þessari ósk okkar.

Virðingarfyllst,
f. h. Skólanefndar og hreppsnefndar Hafnarhrepps.

Guðmundur Ingi Sigbjörnsson.
Stefán Pétur Ólafsson.
Árni Stefánsson.
Birnir Bjarnason.
Kristján Gústafsson.

Afrit sent til menntamálaráðherra og þingmanna Austurlandskjördæmis.

19. ALPÝÐUSKÓLINN Á EIÐUM

Á fundi skólanefndar Alpýðuskólans á Eiðum þann 30. apríl 1977 var m. a. eftirfarandi bókað í fundargerðarbók:

„Mikið var rætt um framtíðarstöðu skólans og hvernig hann geti haldið stöðu sinni sem eftirsóknarverð menntastofnun innan skólakerfisins sem nemendur sækja í og kennurum finnst áhugavert að starfa við.

Í framhaldi af þessu ályktar skólanefnd og skólastjóri eftirfarandi:

- I. Skólinn starfi sem grunnskóli fyrir 8. og 9. bekk fyrir þá nemendur af Austurlandi, sem ekki eiga aðgang að slíku námi í heimaskóla.
2. Sú aðstaða, sem er fram yfir þær þarfir sé nýtt sem framhaldsdeild fjölbrautarnáms t. d. á viðskiptasviði og geti nemendur viðs vegar að sótt það nám í skólann. Benda forráðamenn skólans á eftirfarandi í þessu sambandi:
 - I. Í skólanum, sem er heimavistarskóli er hægt að nýta kennslutíma mjög vel og með því hægt að stytta námstímann og spara þannig fjármuni hjá nemendum auk þess sem þeir hefðu lengri tíma til sumarvinnu.
 - II. Sú námsbraut sem valin yrði, t. d. viðskiptabraut, yrði starfrækt í fullu samráði við væntanlegan Menntaskóla Austurlands og í tengslum við hann.
 - III. Eiðaskóli er í vitund fólks á Austurlandi menntastofnun sem skilyrðislaust á að skipa veglegan sess innan skólakerfisins.“

20. GRUNNSKÓLINN Á SEYÐISFIRÐI

Seyðisfirði 10. júní 1977.

Varðandi frumvarp til laga um framhaldsskóla.

Ég undirritaður hefi lesið yfir og reynt að kynna mér sem best frumvarp það til laga um framhaldsskóla sem liggur frammi til kynningar og vil að eftirfarandi komi fram.

Ég er samþykkur 4 ára samræmdu framhaldsnámi.

Tel rétt að ríki og sveitarfélög standi saman að rekstri framhaldsskólanna, en tryggja verður sveitarfélögunum tekjustofn til að standa straum af sínum kostnaðarhluta. Varðandi þau 8 svið og brautir innan þeirra er ljóst að valmöguleikar nem-

enda eru fjölbreyttir og reynt er að komast hjá blindgötum á námsleið sem er höfuð-nauðsyn.

Reynslan ein getur svo úr því skorið hvernig til tekst, og hægfara þróun í þessa átt er að mínu mati mun heppilegri en stórt stökk með brotlendingu eins og stundum hefur átt sér stað í menntakerfinu.

Varðandi 16. gr. í VI. lið „stjórn“ geri ég mér ekki fullkomlega grein fyrir, hvernig svo fjölmenn ráð og nefndir vinna saman, en þætti ekki ólíklegt að þetta mætti einfalda örllítið, til að minnka allt báknið, með því einfaldlega að hafa þessi ráð og nefndir fámennari. Vegna áætlaðrar skiptingu nemenda á skólastað vil ég að eftirfarandi komi fram.

Til að námsbrautir þær er um ræðir í frumvarpinu, nái þeim tilgangi og markmiðum sem þeim er ætlað, þarf aðstaða til námsins að vera mjög góð þ. e. kennslukraftur, húsnæði og tækjakostur.

Til að slíkt megi verða er erfitt að koma á fjölbreyttu framhaldsnámi í hinum fámennari byggðarlögum sakir fjárskorts til uppbyggingar aðstöðu og nemenda-fæðar. Því ber að stefna að því að byggja upp á hinum stærri stöðum miðstöðvar hinna ýmsu námsbrauta eftir staðháttum og möguleikum á hverjum stað.

Þeir skólastaðir sem veljast til framhaldsnáms á hinum ýmsu sviðum og brautum fá viðurkenningu löggjafans á vissum forréttindum sem smærri byggðarlögin fá ekki. Búseta manna úti á landsbyggðinni ræðst í æ ríkari mæli eftir þeim skilyrðum til menntunar sem viðkomandi bæjar eða sveitarfélag býður upp á. Þessu má ekki gleyma þegar lagt er til að framhaldsskólanám skuli lagt niður alfarið á hinum eða þessum staðnum. Á Seyðisfirði hefur iðnskóli verið rekinn í aldarfjórðung og útskrifað tugi iðnaðarmanna og nú síðast í vetur voru nemendur 10.

10. bekkur gagnfræðanáms hefur verið hér síðan 1970 með 9—15 nem. í bekk á hvert, misjafnt milli ára eins og gengur.

Hér hafa því verið nú hin síðari ár 20—25 nemendur á vetri í námi á framhaldsskólaaldri.

Með öllu tel ég því útilokað að ákveða alfarið að ekkert framhaldsskólanám skuli fara fram á Seyðisfirði eins og fram kemur í frumvarpinu.

Í viðtölum skólamanna hér, foreldra og nemenda hefur það komið æ betur í ljós að mjög mikill áhugi er fyrir því að fá hér 1. ár framhaldsnáms.

Á öllum námssviðum er gert ráð fyrir nokkuð miklu kjarnanámi á fyrsta ári. Sumar brautir liggja mjög náið hvað þessar kjarnagreinar snertir og kjörsvið annarra geta tengst með smá aðlögun. Nú þegar liggur fyrir að 8—12 nemar í trésmíði og járnsmíði þurfa á iðnnámi að halda næsta vetur og er ekki sennilegt að tengja megi þetta nám að einhverju leyti öðru framhaldsnámi?

Skólanefnd og bæjarstjórn Seyðisfjarðarkaupstaðar eru með frumvarpið til umfjöllunar og munu senda frá sér ályktanir nú í lok mánaðar.

Virðingarfyllst,

Þorvaldur Jóhannsson.

21. SKÓLANEFND GRUNNSKÓLANS BÚÐUM

Fáskrúðsfirði, 18. júní 1977.

Fræðsluráð Austurlands,
c/o Steinþór Magnússon.

Á Fáskrúðsfirði hefur verið starfandi 10. bekkur, gagnfræðadeild, síðan 1972. Með nýju grunnskólalögunum er þessi bekkur lagður niður og á námi að ljúka með grunnskólaprófi upp úr 9. bekk. Í frumvarpi að lögum um framhaldsskóla er gert ráð fyrir framhaldsbekk eftir grunnskóla á nokkrum stöðum. Fáskrúðsfjórður er ekki þar á meðal og unum við því illa, teljum það afturför þar sem hér hefur starfað 10. bekkur með ágætum árangri í nokkur ár.

Viljum við því fara þess á leit við Fræðsluráð Austurlands að það beiti sér fyrir því að Grunnskólinn á Búðum fái einnig að hafa þennan framhaldsbekk. Vegna þess hve 9. bekkur í ár var fámennur, yrði þessi bekkur ekki starfræktur næsta vetur heldur fyrst veturinn 1978—79.

Eins og minnst var á áðan teljum við það skref aftur á bak að námið styttest hér heima. Foreldrar vilja hafa börn sín sem lengst heima, enda kostnaðarsamt að senda þau í skóla fjarri heimilum sínum. Fleiri munu líka halda áfram námi þegar framhaldsbekkur er á staðnum. Næstu árgangar eru líka mjög fjölmennir og því góður grundvöllur fyrir starfrækslu framhaldsbekks. Í byggingu er hér nýtt skóla-húsnæði og mun því gjörbreytast öll starfsaðstaða.

Fleira mætti upp telja máli þessu til stuðnings. Væntum við þess að Fræðsluráð taki þetta mál til athugunar og veiti þann stuðning sem með þarf svo hér á Fáskrúðs-firði verði starfandi framhaldsbekkur í framtíðinni.

F. h. skólanefndar Grunnskólans Búðum.

Þóra Kristjánsdóttir.

22. FRÆÐSLURÁÐ REYKJAVÍKUR

Reykjavík, 1. desember 1977.

Á fundi fræðsluráðs Reykjavíkur 28. nóvember s. l. var meðfylgjandi umsögn um frumvarp til laga um framhaldsskóla samþykkt með sex samhljóða atkvæðum. Einn fræðsluráðsmanna sat hjá við atkvæðagreiðsluna.

Virðingarfyllst,

Kristján J. Gunnarsson.

Hr. ráðuneytisstjóri
Birgir Thorlacius
Menntamálaráðuneytinu
Hverfisgötu 4—6
Reykjavík.

Nóvember 1977.

Fræðsluráð Reykjavíkur.

Umsögn um frumvarp til laga um framhaldsskóla.

Fræðsluráð er samþykkt þeirri meginstefnu frumvarpsins að allt nám á framhaldsskólastigi verði samræmt og námsefni skipað í skilgreinda áfanga með opnum leiðum til framhaldsnáms.

Mikilvægt er að stefnt er að því að nemendur stöðvist ekki í námi né tefjist að ráði þótt þeir leyti nýrra leiða á námsbrautinni. Mjög er það til bóta að ætla nemendum mislangan tíma til að ljúka sama námsefni. Fræðsluráð fagnar ekki hvað síst þeirri viðleitni, er í frumvarpinu felst, að gera verk- og bóknámi jafnhátt undir höfði og væntir þess að þeirri stefnu verði fast eftir fylgt.

Þótt fræðsluráð sé meginstefnu frumvarpsins fylgjandi hefur ráðið eitt og annað við gerð þess að athuga og telur frumvarpið þurfa gaumgæfilega athugun og mikilla breytinga við áður en að lögum verður. Frumvarpið er að ýmsu leyti ófullkomið bæði er snertir viss markmið og þó einkum ýmis veigamikil framkvæmdaatriði sem kveða verður á um í lögum.

Þetta kemur ljóslega fram í frumvarpinu þar sem þess er getið við allflestar greinar þess að setja skuli reglugerð um þá þætti sem verið er um að fjalla hverju sinni. Fræðsluráði er vel ljóst að ekki verður hjá því komist að setja reglugerðir um

viss atriði fræðslulöggjafar, en reglugerðum skal í hóf stillt og ekki út gefnar nema brýna nauðsyn beri til. Helst, þegar þess er kostur, ætti að biða að setja reglugerð, þar til reynsla í framkvæmd fræðslulaga kallar á hana.

Öll helstu grundvallaratriði í stefnu og starfi verða að koma fram í löggjöf um jafnmargslunginn og orlagaríkan málaflokk sem framhaldsmenntun þjóðarinnar allt að háskólastigi. Eins og þetta lagafrumvarp er að heiman búið skortir á að þessu meginskilyrði sé fullnægt. Samkvæmt frumvarpinu er því miður ekki unnt að gera sér ljóst hvert stefnir með framhaldsskólana í náinni framtíð, hvorki er snertir fræðslu né fjármál.

Fræðsluráð telur einsýnt og varar fastlega við að frumvarpið veiti alltof mikið áhrifavald í krafti reglugerða að lokinni lagasetningu.

Fræðsluráð gerir eftirfarandi athugasemdir við einstakar greinar frumvarpsins:

8. gr.

Hér þarf að kveða á um að við námsval skuli að hluta til, eftir því sem við verður komið, miða við atvinnu og staðhætti heimabyggðar nemenda.

Námsefni, sem beinlínis snertir sögu, mannlíf og umhverfi byggðar eða héraðs nemenda, eykur áhuga og tengir þá með heilbrigðum hætti heimahögum.

Fræðsluráð telur nauðsynlegt og sjálfsagt að í lögum sé beinlínis fram tekið að á framhaldsskólastigi sé rækilega fjallað um umhverfis- og landverndarmál í viðtækum skilningi.

10. og 11. gr.

Þessar greinar eru ófullkomnar og þarf að kveða nánar á í lögum en ekki aðeins í reglugerð um námsmat, starfstíma skóla o. fl., sbr. grunnskólalög.

13. gr.

Skv. greininni á menntamálaráðuneytið að hafa samráð við hlutaðeigandi fræðsluráð. Þarna þarf að kveða fastar að orði, þannig að fræðsluráðin hafi beinlínis tillögu-rétt enda er það í samræmi við þá stefnu sem fram kemur í greinargerð.

16. gr.

Fræðsluráð telur hugmyndina um framhaldsskólaráð óhagkvæma og nánast óframkvæmanlega. Í þess stað mætti efna reglulega, t. d. annað hvert ár, til allviðtækrar ráðstefnu þar sem fram gæti komið viðhorf og ábendingar varðandi framhaldsskólana.

Sjálfsagt er að í lögum sé tryggt að í námssviðsnefndum eigi kennarar sæti ásamt sérfræðingum úr viðkomandi starfsgreinum.

21. gr.

Fræðsluráði er ekki ljós nauðsyn þess að setja reglugerð um verksvið almennra kennarafunda.

22. gr.

Fram kemur í greininni að menntamálaráðuneytið skipar fasta starfsmenn framhaldsskóla. Ekki er skilgreint til hvaða starfsfólks skólans þetta ákvæði tekur. Fræðsluráð telur eðlilegt að álíka skipan gildi að þessu leyti og í grunnskólalögum.

Einnig vill ráðið benda á að ekki kemur fram að skylt sé að leita tillagna skólastjóra og fræðsluráðs um val þeirra starfsmanna skólans er ráðuneytið skipar, en varla er hægt að gera ráð fyrir að horfið verði frá ríkjandi reglu að þessu leyti.

23. gr.

Í síðari málsgrein greinarinnar er mikilvægum en um leið mjög fjárfrekum þætti vísað til reglugerðarákvæða í stað þess að ákveða slíkt í lögum.

24., 25. og 26. gr.

Fræðsluráð telur þá stefnu frumvarpsins rétta að sveitarfélög hafi ihlutunarrétt um skólahald á framhaldsskólastigi og beri um leið fjárhagsábyrgð að sínum hluta. Heimamenn hafa betri aðstöðu til að meta aðstæður og þarfir og stuðla að hagkvæmni í rekstri en ríkisvaldið sem stendur fjær.

Skipulag og námsframboð á framhaldsskólastigi hefur bein áhrif á hagi og hætti sveitarfélaga. Því mega þau ekki afsala sér aðild að mótun og framkvæmd löggjafar um framhaldsskóla.

Við þá endurskoðun á skiptingu verkefna og tekjustofna milli ríkis og sveitarfélaga, sem nú stendur yfir, er því nauðsynlegt að tryggja sveitarfélögum tekjustofna í þessu skyni. Jafnframt þarf að búa svo um að því fjármagni verði af hálfu sveitarfélaganna varið eins og til er ætlast.

Vegna mismunandi dreifingar framhaldsskólanna innan héraða og milli landshluta er eðlilegt og óhjákvæmilegt að heimasveit nemanda, er þarf að stunda nám annars staðar, tryggi greiðslu þess kostnaðarhluta sem ríkissjóður greiðir ekki.

28. gr.

Þessi grein boðar einungis reglugerðir um ýmis atriði. Fræðsluráð telur að sumt af því sem þar er fjallað um eigi að binda í lögum svo sem forræði byggingaframkvæmda, svo að alveg sé nú sleppt hinu víðtæka en æði óljósa orðalagi „m. a.“.

Vafasamt er hvort skólareglur þurfa að bindast í reglugerðum.

29. gr.

Sérstaða einkaskóla, sem nú eru kostaðir sem ríkisskólar (sbr. 9. gr. laga 51/1976) er með öllu óeðlileg varðandi inntöku nemenda og býður heim mismunun sem ekki samrýmist nútíma skólahugmyndum. Leiðrétting þessa þolir enga bið.

23. FRÆÐSLURÁÐ REYKJANESUMDÆMIS

Garðabæ, 17. nóv. 1977.

Á fundi fræðsluráðs Reykjanesumdæmis hinn 15. nóvember s. l. var m. a. rætt um frumvarp til laga um framhaldsskóla sem lagt var fram á Alþingi á s. l. vori. Eftirfarandi bókun var samþykkt með öllum atkvæðum:

„Fræðsluráðið er samþykkt meginatriðum frumvarps til laga um framhaldsskóla sem lagt var fram í vor. Ráðið telur brýnt að koma á samræmdum lögum um framhaldsskóla. Ráðið er sammála samrekstri ríkis og sveitarfélaga á framhaldsskólum, enda sé þess gætt að saman fari fjárhagslegar skuldbindingar og tekjustofnar. Jafnframt bendir fræðsluráðið á að framhaldsskólaráð, skv. 16. grein er of fjölmennt til að vera starfhæft. Loks telur fræðsluráðið eðlilegt að í lögum um framhaldsskóla sé stefnt að notkun fjölmiðla á borð við útvarp og sjónvarp til hjálpar við kennsluna.“

Þessu er hér með komið á framfæri.

F. h. fræðsluráðs Reykjanesumdæmis

Helgi Jónasson, fræðslustjóri.

Hr. menntamálaráðherra,
Vilhjálmur Hjálmarsson
Menntamálaráðuneytinu
Hverfisgötu 4—6
Reykjavík.

24. FRÆÐSLURÁÐ SUÐURLANDS

Selfossi, 25. nóvember 1977.

Heiðraði viðtakandi.

Fræðsluráð Suðurlandsumdæmis ásamt fræðslustjóra og framkvæmdastjóra Samtaka sunnlenskra sveitarfélaga tók frumvarp til laga um framhaldsskóla fyrir á fundi sínum 24. þ. m., og gerði þar um eftirfarandi samþykkt:

„Fræðsluráð Suðurlands lýsir sig samþykkt meginanda frumvarps til laga um framhaldsskóla frá '76—77.

Þó telur ráðið að hlutdeild sveitarfélaga bæði að rekstrar- og stofnkostnaði þurfi verulegrar endurskoðunar við þar sem m. a. sveitarfélögum verði tryggðir nýir og auknir tekjustofnar.

Enn fremur er ráðið þeirrar skoðunar að sérskólar eigi að vera byggðir og reknir af ríkinu.“

Undir fundargerðina rituðu þessir menn.

Óli Þ. Guðbjartsson,	Hermann Guðmundsson,	Helgi Bjarnason,
Ingimar Ingimarsson,	Jón R. Hjálmarsson,	Ölvir Karlsson.

Virðingarfyllst,

Jón R. Hjálmarsson.

25. SKÓLANEFND SIGLUFJARÐAR

Siglufirði, 5. maí 1977.

Á fundi Skólanefndar, 2. maí s.l. var gerð eftirfarandi bókun og samþykkt:

Formaður Skólanefndar skýrði frá fundi Fræðsluráðs á Norðurlandi vestra, sem haldinn var í Varmahlíð, en þann fund sóttu þeir form. og skólástjóri, Gunnar Rafn Sigurbjörnsson.

Á þessum fundi var rætt og kynnt væntanlegt fyrirkomulag á framhaldsskólastigi, samkvæmt frumvarpi til laga um framhaldsskóla. Samkvæmt því er hlutur Siglufjarðar alltof lítill að dómi þeirra, sem fundinn sóttu, og má vitna í margar fyrri samþykktir Skólanefndar Siglufjarðar varðandi skipulag framhaldsskóla í kjördæminu.

Nokkrar umræður urðu um þetta mál og kom fram eftirfarandi tillaga:

„Skólanefnd Siglufjarðar mótmælir harðlega þeirri tillögu um skiptingu námsbrauta á Norðurlandi vestra, sem fram kemur í greinargerð með frumvarpi til laga um framhaldsskóla, sem nú liggur fyrir Alþingi.

Skólanefndin bendir á, að á Siglufirði er nú kennsluhúsnæði fyrir allt að 80 nemendur umfram þarfir grunnskólans. Má því gera ráð fyrir, að ef farið yrði að tillögu frumvarpsins um eins árs nám fyrir ca. 40 nemendur á framhaldsskólastigi, yrði hér samt ónotuð aðstaða fyrir allt að 40—50 nemendur. Telur Skólanefndin eðlilegast og hagkvæmt, að hér verði haldið uppi a. m. k. tveggja ára námi á framhaldsskólastigi. Jafnframt lýsir Skólanefndin yfir því, að hún er reiðubúin til að tryggja allt að 80 nemendum á framh.skólast. námsaðstöðu á næsta skólaári, að undanskilinni þó heimavistaraðstöðu, enda myndi meirihluti nemenda vera úr Siglufirði, ef um tveggja vetra framh.nám yrði að ræða. Þó kunna að vera möguleikar á að tryggja hana að einhverju leyti líka, ef það mál væri tekið til athugunar í tíma.“

Tillagan borin undir atkvæði og samþykkt samhljóða.

Þetta tilkynnist yður hér með.

Virðingarfyllst,

Skúli Jónasson,	Einar M. Ellertsson,
form.,	ritari.

26. SKÓLANEFND NESKAUPSTAÐAR

UMSÖGN

um „frumvarp til laga um samræmdan framhaldsskóla.“

Skólanefnd Neskaupstaðar telur nauðsynlegt að á Alþingi því sem nú situr verði sett lög um samræmdan framhaldsskóla, sem m. a. bindi enda á mismunun námsbrauta og geri verkmenntun jafn hátt undir höfði og bóklegu námi. Ágallar núverandi kerfis eru fjölmargir, og erfitt að aðhæfa það nýjum og breytilegum aðstæðum. Það fullnægir engan veginn menntunarþörfum, þ. e. annars vegar eftirspurn einstaklingsins eftir menntun og hins vegar þörfum þjóðfélagsins og stofnana þess fyrir menntað fólk.

Það er skoðun nefndarinnar, að frumvarp það um samræmdan framhaldsskóla, sem kynnt var á síðasta Alþingi feli í sér svigrúm til flestra þeirra breytinga sem nauðsynlegar eru, og er nefndin samþykkt mörgum meginatriðum þess, en lætur liggja milli hluta, hvort sveitarfélög eigi einhvern þátt í rekstri framhaldsskóla eða ríkið standi eitt undir kostnaði við þetta skólástig. Aðalatriðið sem tryggja þarf, er að allar námsbrautir sitji við sama borð.

Skólanefndin telur rétt að gera nokkrar athugasemdir við einstaka kafla frumvarpsins og benda á nokkur atriði til áherslu.

I. Inngönguskilyrði.

Skólanefndin lýsir þeirri skoðun að ekki eigi að takmarka með lögum eða reglugerðum aðgang nemenda að framhaldsnámi. Sama gildi um nám fullorðinna. Eðli náms á einstökum brautum, ásamt aukinni námsráðgjöf, ætti að leiða til eðlilegrar dreifingar nemenda á námsbrautir, og tryggja að hæfileikar einstaklingsins njóti sín í námi. Einnig telur nefndin æskilegt, að við inntöku nemenda í framhaldsskóla verði þeim gefinn kostur á stöðuprófum, þannig að þeir hefji nám í hverri grein miðað við getu. Slíkt próf er eðlilegt að nemendur geti tekið allþétt á námstímanum.

II. Námsskipan.

Þeim markmiðum sem felast í frumvarpinu verður ekki náð nema til komi breyting á starfsháttum og hlutverki skólanna, samhliða breyttu námsefni og skipulagi kennslu. Það er skoðun nefndarinnar að þessum markmiðum verði ekki náð nema hinn samræmdi framhaldsskóli verði skipulagður í áfangakerfi. Nefndin varar við þeim hugmyndum, sem fram koma í greinargerð með frumvarpinu, að reynt verði að finna skipulagsform sem verði millistig hins hefðbundna bekkjarkerfis og áfangakerfis. Slíkt kerfi yrði vafalaust skammtímalausn og myndi því aðeins skapa glundroða og verða skólanum og nemendum til tjóns.

Sú reynsla, sem fengist hefur af áfangakerfi hér á landi, sýnir ótvíræða kosti þess fram yfir bekkjarkerfið. Má þar m. a. geta eftirfarandi atriði:

- Áfangakerfi auðveldar samstarf milli skóla. Forsenda þess er þó sú, að um samræmt einingakerfi verði að ræða, og allir skólar vinni eftir sömu áfangalýsingum.
- Samræmdar námskröfur auðvelda námsmat þegar nemendur skipta um námsbraut eða skóla og jafnframt er tiltölulega auðvelt fyrir nemendur að skipta um námsbraut, einkum á fyrri hluta námstímans.
- Nemendur geta hagað námsvali og námshraða eftir getu og þörfum. Með sjálfstæðari ákvarðanatöku nemenda um námsefni og námshraða en nú tíðkast, má leiða að því líkur að afstaða þeirra til náms verði jákvæðari.
- Áfangakerfið gerir kleift að samþætta ólíkar námsbrautir í einni stofnun og er það mat nefndarinnar að stefna beri að því að í sem flestum framhaldsskólum séu að minnsta kosti nokkrar námsbrautir. Auk þess félagslega gildis sem

- í þessu felst má reikna með að hið hefðbundna mat almennings á mismunun bóknáms og verknáms hverfi, sé hvort tveggja í boði í sama skóla.
- Möguleikar eru á meiri fjölbreyttni í námi úti um land, á þeim svæðum þar sem framhaldsskólar starfa.
 - Valmöguleikar nemenda aukast.
- Helstu annmarkar áfangakerfisins sem fram hafa komið eru þessir:
- Í smærri skólum verður fjöldi nemenda í einstökum námsáföngum minni en í hefðbundnu bekkjarkerfi. Kennslukostnaður verður því hlutfallslega meiri.
 - Stjórnun verður flóknari og töflugerð ekki leyst með viðunandi hætti nema með tölvuvinnslu.
 - Vart hefur orðið félagslega vandamála nemenda í stærri skólum samfara því að bekkjarheildir rofna.
 - Eyðum fjölgar í stundatöflum nemenda og kennara.

Þessa annmarka verður að skoða frá fleiri en einni hlið. Í staflið — a — er vikið að mikilvægum atriðum. Annars vegar er um að ræða kennslufræðilegar forsendur og óskir manna um að dreifa náminu meira en hingað til í þeim tilgangi að nemendur geti stundað lengur nám heima fyrir, þ. e. í sama landshluta. Hins vegar kostnaðurinn við skólahaldið með dreifingu skólanna um landið og smækkun rekstrareininga. Þessi kostnaðaraukning er þó að öllum líkindum ekki veruleg þar sem fjölmargir sameiginlegir námsáfangar eru á hinum ýmsu brautum. Auk þess vegur þungi, að hér er um að ræða jöfnun námsaðstöðu nemenda úti um land.

Nauðsyn tölvuvinnslu á stundatöflum og námsbókhalda skólanna er ekki sér-einkenni áfangakerfis. Fjölgun nemenda, á hvaða skólastigi sem er, krefst aukinnar hagræðingar. Því má ætla að notkun tölvu í þessum tilgangi leiði fremur til sparnaðar en útgjaldaaukningar.

Að mati nefndarinnar hefur og mikið verið gert úr félagslegum vanköntum áfangakerfisins. Gera má ráð fyrir að fyrri félagstengsl nemenda rofni síður í fjölbrautaskóla með áfangakerfi þar sem nemendur sem áður dreifðust í ýmsa skóla stunda nú nám í sömu stofnun. Líkur eru því fyrir því að félagshópurinn stækki fremur en hitt. Auk þess gætir þessa vandamáls ekki nema í stærri skólunum. Með aukinni áherslu á félagslíf nemenda, ráðgjöf og breytta kennsluhætti má auk þess draga verulega úr líkum á félagslegri einangrun.

Síðasi talda atriðið, um eyður í stundatöflu, er ekki stórvægilegt vandamál ef þess er gætt að nemendur og kennarar hafi góða vinnuaðstöðu í skólanum.

Núverandi námsskrár framhaldsskóla eru í mörgu ófullkomnar og í sumum tilfellum ekki fyrir hendi. Eitt veigamesta atriðið í endurskipulagningu framhaldsskólastigsins er því gerð samræmdar námsskrár fyrir allt stigið. Áherslu verður að leggja á að þessu verki verði hraðað, og þá jafnframt skilgreint markmið einstakra námsáfanga. Einnig liggur mikið verk óunnið í gerð kennslubóka og kennslugagna. Nauðsynlegt er að nú þegar verði gerð framkvæmdaáætlun, útvegað fjármagn, tryggð vinnuástaða og starfsfólk ráðið vegna þessa þáttar.

Nefndin telur eðlilegt að Skólarannsóknardeild menntamálaráðuneytisins hafi alla forustu á þessu sviði.

III. Skólaskipan.

Skólanefnd Neskaupstaðar leggur áherslu á, að fylgt verði eftir þeirri stefnu sem mótuð er í frumvarpinu, að í hverjum landshluta verði eins fjölbreytilegt val námsbrauta og við verður komið. Áfangaskipting námsefnis opnar þann möguleika að skólar geta annast grunnám á nokkrum brautum og einnig sérnám eftir því sem henta þykir. Forsenda þess að þetta takist er að miðstýring hins samræmda skóla verði veruleg.

Nefndin lýsir ánægju sinni með ákvæði 14. gr. frumvarpsins um áætlanagerð og telur að þannig megi tryggja aðhæfingu skólanna að breyttum aðstæðum á hverjum tíma.

Í frumvarpinu kemur fram að menntamálaráðuneytinu og fræðsluráðum í fræðsluumdæmum samkvæmt grunnskólalögum er ætlað að axla verulega ábyrgð og hafa afskipti af málefnum framhaldsskólans. Nefndin er samþykkt þessari stefnu, en vekur athygli á, að þessir aðilar eru alls ekki við því búnir að taka við þessu hlutverki. Eðlilegt væri að inn í frumvarpið yrði fellt ákvæði um eflingu þeirra stjórnunareininga sem hér um ræðir.

Um leið og skólanefndin varar við of mikilli dreifingu framhaldsnáms út um land, ekki síst með tilliti til kennslukrafta, telur hún vænlegt að „kjarnaskólum“ (fjölbrautaskólum) í hverjum landshluta verði ætlað það hlutverk í samráði við viðkomandi fræðsluráð að ákvarða um dreifingu framhaldsnáms innan landshlutans og vera ráðgefandi um val einstakra námsþátta (námsbrauta, áfanga,).

Nefndin er andvíg ákvæðum um framhaldsskólaráð, sem fram koma í 16. gr. frumvarpsins. Sú skólaskipan, sem gert er ráð fyrir í frumvarpinu, leiðir af sér aukið samstarf skólanna innbyrðis annars vegar og skólanna og atvinnulífsins hins vegar. Þau atriði, sem fram koma í samstarfi þessara aðila, ættu að endurspeglast í starfi námssviðsnefndanna, sem gætu þá að hluta til tekið við hlutverki framhaldsskólaráðs. Einnig má hugsa sér ársfund stjórnenda framhaldsskólanna sem ráðgefandi samkundu fyrir ráðuneytið ásamt opnum ráðstefnum um málefni framhaldsskólans annað hvert ár. Með þessum hætti yrði betur gegnt því hlutverki sem að virðist stefnt með tillögunni um framhaldsskólaráðið.

IV. Fjármál.

Eitt af verkefnum þeirrar nefndar sem nú fjallar um verkefnaskiptingu ríkis og sveitarfélaga er kostnaðarskipting vegna reksturs og bygginga framhaldsskóla. Skólanefnd Neskaupstaðar telur að einhver fjármálaleg aðild sveitarfélaga að rekstri framhaldsskóla geti út af fyrir sig komið til greina, en leggur þunga áherslu á að deilur um fjármálaþáttinn verði ekki látnar tefja lagasetningu um samræmdan framhaldsskóla og jafna fjármögnun til allra námsbrauta á þessu skólastigi af hálfu ríkisins. Nefndin bendir á, að einn alvarlegasti agnúinn á skólakerfinu er mismunun bóknáms og verknáms að því er kostnaðarhlutdeild ríkisins og þróunarmöguleika varðar. Stendur þetta þvert í vegi fyrir uppbyggingu verknámsbrauta víðast hvar utan Reykjavíkur. Búi eitthvað bak við tal stjórnámálanna um nauðsyn á eflingu verkmenntunar, er hér prófsteinn, sem löggjafinn hlýtur að taka á, hvað sem öðrum þáttum líður.

Skólanefnd Neskaupstaðar vill að lokum áréttta eftirfarandi:

Hlutverk framhaldsskóla er í eðli sínu hið sama og grunnskólans, þ.e. að stuðla að alhliða þroska, heilbrigði og menntun hvers og eins, er þangað leitar. Til viðbótar kemur í framhaldsskólanum meiri áhersla en áður á starfslega þjálfun, er nýtast á í hagnýtum störfum. Mikil nauðsyn er á góðu og nánú samstarfi milli starfsmanna og yfirstjórnar stofnana á þessum skólastigum og samræmdri menntastefnu allt til háskólastigs. Slík menntastefna þarf m. a. að fela í sér:

- Góðar aðstæður til kennaramenntunar og samhliða þeim miklar kröfur til hæfni kennarans.
- Góðan aðbúnað fyrir kennara og nemendur og aðgang að nægum námsgögnum.
- Lýðræðislega uppbyggingu allra þátta skólastarfsins, þar sem eðlileg áhrif nemenda og kennara á starfsemi skólans eru tryggð.
- Ríka áherslu á almenna menntun, hvert svo sem starfsþjálfun beinist, og samþættingu náms er reynir á huga og hönd til að sigrast megi á úreltri aðgreiningu í bóknám og verknám.
- Sem jafnasta aðstöðu nemenda til náms, þrátt fyrir mismunandi þroska og hæfileika, og óháð búsetu og efnahag.
- Að svo sé búið að skólanum að þeir geti orðið opin fræðslusetur fyrir fólk á öllum aldri til að sækja þangað nám og næði til sjálfsmenntunar.

Til að þetta geti orðið þarf í senn skilning ráðamanna, er endurspeglast í samræmdri og sveigjanlegri löggjöf fyrir öll skólastig, og nægjanlegar fjárveitingar til skólanna og þess sem þeim tengist.

Neskaupstað, 8. desember 1977.

Í skólanefnd Neskaupstaðar

Hjörleifur Guttormsson, formaður, Björn Magnússon, Sigrún Geirsdóttir,
Randiður Vigfúsdóttir, Björn Steindórsson.

Aðrir er um málið fjölluðu.

Gerður Óskarsdóttir, skólastjóri, Gísli Sighvatsson, skólastjóri,
Guðrún Björnsdóttir, kennarafulltrúi, Valur Þórarinsson, skólafulltrúi.

Sent, menntamálaráðuneytinu, menntamálanefndum Alþingis, fræðsluráði og fræðslustjóra Austurlands, alþingismönnum Austurlands og Bæjarstjórn Neskaupstaðar.

27. BÆJARSTJÓRN SEYÐISFJARÐAR

Seyðisfirði 29. júní 1977.

Útskrift úr fundargerðabók bæjarstjórnar Seyðisfjarðar.

Ár 1977, föstudaginn 24. júní kom bæjarstjórn saman til fundar í barnaskólanum.

20.1. Bæjarstjórn Seyðisfjarðar mótmælir því fastlega að ekkert nám á framhaldsskólastigi er áætlað á Seyðisfirði í áætlun þeirri er fylgir í frumvarpi til laga um framhaldsskóla sem nú liggur frammi til kynningar. Slikt skref afturbak í menntamálum kaupstaðarins er stórháskalegt eðlilegri framþróun bæjarfélagsins og verður ekki við slíkt unað.

Bæjarstjórn ítrekar ályktun skólanefndar til menntamálaráðneytis frá fundi 21. júní 1977 varðandi þessi mál og felur skólastjóra Grunnskólans og skólanefnd að leita eftir úrlausn á grundvelli hennar við fræðslustjóra og menntamálaráðuneyti.

Samþykkt með 9 atkv. samhljóða.

Rétta útskrift staðfestir

Helga Torfadóttir.

Menntamálaráðuneytið,
Hverfisgötu 6,
Reykjavík.

28. SKÓLANEFND SEYÐISFJARÐAR

Seyðisfirði, 23. júní 1977.

Útskrift úr fundargerðabók skólanefndar Seyðisfjarðar.

Þriðjudag 21. júní 1977 var haldinn fundur í skólanefnd Seyðisfjarðar.

6.1. Nefndin hefur lesið og rætt frumvarp til laga um framhaldsskóla lagt fyrir Alþingi á 98. löggjafarþingi 1976—1977.

Vegna þess, að í áætlun um skólaskipan, nemendafjölda og verkefni einstakra skólastaða, sem fylgir þessu frumvarpi, er Seyðisfjörður alveg sniðgengin, vill nefndin taka eftirfarandi fram:

4. bekkur gagnfræðaskóla hefur verið hér á Seyðisfirði síðan 1970 með 9—15 nemendum. Einnig hefur Iðnskóli starfað hér í um aldarfjórðung, nú

síðast með 10 nem. í bekk, enda eru hér í bænum ýmis iðnfyrirtæki, sem boðið hafa unglingum upp á fjölbreytt iðnnám. Nefndin bendir líka á, að þeir unglingar, sem luku grunnskólaprófi héðan í vor, hafa í engin sérstök hús að venda til frekara náms, meðal annars vegna þess að ýmis sú aðstaða, sem til er tekin í fyrrnefndri áætlun, er óviða fyrir hendi og verður fyrirsjáanlega ekki næstu ár. Auk þess bendir nefndin á að kostnaður við að senda unglunga af staðnum til náms er þungur fjárhaldslegur baggi og ýmsum heimilum ofviða. Enda eru svipuð rök færð fram í áðurnefndri áætlun varðandi framhaldsskóla á Dalvík og Ólafsfirði, sem eru svipaðir að stærð og Seyðisfjörður. Það er og álit nefndarinnar að auðvelda eigi smærri byggðarlögum að taka að sér hluta framhaldsmenntunar, en ekki að taka af þeim þá möguleika sem þau hafa haft, bæði af þeim ástæðum sem fyrr eru nefndar og einnig, að annars er hætt við að margir unglingar hætti námi af fjárhaldsröðugleikum eða aðstöðuleysi af öðrum ástæðum. Auk þess er hætt við, að þeir, sem ungir fara burt af heimaslóðum, flytjist þangað aldrei aftur, og er sú blóðtaka ýmsum byggðarlögum háskaleg.

Því endurtekur nefndin tilmæli sín til ráðuneytisins, að hér á Seyðisfirði firði verði starfandi 1. bekkur framhaldsskóla næsta vetur fáist tilskilinn nemendafjöldi.

Rétta útskrift staðfestir

Helga Torfadóttir.

Menntamálaráðuneytið,
Hverfisgötu 6,
Reykjavík.

29. STÉTTARSAMBAND BÆNDA

Reykjavík, 9. nóvember 1977.

Menntamálaráðuneytið,
c/o Birgir Thorlacius ráðuneytisstjóri,
Reykjavík.

Á s. l. vori óskaði ráðuneytið umsagnar Stéttarsambands bænda um frumvarp til laga um framhaldsskóla.

Stjórn Stéttarsambandsins hefur fjallað um frumvarpið á nokkrum fundum, en af ýmsum ástæðum hefur ekki verið hægt að ganga frá umsögn um frumvarpið fyrr en nú.

Stjórn Stéttarsambands bænda telur að ákvæði frumvarpsins um fjölbreytt og samræmt framhaldsnám stefni í rétta átt. Mikilvægt er, að völ verði á sem fjölbreyttastri framhaldsmenntun sem víðast um landið, eins og frumvarpið gerir ráð fyrir, og nemendur á framhaldsskólastigi þurfi ekki að leita um langan veg í önnur héruð til að afla sér þekkingar eins og verið hefur víða hér á landi skv. gildandi löggjöf.

Þá er það einnig mjög til bóta, að samkvæmt frumvarpinu fái heimamenn nokkra íhlutun um skipulag framhaldsmenntunar í sínu fræðsluumdæmi.

Við einstakar greinar frumvarpsins vill stjórn Stéttarsambandsins gera eftirfarandi athugasemdir:

13. gr.

Þar er kveðið svo á, að menntamálaráðuneytið ákveði hvar starfrækja skuli framhaldsskóla og til hvaða námsbrauta hver skólastofnun taki í samráði við hlut- aðeigandi fræðsluráð.

Hér virðist eðlilegt að fræðsluráðin leiti álits skólanefnda í viðkomandi fræðsluumdæmi. Á þetta sérstaklega við um skólanefndir hinna stærri skóla og skólahverfa.

14. gr.

Stjórn Stéttarsambandsins telur eðlilegt að einnig hér gefi fræðsluráð umsögn að fengnum tillögum skólanefnda. Ekki er óeðlilegt að íbúar viðkomandi byggða vilji hafa hönd í bagga um hvert unglingar leita til framhaldsnáms og æskilegt að sjónarmið hinna ýmsu byggða komi fram í þessu sambandi.

15. gr.

Í greininni er rætt um gerð samninga við stofnanir eða fyrirtæki um að annast tiltekna þætti verkmenntunar í samstarfi við framhaldsskóla.

Ekkert kemur fram í greininni hverjum er ætlað að gera umrædda samninga í umboði ráðuneytisins.

Stjórnin telur að um það þurfi að vera skýr ákvæði í lögum hvort þetta verður á valdi viðkomandi skóla, fræðslustjóra og fræðsluráðs eða annarra aðila.

Er þetta sérstaklega mikilvægt varðandi búnaðarmenntunina eins og vikið verður að síðar.

16. gr.

Í greininni kemur fram hvaða aðilar ráðgert er að eigi fulltrúa í framhaldsskólaráði.

Stjórn Stéttarsambandsins telur að endurskoða þurfi þessi ákvæði frumvarpsins. Gert er ráð fyrir að Alþýðusamband Íslands og Vinnuveitendasamband Íslands eigi 3 fulltrúa hvort í ráðinu, en fjölmennum samtökum eins og Bandalagi starfsmanna ríkis og bæja er ekki ætlað að hafa nein áhrif í þessu sambandi. Ekki er heldur gert ráð fyrir neinum fulltrúa í framhaldsskólaráði frá sumum samtökum atvinnuveganna eins og t. d. Fiskifélagi Íslands, Búnaðarfélagi Íslands og Iðnþróunarstofnuninni. Þá er öllum grunnskólum í landinu aðeins ætlað að eiga einn fulltrúa í ráðinu.

24. gr. — 27. gr.

Þessar greinar fjalla um skiftingu kostnaðar vegna reksturs og stofnunar framhaldsskóla. Frumvarpið gerir í stórum dráttum ráð fyrir því að kostnaðarskiptingin verði þannig, að ríkissjóður greiði stofnkostnað og viðhaldskostnað í hlutföllunum 70/100 á móti sveitarfélögunum (heimavistir 85/100), kennslu- og stjórnunarkostnað greiðir ríkissjóður allan, en annan reksturskostnað að hálfu á móti sveitarfélögunum, að hálfu á móti sveitarfélögunum.

Hér er um veigamiklar breytingar að ræða, þar sem ríkissjóður hefur hingað til greitt allan byggingar- og reksturskostnað menntaskóla og allan reksturskostnað og hálfan stofnkostnað héraðsskólanna.

Stjórn Stéttarsambandsins telur að það sé með öllu ofviða sveitarfélögunum, einkum þeim minnstu í strjálbyggðum héruðum, að taka á sig kostnað af byggingu og rekstri framhaldsskóla, eins og gert er ráð fyrir í frumvarpinu, nema til komi verulega auknar tekjur þeirra, og telur að þessu þurfi að breyta.

Þá bendir stjórnin á, að nemendur í dreifbýli þurfa að greiða verulegan ferða- og dvalarkostnað vegna námsins og er hér um mjög mikinn aðstöðumun að ræða miðað við nemendur þéttbýlis. Lögð er áhersla á að séð verði fyrir jöfnun þessa aðstöðumunar.

Auk framangreindra athugasemda við einstakar greinar frumvarpsins bendir stjórn Stéttarsambandsins á eftirfarandi atriði sem hafa verður í huga við þessa lagasetningu.

Í frumvarpinu er ekkert minnst á framtíðar hlutverk héraðsskóla og húsmæðra-skóla, en í skýringum er þess getið að ætlunin sé að nýta þá fyrir nemendur í 8.—9. bekk grunnskóla úr nærliggjandi byggðum og fyrir 1.—2. bekk framhaldsskóla í tengslum við aðra skóla á viðkomandi skólasvæðum.

Stéttarsamband bænda hefur margsinnis bent á örðugleika sem því fylgja fyrir fólk í sveitum að þurfa að senda börn sín ung að heiman í skóla. Því varar

stjórnin við þeirri lausn að nota héraðsskóla fyrir tvo efstu bekki grunnskólans, nema þar sem unnt er að koma við daglegum heimakstri nemenda eða að lágmarki helgarakstri.

Á það verður að leggja mikla áherslu við skipulagningu alls skólastarfs, að þeirri megin stefnu verði fylgt að gera nemendum kleyft að sækja skóla frá heimilum sínum eins lengi og við verður komið. Við uppbyggingu framhaldsskóla í þéttbýli, sem einnig er ætlað að þjóna nærliggjandi byggðum, verður jafnframt að sjá aðkomunemendum fyrir heimavist þar sem heimakstri verður ekki komið við. Bygging heimavistarhúsnæðis verður að vera á kostnað ríkisins.

Varðandi framtíð héraðsskóla og húsmæðraskóla leggur stjórn Stéttarsambandsins áherslu á að þeim verði fundið hlutverk í framhaldsskólakerfinu, og bendir á þá lausn, að þeir verði einkum notaðir fyrir kennslu á þeim námssviðum sem líklegt er að nemendur úr dreyfbýli kjósi sér.

Frumvarpið gerir ráð fyrir því að sameina megi í eina stofnun eða undir eina stjórn skóla á sama framhaldsskólavæði. Ástæða er til að vara við því að ganga of langt í slíkri sameiningu, því hætt er við að stórir skólar, sem e. t. v. starfa á mörgum stöðum, verði erfiðir í stjórnun og að einstakar greinar, s. s. verklegar greinar, verði hornreka skólanna.

Varðandi kennslu á búfræðisviði leggur stjórnin áherslu á mikilvægi verklegrar menntunar. Menntun til bústarfa þarf að vera mjög fjölbreytt og grípa inn á mörg sérsvið. Ekki er hægt að búast við sérstökum réttindum eftir eins árs nám á búfræðisviði. Frekar væri rétt að gera ráð fyrir slíku eftir að lokið væri námi í búnaðarskóla. Nauðsynlegt er að tengja nám í bændaskólunum við annað framhaldsnám, þó svo þeir skólar heyri undir landbúnaðarráðuneytið.

Ljóst er að það getur orðið erfiðleikum bundið við suma framhaldsskóla að sjá nemendum fyrir viðunandi kennslu í sumum greinum búfræðináms, sérstaklega verklegum greinum námsins og verði því að leita til aðila utan skólans um að taka að sér þann þátt kennslunnar. Hér skal því að lokum enn lögð áhersla á mikilvægi þess að ákvæði 15. gr. frumvarpsins séu skýr og gert sé ráð fyrir þeim sérstöku aðstæðum sem haldgóð kennsla í verklegum greinum búnaðarmenntunar krefur.

Virðingarfyllt,

f. h. Stéttarsambands bænda,

Gunnar Guðbjartsson

Hákon Sigurgrímsson.

30. HJÚKRUNARFÉLAG ÍSLANDS

G R E I N A R G E R Ð

Hjúkrunarfélags Íslands um „frumvarp til laga um framhaldsskóla“.

Inngangur

Frá stofnun Félags íslenskra hjúkrunarkvenna 1919 hafa menntunarmál íslenskrar hjúkrunarstéttar verið efst á baugi. Þær hjúkrunarkonur sem lært höfðu hjúkrun, sóttu menntun sína til annarra landa, fyrst og fremst til Norðurlanda. Með aðild FÍH að SSN, Samvinnu norrænna hjúkrunarkvenna 1923 varð íslenskum konum auðveldara að komast í hjúkrunarnám.

Stofnun Hjúkrunarkvennaskóla Íslands árið 1931 er einn merkasti áfangi í sögu hjúkrunarmála á Íslandi. Þar með opnaðist möguleiki á að fleiri en áður kæmust í hjúkrunarnám. Námstíminn var 3 ár, bóklegt og verklegt, en til að fá full réttindi til hjúkrunarstarfa varð að bæta við 6 mánuðum í geðhjúkrun, hér heima eða erlendis.

Starfsréttindi ísl. hjúkrunarkvenna voru tryggð með lögum nr. 27, 19. júní 1933. Þar með var lögfest að hjúkrunarkonur hefðu öðlast þá menntun og hæfni sem nauðsynleg er til starfa í heilbrigðisþjónustunni.

Blokk-kerfið svonefnda, þar sem nemendur hverfa úr verklegu námi á heilbrigðisstofnunum í bókleg námskeið, var tekið upp hér 1948, um svipað leyti og annars staðar á Norðurlöndum. Þessi tilhögun er enn við lýði, en gerðar hafa verið á henni allmiklar breytingar í þá átt að bóklegt nám hefur aukist og verkleg kennsla á deildum fer fram undir stjórn og eftirliti sérmenntaðra hjúkrunarkennara, að miklu leyti. Enn þarf þó að bæta námið. Þrátt fyrir eindregnar óskir forráðamanna Hjúkrunarskóla Íslands og stéttarinnar allrar og þá þjóðfélagslegu þörf sem gerir síauknar kröfur til betri menntunar, hefur enn ekki tekist að koma hjúkrunarnáminu á það stig að það fylgi kröfum tímans.

Samkvæmt lögum nr. 13, 23. júní 1932 um ljósmæðra og hjúkrunarkvennaskóla Íslands, var undirbúningsnám fyrir inntöku í skólann: héraðsskólapróf, gagnfræðaskólapróf eða kvennaskólapróf, með viðunandi vitnisburði.

Með lögum frá 20. desember 1944 og lögum frá 10. apríl 1962, eru inngönguskilyrði í Hjúkrunarskóla Íslands enn þau sömu, þ. e. landspróf miðskóla, gagnfræðaskólapróf eða hliðstæð menntun.

15. febrúar 1974 skipaði menntamálaráðuneytið nefnd til að endurskoða gildandi löggjöf um hjúkrunarfræðinám í landinu. Formaður nefndarinnar var skólastjóri Hjúkrunarskóla Íslands, Þorbjörg Jónsdóttir. Nefndin skilaði álit í júlí 1976.

Drögin að „frumvarpi til laga um hjúkrunarskóla“ hafa enn ekki verið lögð fram og harmar Hjúkrunarfélag Íslands það mjög.

Í drögum þessum er gert ráð fyrir að inngönguskilyrði í Hjúkrunarskóla Íslands verði lokapróf úr menntaskóla, fjölbrautaskóla eða hliðstæð menntun, er uppfylli ákveðin lágmarksskilyrði í tilteknum námsgreinum.

Að stefnt sé að því að grunnnám í hjúkrunarfræði fari á háskólastig. Ennfremur er gert ráð fyrir að samræmt verði allt hjúkrunarfræðinám í landinu með ákveðnum aðlögunartíma.

Nefndin hefur þá í huga að haustið 1973 tók námsbraut í hjúkrunarfræði til starfa við Háskóla Íslands. Fyrstu nemendurnir þaðan brautskráðust vorið 1977. Þessi áfangi, sem markar tímamót í sögu hjúkrunar á Íslandi er í fullu samræmi við þá þróun sem átt hefur sér stað í læknávisindum og heilbrigðismálum undanfarna áratugi og er forráðamönnum í menntunarmálum landsins til mikils sóma.

Annar mikilsverður áfangi í menntunarmálum hjúkrunarfræðinga sem mjög ber að þakka og hefur orðið heilladrjúgt, er að síðan árið 1975 hafa hjúkrunarfræðingar átt kost á framhaldsnámi í hinum ýmsu sérgreinum hjúkrunar í Nýja hjúkrunarskólanum, sem einnig hefur grunnnám.

Síðastliðið haust gekkst menntamálaráðuneytið fyrir því í samráði við Hjúkrunarfélag Íslands, að við Kennaraháskóla Íslands hófst nám fyrir verðandi hjúkrunarkennara sem mun bæta úr langvinnu skorti.

Á undanförunum árum hefur það gerst að nýjar stéttir hafa tilkomið innan heilbrigðisþjónustunnar. Fyrir þessar stéttir hefur verið lagt upp gott nám og ber að fagna því. Fyrir starfsstéttir sem skýrt og greinilega, samkvæmt reglugerðum, eru aðstoðarfólk hjúkrunarfræðinga, lyfjafræðinga eða lækna, eru gerðar hærri kröfur um undirbúningsnám en miðað er við fyrir Hjúkrunarskóla Íslands. Þessi þróun getur vart talist heillavænleg né eðlileg.

ÁLITSGERÐ

1. Staðsetning og lengd hjúkrunarfræðináms innan menntakerfisins.

Frumvarp til laga um framhaldsskóla gerir ráð fyrir að hjúkrunarfræðinám fari fram innan fjölbrautaskólanna, og taki 4 ár (9 mánuði hvert, sem eru 36 mánuðir) og nemendur ljúki námi með réttindi sem hjúkrunarfræðingar.

Síðan bætist við 1—2 ár (9 mánuðir hvort) sem eru 9—18 mánaða nám til sérfræðiréttinda. Samfara námi á kjörsviði virðast nemendur eiga að stunda almennt nám, í tungumálum, stærðfræði o. s. frv.

Hjúkrunarfélag Íslands telur óraunhæft að hjúkrunarfræðinám fari fram á framhaldsskólastigi, enda væri það stórt skref aftur á bak frá því sem hér hefur verið. Allt frá 1931 hefur Hjúkrunarskóli Íslands verið þriggja ára skóli. (11 mánuðir hvert = 33 mánuðir). Samkvæmt reglugerð eru inngönguskilyrði í Hjúkrunarskóla Íslands gagnfræðapróf, en reyndin hefur verið sú, að allt að helmingur umsækjenda eru stúdentar og aðrir hafa lokið 2—3 bekkjum í framhaldsdeildum gagnfræðaskólanna (samsvarar 3—4 bekkjum í fjölbraut). Þetta hefur orðið til þess að Hjúkrunarskóli Íslands hefur getað aukið gæði þess náms sem þar fer fram.

Það sérfræðinám innan hjúkrunar, sem hér hefur farið fram er 11—22 mánaða langt, svo einnig það yrði skref aftur á bak.

Það nám sem fram fer í hjúkrunarskólunum í dag gerir þær kröfur til nemenda að þeir hafi ákveðna grundvallarþekkingu á valdi sínu, ella yrði þeim ókleyft að stunda þar nám.

Hjúkrunarfræði er vísindagrein og þess vegna óraunhæft að ætla námsmönnum að leggja stund á hjúkrunarfræði jafnhliða almennu námi sem hún byggir á.

„Frumvarp til laga um framhaldsskóla“ gerir ráð fyrir að 4. árinu sé skipt í annars vegar hjúkrunarfræði og hins vegar ljósmóðurfræði. Hjúkrunarfélag Íslands telur að ljósmæðranám eigi að vera sérfræðinám að loknu hjúkrunarfræðinámi, en ekki sitt hvort námið.

Þeir hjúkrunarfræðingar sem lykju ljósmæðranámi fengju þá réttindi sem ljósmæður. Á það má benda að á síðustu 5 árum hafa milli 40 og 50 ljósmæður farið í hjúkrunarfræðinám, lokið því og fengið sérfræðiviðurkenningu.

Hjúkrunarfélag Íslands telur eðlilegt að hjúkrunarfræðinám sé á háskólastigi (þó þannig að stjórnin sé í höndum sérmenntaðra hjúkrunarfræðinga), vegna þess að:

1. hjúkrunarfræðingar starfa sjálfstætt að sinni grein, en ekki undir stjórn annarra. (Hjúkrunarlög nr. 8, 13. mars 1974, sbr. lög nr. 32, 22. maí 1975) Hjúkrunarfélag Íslands telur því rökrétt að gera meiri námskröfur til hjúkrunarfræðinga en heilbrigðisstétta, sem samkvæmt lögum og reglugerðum starfa undir annarra stjórn.
2. menntun hjúkrunarfræðinga víða í heiminum er á háskólastigi eða stefnir þangað, enda er álit W. H. O. að svo eigi að vera, samanber erindi Dorothy Hall, ráðgjafa W. H. O. um hjúkrunarfræðinám, 12. 02. 1974.
3. Það er eðlileg þróun að bæta nám.

Frumvarp til laga um framhaldsskóla gerir ráð fyrir að nemendur geti orðið hjúkrunarfræðingar á 20. aldursári.

Álit Hjúkrunarfélags Íslands er að fólk innan 18—20 ára aldurs hafi ekki nægan þroska til þess að mæta þeirri ábyrgð sem starfið leggur þeim á herðar og veita þá þjónustu sem þarf. Alkunna er, ekki einungis hér á landi, heldur og flestir skólar erlendis gera þá kröfu að nemendur sem teknir eru inn séu a. m. k. 18 ára.

Starfssvið hjúkrunarfræðinga.

Þegar skipuleggja á nám verður slíkt að gerast með hliðsjón af því sem starfið felur í sér.

Hjúkrunarfræðinám stefnir að því marki að gera nemendann hæfan til sjálfstæðra hjúkrunarstarfa. Eins og hjúkrunarfræðinám er skipulagt í „frumvarpi til laga um framhaldsskóla“ virðist þetta sjónarmið ekki haft í huga.

Sem aðili sjálfstæðrar heilbrigðisstéttar tekur hjúkrunarfræðingurinn þátt í að efla félagslega, sálræna og líkamlega velferð einstaklingsins, hvort sem hann er í sínu eðlilega umhverfi eða innan sérstakrar heilbrigðisstofnunar.

Efling heilbrigðis felur í sér að fyrirbyggja, greina, veita meðferð og endurhæfa.

Hjúkrun er meðferð sem tekur mið af þörfum einstaklingsins, líffræðilegum, andlegum og félagslegum.

Hjúkrunarfræðingurinn athugar og greinir áhættuþætti í umhverfi einstaklingsins er áhrif hafa á heilbrigði hans og vellíðan, og reynir að koma í veg fyrir að heilsa hans bíði tjón af.

Þegar heilsa einstaklingsins gerir hann ófæran um að fullnægja daglegum þörfum sínum grípur hjúkrunarfræðingurinn inn í og miðar að því að efla virkni einstaklingsins með hliðsjón af þeim aðstæðum er sjúkdómurinn hefur orsakað. Hjúkrun felur í sér auk líkamlegrar og andlegrar aðhlyningar, kennslu og stjórnun og byggir mikið á mannlegum samskiptum.

Hjúkrunarfræðingurinn samræmir og tengir störf hinna ýmsu heilbrigðisstétta. Auk þekkingar í hjúkrunarfræði krefst starfið þekkingar á ýmsum sviðum atferlis og líffræði vísinda.

Út frá áðurgreindum starfsþáttum telur Hjúkrunarfélag Íslands ljóst:

1. Að hjúkrunarfræðinám geti ekki farið fram innan framhaldsskólastigsins.
2. Undirbúningsnám eins og gert er ráð fyrir í „frumvarpi til laga um framhaldsskóla“ er ófullnægjandi, eigi nemandinn að geta tileinkað sér það námsefni sem krafist er fyrir hjúkrunarstarfið í dag.
3. Óraunhæft er að ætla nemendum að stunda almennt nám jafnhliða svo umfangsmiklu sérnámi og hjúkrunarfræðinám er.
4. Ekki er hægt að gera ráð fyrir því að 19 ára einstaklingar hafi yfirleitt öðlast þann þroska, sem nauðsynlegur er til þess að geta innt af höndum sjálfstæð hjúkrunarstörf.

Aðrar námsleiðir á heilbrigðissviði.

„Frumvarp til laga um framhaldsskóla“ leggur til að nám fyrir heilbrigðisstéttir verði skipulagt sem samræmd heild. Innan sviðsins eru auk hjúkrunarfræðibrautar, snyrtibraut, þjónustu- og ritarabraut, lyfjatæknabraut, röntgentæknabraut og sjúkraliðabraut.

Í 4. gr. hjúkrunarlaga frá 26. febrúar 1974 er kveðið á um að ekki megi ráða aðra en hjúkrunarkonur eða hjúkrunarmenn samkv. 1. gr. hjúkrunarlaga, til sjálfstæðra hjúkrunarstarfa við sjúkrastofnanir, elliheimili, heilsuvernd eða hjúkrun í heimahúsum.

Í reglugerð fyrir Sjúkraliðaskóla Íslands, 2. gr. segir:

„Hlutverk skólans er að kenna fólki hjúkrunarstörf er það síðan vinnur undir stjórn hjúkrunarfræðinga.“

Augljóst er að hér er um ólíkt starfssvið að ræða. Eins og sjúkraliðanám er lagt upp í „frumvarpi til laga um framhaldsskóla“ er gert ráð fyrir 2 ára námi. Fyrri námsárið almennt bóknám en hið síðara sérhæft. Þessi ár verði að verulegu leyti samræmd námi á hjúkrunarfræðibraut og virðist koma til álita að hafa sjúkraliðanám sem fyrsta stig að hjúkrunarfræðinámi og samhæfa námið alfarið.

Sjúkraliðanám hefur ekki veitt nemanda möguleika á inngöngu í Hjúkrunarskóla Íslands, uppfylli hann ekki þær kröfur sem gerðar eru til undirbúningsnáms.

Markmið með námi þessara heilbrigðisstétta eru ólík þar sem hjúkrunarfræðingur stundar sjálfstæð störf að námi loknu en sjúkraliði ekki.

Jafnframt er rétt að benda á þá staðreynd að verkleg þjálfun verður að vera stór þáttur í námi sjúkraliða eigi þeir að geta unnið þau störf sem verksviðið nær til.

Sjúkraliðamenntun getur því ekki orðið fyrsta stig að hjúkrunarfræðinámi, né heldur er það raunhæft að sjúkraliðamenntunar sé krafist fyrir þann er hyggur á hjúkrunarfræðinám.

Gagnvart lyfjatækna- og röntgentækna-námi sem starfrækt er hér á landi er rétt að benda á að þær starfsstéttir starfa undir stjórn lyfjafræðinga og lækna eins og reglugerðir kveða á um.

Stjórnun hjúkrunarfræðináms.

Hjúkrunarfélag Íslands telur að stjórn menntamála hjúkrunarstéttarinnar sé vel komin í menntamálaráðuneyti. Þó þannig að hjúkrunarsérmenntaður deildarstjóri haldi þar um stjórnvölinn.

Hjúkrunarfélagi Íslands finnst einnig fara vel á því að Heilbrigðismálaráðuneyti — Hjúkrunarráð sjái um starfsleyfa veitingu stéttarinnar, innan þeirra marka að lágmarks skólaganga hjúkrunarfræðinga sé 3 ár í viðurkenndum hjúkrunarskóla.

Hjúkrunarfélag Íslands telur að öll hjúkrunarmenntun eigi að vera á háskólastigi, undir stjórn hjúkrunarsérfræðinga á öllum sviðum.

Kostnaður.

Í frumvarpi til laga um framhaldsskóla er gert ráð fyrir skiptingu kostnaðar við skólahald milli ríkis og sveitarfélaga. Hjúkrunarfélag Íslands telur að kostnað við nám hjúkrunarfræðinga eigi hér eftir sem hingað til að greiða úr ríkissjóði.

Hjúkrunarfélag Íslands telur að óeðlilegt sé að leggja á einstök sveitarfélög, að kosta menntun stéttar sem allir landsmenn njóta góðs af.

Niðurstaða

1. Hjúkrunarfélag Íslands hafnar frumvarpi til laga um framhaldsskóla í núverandi mynd.
2. Aðfaranám að hjúkrunarfræðinámi verði í samræmi við niðurstöður nefndar skipaðri af menntamálaráðuneytinu 15. febrúar 1974.
3. Óraunhæft er að ætla að hægt sé að stunda almennt undirbúningsnám samhlíða svo umfangsmiklu sérnámi sem hjúkrunarfræðinámi er.
4. Sjúkráliðamenntun er á engann hátt æskilegur undanfari hjúkrunarfræðimenntunar.
5. Hjúkrunarfélag Íslands álitur að fólk innan 18—20 ára aldurs hafi ekki nægan þroska til þess að mæta þeirri ábyrgð sem starfið leggur þeim á herðar og veita þá þjónustu sem einstaklingar eiga rétt á.
6. Álit Hjúkrunarfélags Íslands er að hjúkrunarfræðinámi eigi að samræma og verði allt á háskólastigi.
7. Hjúkrunarfélag Íslands skal eiga fulltrúa í öllum nefndum, starfshópum og ráðum, sem gera áætlanir um og skipuleggja menntun á sviði heilsugæslu og hjúkrunar og álits leitað, vegna sérþekkingar þeirra.

Virðingarfyllt,

f. h. Hjúkrunarfélags Íslands

Svanlaug Árnadóttir
formaður.

Aukafulltrúafundur Hjúkrunarfélags Íslands 7. 9. 1977 vill gera að tillögu sinni að „Frumvarpi til laga um framhaldsskóla“ (lagt fram á Alþingi á 98. lögjafarþingi 1976—1977), verði hafnað í núverandi mynd.

Fundurinn telur að undirbúningur fyrir hjúkrunarfræðinámi skuli vera stúdentspróf eða sambærileg menntun.

Hjúkrunarskóli Íslands verði gerður að Hjúkrunarháskóla, allt grunnnám í hjúkrunarfræði verði þannig samræmt og fært á háskólastig að nauðsynlegum aðlögunartíma liðnum.

Að próf sem veita tiltekin starfsréttindi skulu metin jafngild án tillits til þess á hvaða tíma þau eru tekin.

Að séð verði fyrir símenntun og framhaldsmenntun eftir þörfum hjúkrunarstéttarinnar.

Hjúkrunarfélag Íslands skal eiga fulltrúa í öllum nefndum, starfshópum og ráðum af svipuðu tagi, sem gera áætlanir um og skipuleggja menntun á sviði heilsugæslu og hjúkrunar og álits leitað, vegna sérþekkingar þeirra.

Jafnframt leggur fundurinn áherslu á: Að vinna þurfi að mjög ýtarlegri athugun á vexti hjúkrunarþarfarinnar á næstu árum.

HJÚKRUNARFÉLAG ÍSLANDS

Reykjavík, 13. desember 1977.

Árlegur fulltrúafundur Samvinnu norrænna hjúkrunarfræðinga, SSN, fór fram í Hanaholmen í Finnlandi dagana 13.—16. september 1977.

Aðalumræðuefni fundarins var: Vinnulýðræði sem skapað gæti starfsliði heilbrigðis- og hjúkrunarþjónustu betri vinnuskilyrði.

Hjúkrunarfélag Íslands vill vekja athygli á samþykktum fulltrúafundarins, og sendir þær hér með til kynningar.

Virðingarfyllst,
f. h. Hjúkrunarfélags Íslands

Svanlaug Árnadóttir
formaður.

Samþykktir:

SSN hefur í öllu starfi sínu unnið að því að gera norrænu hjúkrunarstarfsliði það mögulegt að fá í raun með ákvörðunarrétt í málum sem varða heilbrigðis- og hjúkrunarþjónustu.

SSN álitur:

að lög eða reglugerðir eigi að vera til um ákvörðunarrétt,
að aðrar lagasetningar eigi að miða við lög og reglugerðir um meðákvörðunarrétt,
að með aðstoð eigin valinna fulltrúa í stofnun sem hefur ákvörðunarrétt, eigi starfsliði í heilbrigðis- og hjúkrunarþjónustu, í framtíðinni að vera tryggður meðákvörðunarréttur og samábyrgð,
að jafnvægi skuli vera milli aðila vinnuveitenda og starfsliðs við ákvarðanatöku,
að allt starfslið njóti viðhaldsmenntunar í vinnutímanum og á kostnað vinnuveitenda, svo kleift verði að framkvæma áætlunina um vinnulýðræði.

Fulltrúafundur SSN mælir með því, að hjúkrunarfélögin taki virkan þátt í því að vinna að framkvæmd vinnulýðræðis fyrir allt starfslið heilbrigðis- og hjúkrunarþjónustunnar samkvæmt ofangreindri stefnu.

Fulltrúafundurinn fagnaði því, að á 63. þingi Alþjóðavinnuáráðs Íslandarinnar var annars samþykkt reglugerð og hins vegar tillögur varðandi lífsskjör og vinnuskilyrði hjúkrunarstarfsliðs. Það er skoðun SSN að samþykktir þessar muni hafa mikla þýðingu í baráttunni fyrir auknum möguleikum hjúkrunarstarfsliðs almennt á að veita fullkonnari hjúkrunar- og heilbrigðisþjónustu.

Fulltrúafundur SSN álitur það vera þýðingarmikið að ríkisstjórnir Norðurlanda taki virkan þátt í áframhaldandi framförum samkvæmt þeirri stefnu sem mörkuð var með samþ. Alþjóðavinnuáráðs Íslandarinnar á 63. fundi hennar.

Fulltrúafundur SSN fer því fram á, að Norðurlöndin staðfesti og samþykki, svo fljótt sem auðið er, þann samning og þær tillögur sem lagðar hafa verið fram varðandi lífsskjör hjúkrunarstarfsliðs og vinnuskilyrði.

Reykjavík, 20. september 1977.

Umsögn um frumvarp til laga um framhaldskóla.

Meginstefna.

Þá meginstefnu frumvarpsins að allt nám á framhaldsskólastigi skuli vera samræmt tel ég mjög til bóta frá því ósamræmda og að sumu leyti lítt skipulagða framhaldskólanámi sem við nú búum við (skortir víða skilgreiningu markmiða, námskrár, gerð námsbóka og kennsluefnis o. s. frv.).

Þá tel ég það einnig í meginatriðum rétta stefnu að skipta stjórnunarlegri og fjárhagslegri aðild milli ríkisins og sveitarfélaganna. Tel ég að vel gæti komið til greina að sú aðild verði samræmd og framkvæmd með sama hætti eftir því sem við verður komið í grunnskóla og í framhaldsskóla. Ekki er í raun hægt að benda á nein afgerandi skil er draga megi milli grunnskólans og framhaldsnámsins, enda hefur reynslan sýnt að þótt skipulagslega sé gert ráð fyrir slíkum skilum þurrkast þau að meira eða minna leyti út í framkvæmd (sbr. eldri lög um barnaskóla og gagnfræðaskóla, en þeir skólar runnu oft saman innan einnar og sömu stofnunar).

Sum hinna stjórnunarlegu verkefna hljóta óhjákvæmilega að hvíla á herðum ríkisvaldsins, svo sem gerð samræmdra námsskráa, skilgreining námsbrauta, skipting námsefnis í námsáfanga, val og samning námsbóka og kennsluefnis, kennaramenntun, ákvarðanir um kennslumagn og þar af leiðandi kennarapörf, svo og heildarskipulagning á notkun og uppbyggingu skóla og verkefnaskipting þeirra í milli.

Af þeim verkefnum, sem fela í sér hina kennslufræðilegu stefnumörkun skólaanna samkvæmt ákvörðunum stjórnvalda ríkisins, ræðst kennarapörfin og þar með kostnaður við að launa kennara. Er því eðlilegt og að mínu áliti óhjákvæmilegt að kennarar séu launaðir úr ríkissjóði.

Sveitarfélögin hafa að hinu leytinu margra hagsmuna að gæta og sum framkvæmdaatriði eru betur komin í þeirra höndum en ríkisins vegna nálægðar þeirra við skólana eins og t.d. almennan rekstur, byggingar og viðhald skólahúsa og samvinna skóla og atvinnufyrirtækja um starfsmenntun. Almennir hagsmunir sveitarfélaganna varðandi aðild þeirra að skólahaldi og skipulagningu þess varða einnig staðsetningu skóla og þó ekki hvað síst námsframboð skólanna á framhaldsskólastiginu sem sveitarfélögum er nauðsyn að sé í samræmi og tengslum við atvinnulíf skólahéraðsins svo að menntunarfamboð framhaldsskólanna verði fremur til að beina ungu fólki inn í staðbundna atvinnuvegi héraðsins heldur en í þær tegundir langskólanáms og sérmenntunar sem lítil eða engin þörf er fyrir á heimaslóðum. Hagsmunir sveitarfélaganna á þessu sviði eru því í ríkara mæli kjarni virkrar byggðastefnu þegar til lengdar lætur en margt það sem í svip sýnist nær-tækara.

Undirbúningur að lagasetningu.

Undirbúningur að skipulagningu framhaldsskólastigsins út frá hugmyndinni um sameinaða framhaldsskóla er mikið verk og ber frumvarpið að sjálfsögðu með sér að þetta verkefni er enn að ýmsu leyti skammt á veg komið. Hefur þess vegna eigi reynst unnt að kveða í frumvarpinu á um og skilgreina framkvæmdina á mikilvægum stefnumiðum, kennslufræðilegs, stjórnunarlegs og fjárhagslegs eðlis. Líklegt er að Alþingi telji að margt í þeim efnum þyrfti að liggja ljósar fyrir við afgreiðslu frumvarpsins heldur en í því kemur fram, en í frumvarpinu eru ákvæði um að reglugerðir verði settar um framkvæmd á fjölda þessara atriða.

Gagnrýnendur frumvarpsins hafa sumir hverjir af þessu tilefni lýst því sem einkonar heimildarlögum til að stjórna með tilskipunum. Við gagnrýni af þessu

tagi má gera þá athugasemd að það hljóti að fara nokkuð eftir eðli máls, hvort lagasetning er til þess tekur sé fremur í formi rammalaga er gefur færi á sveigjanlegri framkvæmd án lagabreytinga, eða að framkvæmdin sé sem mest negld í lög-unum sjálfum.

Margt mælir með því að við setningu laga um framhaldsskólann sé fremur valin leið rammalöggjafar. Það breytir samt ekki því að eðlilegt er að alþingismenn þurfi við afgreiðslu laganna að geta séð hvernig tekið verði á framkvæmd þeirra í meginatriðum og hver verði kostnaðaráhrif þeirra á ríkissjóð og sveitarfélög. Samræma mætti þessi sjónarmið með því að um leið og frumvarpið kemur til afgreiðslu Alþingis sem rammalög verði einnig lagðar fram þær reglugerðir um útfærslu laganna sem meginmáli skipta. En þá er ennþá komið að því atriði undirbúningi málsins er ennþá ekki nógu langt komið til þess að svo megi verða.

Nauðsyn lagasetningar um framhaldsskóla.

Eftir að gagnfræðaskólar og gagnfræðanám var niður lagt á s.l. vori liggur tæplega nógu ljóst fyrir hverjum beri að halda uppi framhaldsnámi sem ekki er á vegum skóla er starfa samkvæmt sérstökum lögum, þ. e. a. s. því framhaldsnámi sem áður fór fram í IV. bekk gagnfræðaskóla og framhaldsdeildum gagnfræðastígs. Sveitarfélögin geta litið svo á að þeim beri ekki lagaskylda til að halda áfram þessu skólalahaldi og a. m. k. hafi þau ekki tekjustofna til að halda uppi lengra eða víðtækara námi en þarna var um að ræða. Hins vegr er ljóst að það nám sem tekur við af grunnskólanum (og ekki fer fram í sérskólum) verður yfirleitt ekki skemmra en tveggja ára nám og getur orðið allt að fjögurra ára nám.

Slík breyting á skólalahaldi myndi auka byrðar sveitarfélaganna af því og þau að líkindum ekki telja sér fært að taka þær á sig án þess að tilfærsla á fjármagni frá ríkinu eigi sér stað til að mæta þessum aukna kostnaði sveitarfélaganna. Til að skólalahald í framhaldsskólum gæti hafist á yfirstandandi skólaári reyndist raunar nauðsynlegt að sveitarfélögunum væri gefið fyrirheit um að endurskoðun hefði átt sér stað og a. m. k. bráðabirgðalausn á málinu fengist fyrir byrjun skólaársins 1978—79 (sbr. bréf menntamálaráðherra til fræðslustjóra, dags. 10. maí s.l.).

Þegar á þetta er litið virðist mjög æskilegt ef ekki nauðsynlegt að Alþingi 1977—78 setji a. m. k. rammalög er feli í sér lausn á ofangreindum atriðum er snerta það framhaldsnám er á skólaárinu 1977—78 hófst með aðild sveitarfélaganna og halda verður áfram á næstu árum, jafnt þótt endanleg lagasetning um framhaldsskóla kunni eitthvað að dragast.

Við upphaf skólaársins 1978—79 má búast við að einhver eftirtalinna kosta verði fyrir hendi eftir því með hverjum hætti málinu reiðir af á Alþingi 1977—78:

- a) óbreytt ástand, ekkert hefur af hálfu Alþingis verið unnið að málinu né það afgreitt til skemmri eða lengri tíma,
- b) frumvarpið hefur verið samþykkt sem stefnumarkandi rammalög e. t. v. með ákvæði um endurskoðun eftir tiltekið árabíl, t. d. fjögur ár,
- c) nýtt frumvarp hefur verið lagt fram og samþykkt er aðeins felur í sér bráðabirgðalausn til að tryggja áframhaldandi rekstur framhaldsskóladeilda utan sérskóla með eða án aðildar sveitarfélaga,
- d) jafnframt lausn b eða c er hugsanlegt að Alþingi setji millipinganefnd til að undirbúa fullunnið frumvarp (ásamt með helstu reglugerðum), sem þingnefndin vinni að í samráði við menntamálaráðuneytið, Samband isl. sveitarfélaga og samtök kennara á framhaldsskólastigi. Varðandi kostnað og kostnaðarskipti milli ríkis og sveitarfélaga þyrfti að hafa samráð við fjárveitinganefnd Alþingis, fjármálaráðuneytið og Samband isl. sveitarfélaga. Ákveða mætti nefndinni starfstíma 2—4 ár og tryggja þyrfti að hún ætti aðgang að þeim starfskröftum og fjármagni sem þarf til fullvinnslu nýs frumvarps um framhaldsskóla og helstu reglugerða með því.

Ef svo fer sem getið er um í a-lið gætu komið upp óleysanlegir erfiðleikar varðandi skólahald á framhaldsskólastigi þegar á næsta skólaári.

Lausnir b+d og c+d geta báðar komið til greina sem lausn á málinu til bráða-birgða samfara undirbúningi að lausn til frambúðar.

Athugasemdir við einstakar greinar.

1.—15. gr.

Þá stefnumörkun og ábendingar um framkvæmd sem fram kemur í þessum greinum frumvarpsins tel ég að fallast eigi á, aðeins er bent á að fyrir þyrftu að leggja ýmsar þeirra reglugerða sem samkvæmt greinunum á að setja.

16. gr.

Tel að leita ætti einfaldari lausnar varðandi yfirstjórn, sem tryggji betur að stjórnunin verði virk og jafnframt ekki of þung í vöfum. Virðist mér að leysa mætti framhaldsskólaráð af hólmi með ákvörðun í lögum eða reglugerð um að þeir aðilar sem þar eru nefndir (og fleiri, eins og t. d. fulltrúar kennarasamtakanna, sem ég tel nauðsynlegt að til séu kvaddir bæði við stefnumótun og til að leggja mat á hvort og/eða hvað til þurfi svo mörkuð stefna sé framkvæmanleg) séu t. d. árlega kvaddir á ráðstefnu um framhaldsskólann.

Ef gengið er út frá að innan menntamálaráðuneytisins sé eflid deild sem hefur með höndum stjórnun framhaldsskólastigsins virðis mér að námssviðsnefndirnar séu mun nauðsynlegri sem fastir samstarfaðilar við hana heldur en framhaldsskólaráðið. Æskilegt tel ég að fulltrúar námsbrauta séu ekki aðeins valdir með hliðsjón af sérþekkingu á viðkomandi starfssviði heldur einnig reynslu af kennslu starfsgreinarinnar utan og innan skóla eftir því sem við verður komið. Nauðsynlegt er að nýta reynslu kennara við skipulagningu framhaldsnámsins. Jákvæð afstaða kennara til breytinga er kalla á breyttar starfsaðferðir innan skólanna er mikilvæg og að henni þarf að stuðla með því að tryggja að þeir hafi fyrirfram gert sér grein fyrir hvernig framkvæmdin eigi sér stað.

17. gr.

Við kjör fræðsluráða, sem eru pólitískt kosin af sveitarstjórnnum eða samtökum þeirra, hafa sveitarstjórnirnar yfirleitt gætt þess að velja í ráðin fulltrúa sem kunnugleika hafa á þeim skólastigum (nú grunnskólanum aðallega) sem ráðin hafa átt að fjalla um, auk áhuga á menntamálum almennt.

Með því að framhaldsskólinn bætist á fræðsluráðin að verulegu leyti sem nýtt verkefni, má búast við að innan margra fræðsluráða sé um að ræða mun takmarkaðri þekkingu á því skólastigi heldur en á grunnskólanum. Skipulagslega séð er framhaldsskólastigið á ýmsan hátt frábrugðið grunnskólanum, þannig að þekkingu á skipulagi grunnskólans er vafasamt að yfirfæra aðlögunarlítið á framhaldsskólastigið. Æskilegt væri að tryggja með einhverjum hætti að jafnvægi væri í skipun fræðsluráðanna þannig að þar ættu sæti fulltrúar sem þekktu til barnadeilda og unglíngadeilda grunnskólans og einnig til bóknáms- og verknámsháttá framhaldsskólans. Tæknileg vandamál eru þó á því að koma á skipan er tryggt gæti slíkt val inn í fræðsluráðin, þar sem þau eru kosin hlutfallskosningu. Í flestum tilfellum eru þó úrslit hlutfallskosninga ráðin fyrirfram og mætti þá beina því til sveitarstjórna að þær hafi þessi sjónarmið í huga og leiti fyrirfram samkomulags með hliðsjón af þeim við val fulltrúa í fræðsluráð.

Það sama og hér hefur verið sagt á að breyttu breytanda við um kennarafulltrúa í fræðsluráði. Æskilegt væri að þar ættu sæti kennarafulltrúar frá félagssamtökum kennara í hverju fræðsluumdæmi, einn fyrir barnadeildir og einn fyrir unglíngadeildir grunnskólans og einn frá bóknáms- og einn frá verknámssviðum framhaldsskólans. Þar sem um er að ræða fleiri en eitt félag kennara fyrir eitthvert þessara tilteknu skólastiga ættu þau meðan sú skipan helst að skiptast á um fulltrúa, t. d. sitt hvort kjörtímabil eða hálf kjörtímabil.

22. gr.

Í greininni er tekið fram að menntamálaráðuneytið skipi fasta starfsmenn framhaldsskóla. Ekki er tekið fram um aðild skólastjóra og/eða kennararáða að tillögu um setningu eða skipun starfsmanna eða hvort leitað skuli álits fræðsluráða.

Efla þarf sálfræðipjónustu grunnskólanna ef hún á einnig að þjóna framhaldsskólum, sem eðlilegast er. Í 24. gr. b-lið er ekki ljóst hvort í orðinu ráðgjöf felst aðeins náms- og starfsráðgjöf eða einnig félagsleg ráðgjöf og sálfræðipjónusta sem hvort tveggja er talið til starfa innan framhaldsskólans í þessari grein (22. gr.).

24. gr.

Tel æskilegt að sem mestu samræmi yrði komið á um kostnaðarskipti milli ríkisins og sveitarfélaganna varðandi skólahald á grunnskóla- og framhaldsskólastigi. Auk þeirra raka að með því sé stefnt að einföldun á uppgjöri kostnaðar má ekki síður benda á hitt að á flestum stöðum í dreifbýli verður framhaldsskólinn rekinn sem eins konar viðbótareining við grunnskólann í sömu húsakynnum og með sama starfsliði, eins og þegar hefur komið í ljós á yfirstandandi skólaári. Sérstaklega þarf að kanna ýmsar breytingar til einföldunar er gera mætti í þessu efni á kostnaðarskiptingunni í grunnskólaögunum og kostnaðarákvæðum frumvarpsins um framhaldsskóla. Til álita gæti t.d. komið að sveitarfélögin kostuðu byggingu og almennan rekstur (annan en kennaralaun) skólanna að öllu leyti, en vitanlega er tómt mál að reifa slíkar hugmyndir nema til komi ný tekjuskipting milli ríkisins og sveitarfélaganna og einhver trygging fyrir að fjármagn, sem í þessu skyni væri á milli fært, yrði af hálfu sveitarfélaganna varið til þessara nota.

25. gr.

Hér þyrfti ljósari skilgreiningu á hvað í því felst að sveitarfélag kosti að sínu leyti „alt skólahald skv. lögum þessum er fram fer í fræðsluumdæminu“. Sú spurning getur komið upp hvort hér sé um að ræða skólahald vegna nemenda úr fræðsluumdæminu eða skólahald fyrir alla nemendur er sækja um skólavist í fræðsluumdæminu, einnig þótt þeir séu úr öðrum fræðsluumdæmum og samningar hafi ekki átt sér stað milli aðila á grundvelli niðurlags 26. gr.

26. gr.

Fyrri hluti greinarinnar gerir ráð fyrir frelsi stærri sveitarfélaga innan fræðsluumdæmisins, eins eða fleiri saman, til að standa að rekstri framhaldsskóla með verulegu námsframboði, innan þeirra takmarka þó að eigi verði til hindrunar skipulagningu eðlilegs skólahalds í fræðsluumdæminu vegna takmörkunar á aðstreymi nemenda til þeirra skóla er hinum smærri sveitarfélögum eru nauðsynlegir. Grein þessi snertir óbeint miklu viðtækara vandamál dreifbýlisins í heild, en það er sókn dreifbýlisnemenda út úr fræðsluumdæmi þeirra í þéttbýlisskóla í öðrum landshlutum, sem getur orðið til þess að áætlanir um skólahald í dreifbýli raskast (fjárfestingar sem ráðist hefur verið í reynast rangar) og möguleikar dreifbýlisstaða til sjálfstæðs skólahalds geta minnkað verulega, víða jafnvel að engu orðið. Hér er um svo stórfellt vandamál að ræða að nauðsynlegt er að kannað sé við gerð laga um framhaldsskóla með hverjum hætti megi að því stuðla að nemendur sækji nám í heimaskóla án þess að beinar kvaðir eða „átthagafjötrar“ þurfi þó til að koma. Til að stuðla að því að nemendur sækji þá menntun innan síns fræðsluumdæmis sem þar stendur til boða er hugsanlega hægt að beita:

- a) framkvæmd á styrkjakerfi (dreifbýlisstyrkir) og/eða
- b) endurgreiðslu skólakostnaðar til sveitarfélaga utan fræðsluumdæmis nemandans.

Dreifbýlisstyrkina vegna skólasóknar væri hægt að binda við að nemandi sækji skóla innan síns fræðsluumdæmis, ef það nám sem hann ætlar að stunda stendur þar til boða.

Tilflutningur fjármagns frá ríki til sveitarfélaga vegna kostnaðar sveitarfélaga af framhaldsskólarekstri gæti orðið á grundvelli höfðatölureglu byggðri á hlutfalli af íbúafjölda og hlutfalli þeirra er sækja skóla af hverjum árgangi (sjá greinargerð með frumvarpi til laga um framhaldsskóla, tafla á bls. 68).

Sveitarfélög myndu verja þessu fjármagni annars vegar til uppbyggingar eins viðtæks náms og aðstæður leyfa innan hvers fræðsluumdæmis og hins vegar til greiðslu á hluta sveitarfélaga af skólakostnaði við þá skóla er nemendur yrðu að sækja utan fræðsluumdæmis þeirra vegna takmarkana á námsframboði í heima-skólum.

Ef sú leið væri farin gæti lögheimilissveit nemanda neitað um greiðslu á skólakostnaði við skóla utan fræðsluumdæmisins, ef samsvarandi nám byðist við skóla í heimahéraði (fræðsluumdæmi) nemandans. Í slíku tilfelli yrði nemandi að greiða kostnaðinn sjálfur.

Báðar þessar aðgerðir myndu verka letjandi á nemendur að sækja að nauðsynjalausu nám utan síns fræðsluumdæmis, þar sem það hefði fjárhagslegt óhagræði í för með sér.

27. gr.

Grein þessi snertir sérstaklega ýmsa sérskóla sem aðsetur hafa í Reykjavík og útskrifa með atvinnuréttindi starfsstéttir til þjónustu- eða framleiðslustarfa fyrir allt landið og eru því að nokkru leyti hliðstæðir Háskóla Íslands hvað embættisréttindi varðar. Nemendur í þessa skóla koma að sjálfsögðu alls staðar að af landinu. Búast má við að borgaryfirvöld Reykjavíkur teldu það ekki eðlilegt að skólalald slíkra skóla yrði kostað úr borgarsjóði með sama hætti og almennt nám á framhaldsskólastigi. Skólar sem til athugunar koma í þessu sambandi eru allmargir eins og t. d. skólar sem reknir eru skv. eftirtöldum lögum:

Lög nr. 10/1973, nr. 35/1962, nr. 81/1972, nr. 6/1971, nr. 37/1975, nr. 35/1964, nr. 38/1965, nr. 22/1972, nr. 67/1966.

Ef horfið væri að því endurgreiðslukerfi milli sveitarfélaga sem rætt er um í athugasemdum við 26. gr. er þó líklegt að ekki skipti máli þótt þessir skólar væru án sérstöðu inni í almenna skólakerfinu á framhaldsskólastigi með þeim hætti sem frumvarpið gerir ráð fyrir.

29. gr.

Óeðlilegt er og mjög óhagkvæmt að skólar er áður voru einkaskólar en hafa síðan skv. sérstökum lögum orðið ríkisskólar, haldi áfram þeirri sérstöðu varðandi inntöku nemenda sem þeir höfðu sem einkaskólar. Skólar með sama námsframboð og almennir skólar. en sem ekki hafa skyldur við ákveðið skólhverfi eða þurfa að taka tillit til heildarskipulagningar og niðurskipunar nemenda í einstaka skóla á þeirri námsbraut er um ræðir, eru þar með í þeirri stöðu að geta valið sér nemendur að vild sinni.

Ríkisskólar, sem starfa á einkaskólagrundvelli að þessu leyti, hafa þar með fengið þá sérstöðu að geta valið úrvalsnemendurnar úr umsækjendum um námsbrautina sem tínast þar með að úr mörgum skólum, venjulega svo fáir úr hverjum einstökum skóla að það hefur ekki áhrif til fækkunar deildafjölda. Slíkur skóli verður þar með að verulegu leyti hreinn kostnaðarauki í skólakerfinu auk þess sem sú staða hans að geta valið úr nemendum er mjög eðlileg gagnvart öðrum skólum sem taka verða þá nemendur er sækja og rétt eiga á inngöngu án tillits til hæfni að öðru leyti.

Verði talið að í 9. gr. laga nr. 51/1976 felist þessi staða varðandi inntöku nemenda í þá skóla er lögin taka til, tel ég að fella beri lögin að öllu leyti úr gildi (einnig 9. gr.)

Reykjavík, 20. sept. 1977.

Kristján J. Gunnarsson.

32. VALGARÐUR HARALDSSON, FRÆÐSLUSTJÓRI

Til

menntamálaráðuneytisins
Hverfisgötu 6,
Reykjavík.

Í bréfi menntamálaráðuneytisins, dagsett 4. maí sl., er óskað eftir umsögn minni um frumvarp til laga um framhaldsskóla.

Vegna anna hefir dregist á langinn hjá mér að senda umbeðna umsögn og bið ég velvirðingar á þessum drætti.

Að mínu mati fjallar frumvarpið fyrst og fremst um samræmingu, þ. e. a. s. samræmingu á sviði námstilhögunar, stjórnunar og greiðslu kostnaðar á rekstri framhaldsskóla.

Ég er sammála þeirri meginhugmynd, sem fram kemur í frumvarpinu, að ein lög, sömu reglur og viðhorf eigi að gilda um allt nám á framhaldsskólastigi, þótt ég sé ekki alveg dús við þær leiðir, sem lagt er til í frumvarpinu að farnar séu.

Samræming er nauðsynleg, en svo fremi að hún stuðli að jafnrétti og valfrelsi einstaklinga til framhaldsnáms. Ég vil því vara við of mikilli samræmingu. Hún getur orðið háskaleg og sá frumskógur sem erfitt kann að reynast að rata út úr. Samræming á námstilhögun (samræmdur framhaldsskóli) kann að vera góð meðan hún dregur ekki úr frumkvæði skólanna sjálfra til þess að endurnýja skólastarf sitt eða taka upp nýja kennsluhætti og einstaklingurinn týnist ekki í kerfinu vegna ofskipulagningar.

Mér finnst frumvarpið bera nokkurn keim af ofskipulagninu og á ég þá einkum við þann kafla greinargerðinnar, þar sem rætt er um námssvið og námsbrautir (42 að tölu) í samræmdum framhaldsskóla. Án efa hafa höfundar frumvarpsins leyst þar af hendi mikið og þarft verkefni og tilgangur þeirra er auðsær. En einhvern veginn finnst mér upplýsingar þessar ekki koma það vel til skila, að almenn- ingur átti sig á því hvað hér er á ferðinni. Því hefði ég talið vænlegra að fækka námssviðunum, hafa þau t. d. þrjú, bóknámssvið, viðskiptasvið og tækni- og verk- námssvið í stað hinna átta er frumvarpið gerir ráð fyrir í skýringum. En að mín- um dómi er innbyrðis skörun námsefnisins á námssviðunum það mikil að hún gefur tilefni til ihugunar um fækkun þeirra. Hið margslungna og að því er virðist afmækaða námsbrautakerfi tel ég unnt að leysa einfaldlega með framboði valgreina í námskeiðsformi, einkum á 1. og 2. ári framhaldsnáms.

Þetta hefði í för með sér að hver framhaldsskóli yrði sjálfur að skipuleggja sitt námsframboð og skiptingu námsefnis á námsönn, -ár eða jafnvel á tveggja ára tímabil og þá með hliðsjón af samræmdri námsskrá, en ég lít á hana sem tæki til stýringar og samræmingar á inntaki og umfangi námsáfanganna. Því er nauðsyn- legt að samræmd námsskrá líti sem fyrst dagsins ljós, þá fyrst er möguleiki fyrir hina minni framhaldsskóla að hefjast handa um markvissa skipulagningu skóla- starfs. Yrði það meginverkefni námssviðsnefndar að annast endurskoðun samræmdr- ar námsskrár.

Einnig tel ég að við hvern framhaldsskóla ætti að vera starfandi skólanefnd og í henni sætu fulltrúar nemenda, kennara og sveitarfélags eða sveitarfélaga og skólastjóri væri sjálfskipaður formaður hennar. Verksvið skólanefndar skal skil- greint í reglugerð.

Í annan stað vil ég nefna kostnaðarskiptinguna. Lengi vel var ég þeirrar skoð- unar að kostnaður við rekstur framhaldsskóla ætti að greiðast bæði af ríki og sveitarfélögum því að það skapaði samábyrgð. En eftir því sem ég hef hugleitt meir þessi mál, finnst mér annmarkanir svo geypilega margir við þessa skipun mála, að óhugsandi sé að hrinda henni í framkvæmd, þar sem sveitarfélögin standa afar ólafnt að vígi hvað varðar íbúafjölda, fjárhagsgetu og jafnvel á stundum félagslega séð ósamstíga. Sú hætta er og fyrir hendi, að nemendur verði bundnir

við að sækja nám í einu fræðsluumdæmi, t. d. ef nemandi á Egilsstöðum vildi fara í Menntaskólann á Akureyri fengi hann ekki fyrirgreiðslu sveitarfélagsins til þess vegna þess að Egilsstaðakauptún tekur þátt í rekstrarkostnaði menntaskóla á Austurlandi.

Hafa verður í huga, þegar nemendurnir hefja framhaldsnám, eru þeir komnir á þann aldur, að sjálfræði þeirra er orðið mikið og sumir hverjir vilja gjarnan fara að heiman, kannski af nýjungagirni, og kynnast nýju umhverfi og nýju fólki.

Ég tel að koma verði til móts við viðhorf sem þessi. Nemandi á að hafa rétt til að velja sér þann skóla, sem hann fýsir að nema við ekki síður en honum er ætlað að velja sér námsbrautir.

Ég tel því vænlegra að ríkið reki alfarið framhaldsskólana.

Akureyri, 28. október 1977.

Valgarður Haraldsson.

33. IÐNFRÆÐSLURÁÐ

Umsögn Iðnfræðsluráðs um „frumvarp til laga um framhaldsskóla“.

Frumvarp það til laga um framhaldsskóla sem hér er fjallað um og lagt var fram á 98. löggjafarþingi 1976—1977 er í rauninni rökrétt framhald af umræðum um skipan framhaldsskólans, sem staðið hafa með litlum hléum frá því Verk- og tæknimentunarnefnd lauk störfum á miðju ári 1971.

Í framhaldi af því nefndarstarfi var síðan skipuð nefnd, Iðnfræðslulaganefnd, á árinu 1973 til þess að fjalla sérstaklega um verkmenntun á framhaldsskólastigi. Sú nefnd lauk störfum og skilaði álit í desembermánuði 1975, en að báðum þessum nefndum átti Iðnfræðsluráð aðild. Arflaki þeirrar nefndar var svo nefnd ráðuneytis- manna sem samið hefur frumvarp það sem hér er til umræðu.

Allt þetta nefndarstarf og sú umræða sem fylgt hefur í kjölfar þess, sýnir betur en flest annað að mönnum er og hefur verið ljóst að verkmenntun í landinu hefur verið vanrækt af opinberri hálfu og ekki verið metin til jafns við annað nám í skólakerfinu. Hvað löggjafarhlíð málsins snertir var að visu stigið stórt framfaraspor með setningu laga nr. 68/1966, en sú löggjöf hefur ekki komið nema að hluta til framkvæmda, vegna þess að þeir fjármunir sem til þurfti, hafa ekki legið á lausu. Verkmenntakerfið hefur hingað til verið látið gjalda þess, að eðli málsins samkvæmt, hlýtur verknám að verða kostnaðarsamara en bóknám, bæði í stofnkostnaði og rekstri.

Með því að fella verknámið inn í samræmdan framhaldsskóla ættu vissulega að skapast skilyrði til þess að hlutur verkmenntunar verði ekki fyrir borð borinn, en setning tiltölulega óljósra rammalaga er þó því miður engin trygging fyrir að svo verði í reynd. Hér skiptir auðvitað meginmáli með hvaða hugarfari staðið er að skipulagsbreytingum og setningu nýrra lagaákvæða. Spyrja má hvort í raun og veru sé stefnt að því að efla verkmenntun í landinu eða er aðeins verið að fá nýjum skólastofnunum verkefni. Iðnfræðsluráð gengur að sjálfsögðu út frá því að fyrra atriðið ráði hér ferðinni, en leggur áherslu á að eigi að vera von um að sá tilgangur verði að veruleika, er nauðsyn til að fullt samstarf verði haft við aðila vinnumarkaðarins um nauðsynlegar breytingar á framlögðu frumvarpi, svo og að þessum aðilum verði tryggð raunhæf aðild að stefnumörkun og ákvarðanatöku um allt sem varðar framkvæmd verknáms, þannig að tengsl skóla og atvinnulífs verði annað en orðin tóm. Í þessu sambandi vill ráðið taka undir þær skoðanir sem fram hafa komið í umsögnum aðila vinnumarkaðarins um frumvarpið, þ. e. A. S. Í., Vinnuveitendasamband Íslands og Landssamband iðnaðarmanna.

Iðnfræðsluráð telur það miður að ekki skuli hafa verið farið að tillögum Iðnfræðslulaganefndar um stofnun tímabundinna námsbrauta í verkmenntagreinum, en í stað þess valin sú leið að gera allan framhaldsskólann að tilraunaskóla, þar sem hver skólaeining verði að bjarga sér eftir bestu getu. Þegar tekið er tillit til þess að hinn almenni framhaldsskóli er reynslulaus að því er verknámskennslu snertir, ætlu kostir þess að reka tilraunanámsbrautir á afmörkuðum sviðum, svo sem Iðnfræðslulaganefnd lagði til, að vera augljósir. Hlutverk verkmenntunar hlýtur eðli málsins samkvæmt að vera markviss undirbúningur þeirra er námið stunda undir nánar skilgreind störf. Af þessu leiðir að skilgreining markmiða, námsbrauta og námsefni, verður að taka mið af þörfum atvinnulífsins hverju sinni og ákvarðast af þeim aðilum sem best þekkja, þ. e. fulltrúum starfsgreinasamtakanna á vinnu-markaðnum. Sé þessi grundvallarregla sniðgengin gæti svo farið hér á landi, sem því miður hefur víða orðið raunin, að framhaldsskólinn eða verknámsþáttur hans einangrist og nái ekki nauðsynlegum tengslum við atvinnulífið. Það ætti að verða víti til varnaðar að í löndum sem lengst hafa gengið í miðstýringu verknáms í framhaldsskólum, er nú talin höfuðnaðsyn „að flytja skólann út í atvinnulífið“. Reynslan bendir ótvírætt til þess að hvorki svokallað meistarakerfi né alfarið verknám í skóla sé fært um að fullnægja þeim kröfum sem gera verður til verkmenntunar. Hæfilegt samspil skóla og atvinnulífs virðist hér hinn gullni meðalvegur sem finna þarf.

Áður en vikið verður að einstökum atriðum frumvarpsins vill Iðnfræðsluráð taka fram sérstaklega í sambandi við 29. grein frumvarpsins, þar sem meðal annars er gert ráð fyrir að fella niður lög um iðnfræðslu nr. 68/1966:

- 1) Iðnfræðsluráð telur mjög varhugavert að umrædd lög verði úr gildi felld fyrir en lokið er mótun námsbrauta í verknámi, námsskrárgerð og skilgreiningu markmiða í verklegu námi. Slikt afnám laganna myndi trufla mjög það starf sem unnið er og undirbúið hefur verið, til óbætanslegrs tjóns fyrir skólastarfið.
- 2) Enda þótt augljóst sé að sá hluti gildandi iðnfræðslulaga sem lýtur að iðnfræðsluskólum verði niður felldur eftir hæfilegan aðlögunartíma frá gildistöku nýrra laga, er nauðsynlegt að í gildi verði áfram lagaákvæði hvað snertir vinnustaðanám, samskipti iðnnema og meistara og fleira sem ákvæði eru um í gildandi lögum. Má í þessu sambandi benda á að t. d. í Danmörku, Noregi og víðar, þar sem verknám er að meira eða minna leyti komið inn í framhaldsskóla, þykir sjálfsagt og nauðsynlegt að hafa jafnframt í gildi lög um iðnaðarnám. Ekki verður að minnsta kosti í fljótu bragði séð að unnt sé að komast hjá slíku hér á landi meðan verknám fer að einhverju leyti fram á vinnustað.
- 3) Loks má benda á þá staðreynd að löggilding iðngreina er í dag grundvölluð á ákvæðum téðra laga.

Hvað snertir einstök atriði skal eftirfarandi tekið fram:

- a) Benda verður á að starfsmenntun hefur oftast sem þungamiðju verklega færni og bókleg þekking er miðuð við að veita upplýsingar sem festa vinnubrögð við það sem rétt er.

Ennfremur verður að gjalda varhug við því að skóli hafi einhliða umsjón með kennslustarfi hjá öðrum aðila. Venjuleg stjórnskipun er að hlutlaus aðili annist eftirlit. Rétt þykir að benda á, að ef verkmenntun á að fást metin jafnt og bóknám, er nauðsynlegt að meta jafngildi skilgreindra námsáfanga, en ekki að lögð sé megináhersla á samræmdan kjarna. T. d. ber að kenna iðnnemum mál og raungreinar á grundvelli þeirrar starfsmenntunar sem þeir læra. Námseininguna „tæknienska“ á málmiðnaðarbraut á að vera hægt að meta jafngilda við bókmenntalestur á bók-námsbraut, ef að tímagildi er að öðru leiti samsvarandi. Það er líka menning að kunna til verka. Á bls. 14 er tekið dæmi um verslunar- og stjórnunarbraut:

Þar kemur fram þetta grundvallarlega vanmat á verkkunnáttu, staðhæft að viðkomandi hafi ekki nægan undirbúning í bóklegu námi, án þess að nefndin geri grein fyrir hvaða kröfur þurfi að uppfylla til að hefja nám.

b) Nauðsynlegt er að sveitarfélög geti tekið þátt í stjórnun framhaldsskóla og þá sérstaklega hvað snertir námsbrautir er mennta til atvinnu í þeim greinum sem eru í viðkomandi sveitarfélagi. Allt er aftur á móti vafasamara með fjármögnun. Tekjustofnar sveitarfélaga eru mjög smáir í (hlutfalli við ríkið, sveitarfélög í hraðri uppbyggingu eru fjárvana, en hafa þörf fyrir vel menntað starfsfólk. Þá er heldur ekki rétt að sama regla gildi um skiptingu kostnaðar, án tillits til námsbrautar. Námsbrautir eru mjög mismunandi fjárfrekar, eftir innihaldi og skipulagi. Áætlað nemendahlutfall sveitarfélag/utansveitar verður einnig mismunandi eftir námsbrautum. (12. grein frumvarpsins).

c) Stjórnunarlega er frumvarpið mjög veikt, ábyrgð og framkvæmdavald hverrar stofnunar þarf að koma betur fram. Þá vantar betri tengingu milli skóla og þess atvinnulífs sem er í umhverfi skólans, t. d. með námsbrautarnefndum, skipuðum fulltrúum úr atvinnulífinu. Nefndirnar hefðu það hlutverk að fylgjast með kennslu í skólanum og annast fyrirgreiðslu á starfsreynslu fyrir nemendur.

d) Hvergi kemur fram hvernig skuli staðið að vali og stærðarákvörðun námsbrautanna fyrir skólana og atvinnuumhverfi þeirra. Þegar eru komin fram vandamál vegna tilhneigingar til að byggja upp námsbrautir á grundvelli óskhyggju, en ekki á grundvelli atvinnumöguleika fyrir þau ungmenni sem ljúka námi.

Á þessu stigi málsins telur Iðnfræðsluráð ekki ástæðu til að fara yfir frumvarpið í smáatriðum, en ítrekar nauðsyn á því að fram komi ítarlegt og vandað frumvarp um menntun á framhaldsskólástigi, þar sem tekið sé fullt tillit til umsgagna fulltrúa atvinnulífsins.

Samþykkt á fundi Iðnfræðsluráðs þann 22. febrúar 1978.

HÁSKÓLI ÍSLANDS

Reykjavík, 14. nóv. 1977.

Háskóli Íslands sendir ráðuneytinu hér með umsagnir um eftirtalin frumvörp. Frumvarp til laga um embættisgengi kennara við grunnskóla og framhaldsskóla, sbr. bréf ráðuneytisins, dags. 26. júní 1977.

Frumvarp til laga um framhaldsskóla, sbr. bréf ráðuneytisins, dags. 4. maí 1977.

Frumvarp til laga um Kennaraháskóla Íslands, sbr. bréf ráðuneytisins, dags. 13. apríl 1977.

Umsagnirnar eru þessar:

Umsögn heimspekideildar um öll þrjú frumvörpin.

Umsögn félagsvísindadeildar um öll þrjú frumvörpin.

Umsögn viðskiptadeildar um frumvarp um Kennaraháskóla Íslands.

Umsögn verkfræði- og raunvísindadeildar um embættisgengi kennara við grunnskóla og framhaldsskóla.

Umsögn háskólaráðs um frumvarp um Kennaraháskóla Íslands og frumvarp um framhaldsskóla.

Ályktun háskólaráðs vegna frumvarpanna þriggja.

Virðingarfyllst,

Guðlaugur Þorvaldsson
rektor

Menntamálaráðuneytið,
Hverfisgötu 6,
101 Reykjavík.

Fylgiskjal með bréfi dags. 14. nóvember 1977.

Í umsögn háskólaráðs um frumvarp til laga um framhaldsskóla gætti nokkurs skoðanamunar meðal háskólaráðsmanna um kaflann um einingakerfi.

34. HÁSKÓLI ÍSLANDS

Ályktun háskólaráðs vegna framkominna frumvarpa til laga um Kennaraháskóla Íslands, um framhaldsskóla og um embættisgengi kennara við grunnskóla og framhaldsskóla.

Í ljósi umsagnar háskólaráðs og umsagna deilda, um áðurnefnd frumvörp til laga, gerir háskólaráð svofellda ályktun:

Innan háskólans hefur að undanfögnu verið stofnað til fjölþættrar umræðu um ofangreind frumvörp og þær breytingar á skólakerfinu, sem samþykkt þeirra mundi hafa eða gæti haft í för með sér. Kennarar og aðrir starfsmenn háskólans hafa einnig fjallað ítarlega um þessi mál á fundum og ráðstefnum á vegum ann-þessi mál er hvergi nærri lokið og mun henni verða haldið áfram á ýmsum vettvangi. Háskólinn lýsir sig reiðubúinn til að veita ráðuneyti menntamála og Alþingi arra aðila, m. a. á ráðstefnu Bandalags háskólamanna nú í október. Umræðu um eða vinnu við þessi mál.

2. Atriði, sem háskólaráð vill sérstaklega benda á varðandi frumvarp til laga um framhaldsskóla.

Hugmyndin um samræmdan framhaldsskóla hefur margt til síns ágætis, en óvíst er, að hún eigi jafnvel við alls staðar. Reynsla á framkvæmd hennar er enn það takmörkuð, að æskilegt er að biða átekta með löggjöf, uns árangur fyrstu tilrauna hér á landi hefur komið betur í ljós.

Hvernig hugmyndinni reiðir af er m. a. undir því komið, hvernig til tekst með að bæta verulega verkkennsluáðstöðu framhaldsskólanna og hvernig samstarf þeirra verður við atvinnulífið og sveitarfélögin. Ekki má gleyma því, að bætt verkkennsluáðstaða í skólum kostar mikið fé til aukins og endurbættis húsnæðis og tækjabúnaðar. Vilji löggjafarvaldsins verður að hljóta staðfestingu í auknum fjárveitingum til þessa skólastigs, ef skynsamlegt á að vera að lögfesta þetta fyrirkomulag nú.

Enn fremur er óljóst, hvaða áhrif samþykkt frumvarpsins hefði í starfrækslu skóla á háskólastigi og samband þeirra við framhaldsskóla.

Háskólaráð telur, að allar framkomnar umsagnir verði að skoða gaumgæfi-lega með viðtækri aðild umsagnargefenda að umræðunni, sem þarf að vera sem opnust og almennust.

Háskólaráð telur því ekki tímabært að svo komnu máli að lögfesta frumvarp til laga um framhaldsskóla.

Hér er sleppt þeim köflum ályktunarinnar sem varða frv. til laga um Kennaraháskóla Íslands og frv. til laga um embættisgengi kennara.

HÁSKÓLI ÍSLANDS

35. UMSÖGN HÁSKÓLARÁÐS

Háskólaráð telur að eftirtaldar meginhugmyndir frumvarpsins feli í sér marga þá kosti, er gætu orðið skólastarfi til mikilla hagsbóta, ef þær koma til framkvæmda í raun.

Hugmyndir frumvarpsins eru þessar helstar:

1. Að greina skuli sundur skipulags- og stjórnunarmálefni skólastigsins annars vegar og náms- og kennslumálefni hins vegar.
2. Að reynt skuli með skipulags- og stjórnunaraðgerðum að samræma starf skólastigsins sem mest og nýta sem best fjármagn, húsakost og mannafla.
3. Að með stjórnunar- og skipulagsaðgerðum sé reynt að jafna svo sem nokkur kostur er aðstöðu unglunga til náms, hvar sem þeir eru búsettir og hvaða nám sem þeir hyggjast leggja stund á.

4. Að séð verði til þess, að réttindi nemenda til framhaldsnáms eða starfa að náminu loknu séu sem fjölbreytilegust.
5. Að nemendur skólastigsins eigi sem auðveldast með að skipta um námsgreinar án þess að tapa miklum tíma.
6. Að þannig verði stillt til, að skólarnir fylgist sem best með þróun þjóðfélagsins og lagi sig að henni, svo sem rétt er og æskilegt.

Þótt háskólaráð sé þessum meginhugmyndum frumvarpsins sammála, sér það annmarka á ýmsum ákvæðum, sem lúta að framkvæmd þeirra. Verður hér rætt lauslega um fáein atriði, sem þyrfti að skoða ofan í kjölinn eins og margt annað í frumvarpinu. Æskilegt er, að síðar gefist tími og tækifæri til að koma itarlegri athugasemdum á framfæri (sbr. lokaorð þessa álits).

Vald menntamálaráðuneytisins

Menntamálaráðuneytinu er í frumvarpinu ætlað mjög viðtækt vald um alla skólaskipan og starfsemi. Nefndar eru milli tuttugu og þrjátíu tegundir ákvarðana, sem ráðuneytið á að hafa úrslitavald um. Í flestum tilfellum er gert ráð fyrir, að ráðuneytið setji reglugerðir um efnismál, en í öðrum tilvikum er gert ráð fyrir, að ráðuneytið taki einstakar ákvarðanir. Langviðamestar eru ákvarðanir ráðuneytisins um námskrár, en búast má við, að þær skipti að lokum hundruðum, ef frumvarpið verður að lögum og samræmdur framhaldsskóli tekur við allri starfsmenntun á stigi framhaldsskóla.

Það er að visu ljóst, að endanlegt vald í öllum þeim atriðum, sem hér um ræðir, hlýtur að vera hjá ráðuneytinu, eins og frumvarpið gerir ráð fyrir. En þessu endanlega valdi þarf ekki nauðsynlega að fylgja nær allt frumkvæði og nær öll framkvæmd eins og frumvarpið gerir ráð fyrir. Setning námsskrána er ágætt dæmi um þau vandkvæði, sem hljóta að koma upp vegna mikillar miðstýringar.

Námsskrárnar hljóta að verða til í samvinnu kennara í hverri námsbraut; ráðuneytið getur með engu móti tekið virkan þátt í mótun þeirra allra í einstökum atriðum. Ráðuneytið getur heldur aldrei ráðið yfir svo miklu og fjölbreytilegu starfsliði, að þar sé ævinlega hægt að finna mann, sem getur á jafnréttisgrundvelli tekið þátt í mótun hverrar námsskrár í smáatriðum með kennurum og stjórnendum einstakra skóla. Ráðuneytið getur hins vegar gert tvennt til að halda utan um og greiða fyrir námsskráargerð:

1. Það getur fyrirfram ákveðið hvernig námsskráin skuli úr garði gerð í formsatriðum — ákveðið hvaða atriði skuli tilgreind í námsskrá og hvernig þau skuli sett fram.
2. Það getur samræmt námsskrár, þegar þær eru fullgerðar, eða sent þær frumkvöðlum til samræmingar.

Möguleikum ráðuneytisins til afskipta af námsskráargerð svipar mjög til möguleika stjórnar háskólans — háskólaráðs og embættismanna háskólans — til afskipta af kennsluskárgerð og kennslutilhögun einstakra deilda. Hvorki háskólaráð né embættismenn háskólans geta í krafti þekkingar sinnar ráðið úrslitum um einstök atriði í kennslu, niðurröðun námsefnis, vægi einstakra greina o. s. frv. Í samræmi við þessar staðreyndir er öll nákvæm ákvörðun um kennslu í hendi einstakra deilda eða jafnvel enn minni stjórnunareininga, en stjórn háskólans hefur aðeins áhrif á ytri búnað með samþykkt reglugerða, tillagna til fjárveitinga og almennu eftirliti í framkvæmd og rekstri.

Það sem hér hefur verið sagt um námsskráargerð sérstaklega virðist mega alhæfa til allrar skólastjórnunar: Skólastarfið er allt of margvíslegt og fjölbætt til þess, að hægt sé að draga nauðsynlega þekkingu svo saman á einn stað, að þaðan megi stjórna öllum meginþáttum skólastarfsins í smáatriðum.

- Af þessu leiðir að miðstýringu skólakerfisins verður að takmarka við
1. fyrirfram stöðluð form ákvarðana, sem dreifðir framkvæmdar- og ákvörðunar- aðilar taka,
 2. samræmingu og eftirlit, er dreifðar ákvarðanir hafa verið teknar,
 3. ákvörðun grófra magnstærða,
 4. fyrirgreiðslu fyrir nauðsynlegu samstarfi og umræðu dreifðra og óháðra starfs- aðila, og
 5. beitingu endanlegs valds í neyð.

Námsskrár.

Hér að framan var þess getið, að námsskrárgerð væri gott dæmi um stjórnun- arvandamál framhaldsskólastigsins. En námsskrárgerðin er í ýmsu öðru tilliti erfið og athyglisverð. Það er, eins og nefnt var í tölulíð 4, í upphafi þessarar umsagnar, augljóst, að tryggja verður réttindi nemenda að námi loknu. Námsskrár eru mikil- væg hjálpartæki til þessa. Eins er ljóst, að ítarlegar námsskrár eru nauðsynleg forsenda þess, að unnt sé að veita nemendum nægilega haldgóðar upplýsingar, þegar þeir leita sér náms og þegar þeir hafa í huga að breyta einhverju í námi sínu. Þrátt fyrir þetta tvöfalda ágæti námsskránna, er mjög vafasamt, að rétt sé, að námsskrárnar séu settar, eins og mælt er fyrir í frumvarpinu, þ. e. að þeim sé gefið gildi laga og reglugerða. Með því að setja námsskrár á þennan hátt verða þær að sjálfsögðu mikilvægt stjórnæki. Sá sem vald hefur til að setja eða neita að setja námsskrá, getur með ákvörðun sinni gjörbreytt allri kennslu á því sviði, sem skráin fjallar um. Eins og áður var um getið, er vafasamt, að slíkt vald sé best komið í hendi ráðuneytis, þar sem ólíklegt er, að þar séu saman komnir þeir menn, sem gleggst skil kunna á námi í einstökum greinum. En hitt er þó verra, að séu námsskrár settar með sama þunga og valdi og lög og reglugerðir, verða þær óhjá- kvæmilega til þess að hamla gegn öllum breytingum. Ef námsskrár eru þannig settar, hlýtur að verða að fara með allar breytingar, svipað og með reglugerðar- breytingar, á einhvern lögformlegan hátt. Breytingar, sem hljóttast af daglegu starfi skólanna eða viðbrögðum einstakra skóla eða kennara við tæknibreytingum eða þjóðfélagsþróun, munu þannig skila sér seint inn í lög. Sé þannig litið á náms- skrárgerðina sem stjórnæki, sem endanlega sé í hendi ráðuneytisins, hljóta þær að hindra það meginmarkmið laganna, að skólarnir fylgist sem best með þjóðfélags- þróun.

En þótt námsskrár séu þannig hvorki settar né þeim gefið ígildi reglugerða eða laga, þarf það ekki að hindra, að þær lýsi fullvel réttindum nemenda og miðli jafnframt nauðsynlegum upplýsingum. Til þess að fullnægja þessum tveimur hlut- verkum þurfa námsskrárnar aðeins að vera allitarlegar, vandlega unnar, skýrar og samræmdar, eins og kostur er. En eins og áður var um getið, er eftirlit með því, að svo sé, ráðuneytinu viðráðanlegt viðfangsefni.

Vafalaust hafa tillögumenn það einnig í huga, þegar þeir leggja til að námsskrár verði settar, að þá sé jafnframt skapaður grunnur til ákvarðana um starfsréttindi — ef til vill grunnur til lögbindinga starfssviða, atvinuréttinda og lögverndunar starfs- stétta. Raunar ber hin nákvæma skipting hins samræmda framhaldsskóla þess öll merki, að ætlunin sé að hnitmiða menntun svo við væntanlegt starf nemenda, að heimild til þátttöku í nær öllum störfum í þjóðfélaginu verði eðlilega tengd braut- skráningu úr framhaldsskóla.

Við fyrstu sýn kann slík starfsréttinda- og leyfisveitingastefna að vera aðlaðandi. En hún er það því aðeins, að tryggt sé, að skólamenntunin samsvari starfskröfum á hverjum tíma. En slíkt er mjög vafasamt, ef námsefni er bundið í settum nám- skrá.

Við nánari athugun er þessi stefna fremur fráhrindandi. Binding námsefnisins við starfsréttindi hlýtur óhjákvæmilega að hafa það í för með sér, að hagsmunasam- tök starfsstétta deili um málefni skólanna og knýi hugsanlega fram breytingar á

skólustarfinu. Vafalaust getur slík íhlutun hagsmunahópa í skólamálu oft verið skólum og nemendum til góðs, en hún getur líka verið til hinnar mestu óþurftar. Þannig gætu hagsmunasamtök í raun sett skólayfirvöldum skilyrði um hámarksfjölda nemenda í tilteknum námsgreinum, þvert ofan í gerðar áætlanir.

Ennfremur er ljóst, að slík skipun hlýtur að ívilna fjölmennari starfsstéttum á kostnað hinna fámennari. Það er borin von, að unnt verði að setja upp í framhaldsskóla hnitmiðað nám fyrir örfáa nemendur, hversu nauðsynlegt og þarft sem væntanlegt starfssvið þeirra kann að vera.

Það er augljós þáttur í tækni- og stjórnunarþróun seinustu áratuga, að störf og þjónusta eru brotin niður í smærri og smærri, samstæðari og samstæðari einingar. (Sömu tilhneigingu má einmitt sjá í frumvarpinu sjálfu og meginviðhorfum þess til menntunar og skipulags hennar.) Af þessari þróun leiðir, að starfssvið hvers einstaklings þrengist, en jafnframt að nýta má starfið í fleiri tegundum framleiðslu eða þjónustu en áður. En jafnframt leiðir það af þessari þróun, að fastbundnar samseiningar kunnáttuþátta nýtast illa í heild. Af þessum sökum er nákvæm röðun mismunandi námseininga í námsskrá til tiltekins væntanlegs starfs vís til að úreldast mjög hratt, og hún gæti af sjálfu sér valdið stöðnun í atvinnulífi.

Námseiningakerfi.

Það hefur mjög tíðkast á seinustu árum að skipta námsefni ýmissa skóla í námseiningar. Verkfræði- og raunvísindadeild háskólans og Menntaskólinn við Hamrahlíð munu hafa riðið á vaðið í þessu efni. Aðrar deildir háskólans hafa fylgt í fótspor verkfræði- og raunvísindadeildar.

Þessi skipan var tekin upp í verkfræði- og raunvísindadeild að sænskri fyrirmynd, en þó var einnig höfð hliðsjón af námsskipan við bandaríska skóla, en þar í landi hefur einingaskipting námsefnis lengi verið alsiða. Meginrökin fyrir því, að þessi háttur var tekin upp við verkfræði- og raunvísindadeild, voru þau, að þannig væri auðveldara að samnýta námsskeið fyrir ýmsar námsbrautir, og jafnframt gæfist nemendum tækifæri til að velja námsefni að einhverju leyti eftir eigin geðþótta. Sá ávinningur, sem fyrri rökin miða að, hefur að mestu komið fram, þótt nokkuð hafi verið um það, að þurft hafi að skipuleggja sérstök námsskeið fyrir einstakar námsbrautir. Sá ávinningur, sem menn stefndu að með síðari rökunum, hefur hins vegar varla komið í ljós nema í einstöku tilviki. Við háskólann er hvorki nóg framboð námsskeiða né heldur nógu dreifð eftirspurn eftir námsefni til þess, að nemendur geti valið námsskeið tiltölulega frjálst, eftir að þeir hafa valið sér námsbraut.

Námseiningakerfi því, sem frumvarpið leggur til, svipar mjög til þess, sem nú er víða í háskólanum. (Reyndar miða frumvarpshöfundar við aðra grunneiningu en tíðkast í háskólanum. Í frumvarpinu er ein námseining miðuð við eina vinnustund á viku heilt skólaár, en í háskólanum er oftast miðað við einnar viku vinnu. Ef einingakerfið yrði tekið upp í öllu skólakerfinu væri e. t. v. æskilegt að samræma þetta einingamat.) Rökin fyrir því, að teknar skuli upp einingar í framhaldsskólum, eru einnig hin sömu og helst var haldið fram í háskólanum. Í greinargerðinni með frumvarpinu, einkum í lýsingu námsskeiða og námsbrauta, bls. 31—64, er víða að finna athugasemdir, sem benda til þess, að námseiningar muni skipta minna máli í starfi framhaldsskólanna en í starfi háskólans. Þannig er til dæmis nefnt, að fyrsta ár framhaldsskólanámsins skuli vera sameiginlegt mörgum og stundum allsundurleitum námsbrautum. Nemendur eru þá allir seldir undir nákvæmlega sama námsefni, hafa ekkert val, og einingakerfið skiptir engu í skipulagi námsins. En það er ef til vill einkum á þessu sameiginlega námsári allra nemenda, sem ástæða er til að stuðla að því, að úrval námsskeiða sé fjölbreytilegt. Það er ljóst, að einmitt á þessu sameiginlega námsári hlýtur skólinn að verða sérstaklega að taka tillit til mismunandi námshæfileika nemenda. Einhver hluti nemenda mun þurfa einfalda endurtekningu á námsefni grunnskóla, en aðrir gætu tileinkað sér miklu erfiðara efni en

það miðlungsefni, sem boðið yrði upp á, ef öllum nemendum er ætlað að vera samflota. Síðar á námsferlinum, þegar nemendur hafa valið sér hnitmiðaða námsbraut og vanist þeim efnistöfum, sem þar eru gerðar, er miklu síður ástæða til fjölbreytilegrar kennslu í sömu grein, enda þótt æskilegt væri, að á þeim hluta námsferilsins hefðu menn einnig valfrælsi.

Hugmyndin um skiptingu námsefnis í handhægar og nokkuð jafngildar náms- einingar á að hluta rót sína að rekja til þeirrar (þekkingarfræðilegu) kenningar, að þekking sé linuleg eða samleggjanleg, það er að einstakir þekkingarþættir séu sjálfsæðir og einangraðir og hafi ekki áhrif hver á annan, heldur safnist einfaldlega saman og leggist hver við annan. Þessi þekkingarfræðilega kenning á greinilega mjög vel við í einstökum tæknilegum greinum, svo sem í mjög vélrænum reikningi. Eins á hún sæmilega við um nám, sem byggist fyrst og fremst á minnisatriðum. En kenningin á mjög illa við flestar greinar, sem höfða til skilnings nemenda eða er ætlað að efla hann. Svo að dæmi sé tekið, þá er það augljóst, að ekki er hægt að miðla fullum skilningi á góðu skáldverki í smábútum, sem lagðir eru hver við annan. Menn öðlast skilning á verkinu smátt og smátt með því að lesa það aftur og aftur. Skilningur, sem menn öðlast, magnast upp við þau skilningsatriði, sem bætast við í næstu yfirferð. Á svipaðan hátt er ljóst að skilningur í flestum heilum fræðigreinum vex af samstöðu og samhengi einstakra þekkingaratriða og að eðlilegust námsaðferð er sú að lesa oft sama námsefnið í sívaxandi dýpt. Hér má til skýringar geta þess, að Frakkar taka mið af þessari staðreynd í skipulagi háskólanáms. Þeir ætla nemendum að lesa um sama fyrirbærið tvisvar til þrisvar í vaxandi dýpt, áður en þeir ljúka háskólaprófi. (1. hringur, 2. hringur, 3. hringur heita námsáfangar þar í landi.) Námseiningakerfið stangast að vissu leyti á við þessar staðreyndir, og ef til vill má rekja það, að námseiningar hafa ekki haft viðtækari áhrif á námsskipan háskólans en raun ber vitni, til þess, að menn hafi haft það á tilfinningunni, að smábútarnir geri flóknum fræðum ekki rétt skil.

Tengsl framhaldsskóla- og háskóla.

Í greinargerð með frumvarpinu, einkum í síðasta kafla hennar, er gerð nokkur grein fyrir væntanlegri aðsókn að framhaldsskólanámi og skiptingu framhaldsskólanema á hinar ýmsu námsbrautir. Þessar spár eru byggðar á stöðugri hlutfalla- skiptingu nemenda á námsbrautir, og eru hlutföllin fengin úr grófri könnun á núverandi skiptingu árganga á námsgreinar. Þannig er, svo að dæmi sé nefnt, gert ráð fyrir, að rúm 20% unglunga í hverjum árgangi ljúki fjögurra ára framhaldsskólanámi, sem veiti þeim rétt til frekara náms, í háskóla.

Ef þessar hlutfallaspár reynast réttar verða engar verulegar breytingar á aðsókn að námi í háskóla, þótt fjölbreytni framhaldsskólans samræmda hljóti að valda verulegum breytingum á samsetningu þess nemendahóps, sem til háskólanna leitar. Sameiginleg kunnátta allra nemenda, sem leita til háskólanna, verður því líklega minni en nú hefur verið um hrið, og mun það valda vandkvæðum í skipulagi náms í hefðbundnum greinum háskólanáms, ef ekki verður gripið til þess ráðs að takmarka aðgang að tilteknu háskólanámi við þá nemendur, sem hlotið hafa viðeigandi undirbúning í framhaldsskóla. Þessi síðast nefnda ráðstöfun mundi hins vegar valda verulegum erfiðleikum í framhaldsskólunum sjálfum og gerði nánast að engu það valfrælsi, sem nemendum er þar ætlað að hafa.

Nú er í greinargerð með frumvarpinu lýst þeirri stefnu, að sem flestir nemendur af sem flestum námsbrautum skuli eiga þess kost að halda áfram námi á háskólastigi. En þessi stefna, ásamt þeim sveigjanleika í námsvali, sem framhaldsskólanum er ætlað að hafa, er mjög líkleg til að auka eftirspurn eftir námi í háskóla langt umfram það, sem spá greinargerðarinnar gerir ráð fyrir. Hvort heldur nemendur sækja í hefðbundið háskólanám eða knýja á um nám í nýjum greinum, sem eru í nánari tengslum við undirbúningsnám þeirra í framhaldsskóla, hlýtur þessi aukning á eftirspurn að valda verulegum vandræðum á háskólastiginu, vandræðum, sem

hvergi er vikið að í greinargerð frumvarpsins og engin leið er að sjá fyrir án ítarlegrar athugunar. Án slíkrar athugunar og þeirra ráðstafana á háskólastigi, sem hún gæfi tilefni til, er mikil hættu á, að setning laga í þá átt, sem frumvarpið gerir ráð fyrir veki með framhaldskólanemum eðlilegar vonir, sem engin leið yrði til að uppfylla. Til þess að unnt reynist að bregðast af nokkurri skynsemi við þennu vanda, sem steðjar að í þessu efni, er alger nauðsyn, að stofnað sé til náins samstarfs allra þeirra skóla í landinu, sem teljast á háskólastigi. Hingað til hefur slíkt samstarf ekkert verið. Jafnframt er nauðsyn að tekið verði upp beint samstarf háskólaus, Kennaraháskólans og framhaldsskólanna. Það hlýtur að vera menntamálaráðuneytinu mikilsvert viðfangsefni að sjá til þess, að þetta samstarf hefjist og að það verði virkt.

Lokaorð.

Æskilegt er, að menntamálaráðuneytið og Alþingi hlutist til um, að umræða um þessi mál verði eins ítarleg og opin og nokkur kostur er. Í svo mikilvægu og umfangsmiklu máli nægir það hvergi nærri að leita skriflegra umsagna þeirra stofnana, sem í fljótu bragði virðast aðilar málsins. Málið er miklu margþættara en svo, að nokkur einstaklingur eða stofnun á Íslandi geti á svo skömmum tíma, sem venjulega gefst til slíkra umsagna, gert eigin sjónarmiðum viðhlítandi skil, hvað þá að unnt reynist að veita og meta sjónarmið annarra af sanngirni. Það sem hér hefur verið rakið af hálfu háskólans, er aðeins lítið brot af grófustu dráttum þeirra sjónarmiða, sem háskólinn vildi koma á framfæri um þetta mál. Nauðsynlegt er, að háskólinn fái enn tíma til að vinna að frekari greinargerð um þetta mál, og jafnframt ætí háskólinn að veita ráðuneyti og Alþingi hverja þá aðstoð, sem hann getur veitt til að stofna til og halda uppi nauðsynlegri, opinskárrri og opinberri umræðu um þetta frumvarp og þau frumvörp önnur um menntamál, sem nú liggja fyrir Alþingi. Ríka áherslu verður að leggja á það, að skoða verði frumvarpið um framhaldsskóla, frumvarpið um Kennaraháskóla Íslands og frumvarpið um embættisgengi kennara saman og í heild.

HÁSKÓLI ÍSLANDS

36. UMSÖGN HEIMSPÉKIDEILDAR

Frumvarp þetta hafa samið fjórir embættismenn í menntamálaráðuneyti. Menntamálaráðherra skipaði þá í nefnd hinn 25. nóvember 1974 og skilaði nefndin af sér frumtillögum hinn 21. júlí 1976.

Nefndin telur ýmsar ástæður til endurskoðunar framhaldsskólastígs. Þessar má nefna. Grunnskólalög kalla á samhæfingu náms í grunnskóla og framhaldsskóla. Eftirspurn eftir framhaldsnámi fer vaxandi. Til hafa verið lokaðar námsbrautir, markmið framhaldsskólanáms hefur verið lítt skilgreint. Þá telur nefndin, að nauðsynlegt sé með lögum að skipta verkum og fjárhagsbyrðum milli ríkis og sveitarfélaga. Nefndin telur þörf á að gera framhaldsskólastig að einni samvirkri heild „í eðlilegum tengslum við aðliggjandi skólastig“ (bls. 7). Því má og bæta við, að af frumvarpinu má ráða að nefndin hyggst bæta hag verkmenntunar, sem hefur verið vanrækt hingað til. Þá miðar frumvarpið einnig að því, að jafna möguleika til náms hvar svo sem menn eru búsettir á landinu. Ennfremur fyrirhugar nefndin að innleiða í framhaldsskóla kennsluskipan þá, er nefnist áfangakerfi.

Nefndin telur að leysa megi vanda framhaldsskólastígsins og ná þeim markmiðum, sem nefnd voru, með því að binda stigið í allsherjar kerfi sem nefnist samræmdur framhaldsskóli. Kerfi þetta skiptist í átta námssvið, en hvert námssvið í mismunandi margar námsbrautir. Á hverri námsbraut geta nemendur hlotið vissa almenna menntun (en þetta hugtak skilgreinir nefndin ekki) ásamt sérmenntun á ákveðnu sviði. Af öllum brautum skulu vera opnar leiðir til framhaldsnáms.

Heimspékideild tekur undir þá skoðun sem kemur fram í frumvarpinu, að efla beri verknám og annan undirbúning til starfa í atvinnulífi, að jafna þurfi að-

stöðu til náms og að þörf sé á greiðum leiðum milli námsbrauta. En spurning hlýtur að vakna um, hvort þörf sé á viðamiklu samræmdu kerfi til að ná þessum markmiðum. Svo virðist, sem nefndin hafi farið hér aftan að hlutunum. Hvergi er að finna í gögnum nefndarinnar úttekt á þeirri kennslu, sem nú fer fram á framhaldsskólástigi né heldur hvaða raunverulegar þarfir verða fyrir framhaldsskólamenntun á næstu árum. Nefndin hefði átt að byrja á slíkri úttekt. (Tölur um nemendafjölda segja ekkert um kennsluþörf, en slíkar tölur má finna í greinargerð.) Kerfið er samið a priori, og síðan er ætlast til að veruleikinn lagi sig eftir því.

Framhaldsskólar þurfa fyrst og fremst nákvæma athugun á innihaldi þess náms sem þar er og þar þarf að vera til að út úr þeim komi fólk sem getur tekið að sér margvísleg störf á öllum sviðum þjóðlífsins. Margir iðnskólar hafa meiri þörf fyrir kennslugögn og tæki en fullkomið kerfi. Kerfið ætti að vaxa upp af því sem þegar er fyrir hendi. Sumir myndu þá e. t. v. segja sem svo, að lögfesting kerfis yki líkur á að eitthvað verði gert fyrir framhaldsskólástigið. En reynslan sýnir, að lögfesting fagurra fyrirheita er engin trygging fyrir framkvæmd þeirra. Það er vafasamt, að brýna nauðsyn beri til að lögfesta nákvæmt kerfi um samræmdan framhaldsskóla.

Nefndin hyggst innleiða kennsluskipan, sem á upphaf sitt í Bandaríkjunum og Svíar tóku upp um tíma en eru nú mikils til hættir við, og heitir á ensku „credit-unit system“ en er hér nefnt áfangakerfi. Áfangakerfið hefur ótvírætt marga kosti. Það er sveigjanlegt. Nemendur geta ráðið námshraða sínum og það ætti að stuðla að sjálfstæðum vinnubrögðum. Það er ekkert náttúrulögmál að bekkurinn skuli vera grunneining í skólaskipan. En áfangakerfi er talið henta einungis stórum stjórnunarlegum einingum. Erlendis er talið að það komist ekki í gagnið í skólum sem hafa færri en þúsund nemendur. Eigi það að nýtast hér, verður það helst í hinum stærri skólum eða þá með því móti að heil fræðsluhéruð verði talin ein stjórnunarleg heild. Óhjákvæmilegt er þó að benda á, að jafnvel þótt svo verði að farið, eru fyrirsjáanlegir erfiðleikar við að koma áfangakerfi á í gervöllum hinum samræmda framhaldsskóla. Ber þar til, að samkvæmt kerfi nefndarinnar verður hver námsbraut afmörkuð með námsskrá fyrir hvert námsár. Hver braut verður sett saman úr námseiningum, sem nákvæmlega verður mælt fyrir um í námsskrá og fer þá að verða óljóst hvernig koma á við niðurbútnun náms í áfanga og hvaða tilgangi einingamat á þeim á að þjóna. Af skipuritum nefndarinnar er ljóst, að hún gerir ráð fyrir lítt breyttu bekkjakerfi í hinum samræmda framhaldsskóla. En viljayfirlýsing nefndarinnar er fyrir hendi, um að þeir sem falla í einstökum greinum, þurfi ekki að endurtaka ár (bls. 17). Það virðist vera hið eina af áfangakerfishugmyndinni, sem nefndin telur framkvæmanlegt. Það þarf nánari athugunar við, hvernig áfangakerfi verður við komið í samræmdum framhaldsskóla.

Meginatriði frumvarpsins er að menntamálaráðuneytinu er falið vald og stjórnun í nánast öllum innri málum framhaldsskólanna. Frumvarpið á að vera rammalöggjöf, sem ráðherra skal fylla upp í með reglugerðum en mörg höfuðhugtök þess eru hins vegar svo lítt eða illa skilgreind að afar erfitt er að sjá hvert stefnt verður í raun.

Frumvarpið gerir ráð fyrir að samtals 18 lög og lagabálkar um framhaldsskóla landsins falli úr gildi við gildistöku framhaldsskólalaga. Menntamálaráðuneytið skal m. a. setja námsskrá um námsáfanga, umfang þeirra, inntak og skipan á námsbrautir (9. gr.). Þá á að taka fjölda annarra ákvarðana til að koma kerfinu í gang. Má m. a. geta þess að ráðuneytið skal gera námssamninga lærlinga við meistara skv. 15. gr.

Þessi tilraun ráðuneytisins til að draga sér völd er hættuleg og bæri Alþingi að sporna gegn henni. Engar líkur eru heldur til, að ráðuneytið fái valdið þeim verkefnum sem á þess herðar eru lögð með frumvarpinu. Ef koma ætti saman námsskrám þeim, sem nefndar eru í 9. gr., þyrfti ráðuneytið að hafa á að skipa hæfu starfslíði á kennslu- og uppeldisfræðum, en ekki er gert ráð fyrir því í frumvarpinu. Telja má, að svokölluð Skólarannsóknadeild menntamálaráðuneytisins sé vis-

ir að uppeldisdeild, sökum þess að undir hana heyra námsstjórar. Reynolds þessarar deildar og reynsla frá Norðurlöndum sýnir, að brýn þörf er fyrir kennslufræðideild í menntamálaráðuneytinu. Án hennar er þorin von, að hjól hins samræmda framhaldsskólakerfis taki að snúast. Án hennar er víst, að samþjöppun valdsins í höndum ráðuneytis hefur frekar neikvæðar afleiðingar.

Samkvæmt 16. gr. skal stofna svokallað framhaldsskólaráð, er skal vera ráðuneytinu til aðstoðar við að móta meginstefnu í málefnum framhaldsskóla. Athygli vekur ankannaleg og handahófskeennð samsetning ráðs þessa. Þar skulu vera þrjú fulltrúar Alþýðusambands, þrjú fulltrúar Vinnuveitendasambands. Stéttarsamband bænda og Kvenfélagasamband fá einn hvor. Grunnskólar og háskólar fá einn hvor. Þótt hér sé verið að setja upp samkundu, sem „naumast yrði fallin til raunverulegra áhrifa“ eins og vikið er að í greinargerð (bls. 26), vekur furðu hví ASÍ og VÍ skuli fá þrjú fulltrúa, en grunnskólar og háskólar einungis 1 hvor fyrir sig. Þá er og óljóst hvaða hlutverki Kvenfélagasamband á að gegna í ráði þessu. Áberandi er, að hvorki í frumvarpi né greinargerð er minnst á þátttöku þeirra sem starfa og nema í framhaldsskólum í ákvörðunum um kennslu og skipulag. Þeir sem helst hafa hagsmuna að gæta, kennarar, foreldrar og nemendur, hafa lítil eða engin áhrif á starf framhaldsskóla. Komist kennslufræðideild upp í ráðuneytinu ætti að skylda hana að hafa samvinnu við kennara og nemendur um allt er varðar nám og kennslu.

Heimspékideild hlýtur sérstaklega að taka til athugunar þau atriði sem varða undirbúningsmenntun nemenda er leita til náms í deildinni. Í frumvarpinu er fátt sem gefur til kynna, hvert stefnir í því efni. Þó má gera ráð fyrir því, að miðað sé að aukinni sérhæfingu á framhaldsskólastigi. Jafnframt má búast við því, að kjarnagreinum fækki. Nú þegar er hafin sérhæfing í efri bekkjum grunnskóla. Þetta getur haft það í för með sér, að nemendur sem lokið hafa framhaldsskóla fullnægi ekki inntökuskilyrðum í háskóla og geti því ekki tekið upp nám á þeim sviðum sem hugur þeirra stendur til. Það er því allsendis óljóst hvernig fullnægja eigi því loforði sem frumvarpshöfundar gefa, að af öllum námsbrautum framhaldsskóla skuli vera möguleikar til framhaldsnáms á háskólastigi. Í athugasgrein við 7. gr. er þess getið, að reglur um inntöku í háskóla þurfi rækilegrar athugunar við. Þetta er ítrekað á bls. 23. Nefndin gerir enga nánari grein fyrir hugmyndum sínum í þessu efni, en orðalagið gefur í skyn, að nefndin hugsar sér rýmkun á inngönguskilyrðum í háskóla. Varla getur hugsunin verið sú að lokapróf úr hvaða framhaldsskóla sem er gefi inntökurétt í hvaða háskólanám sem er. Sveinspróf verður varla gert jafngilt stúdentsprófi sem inngönguskilyrði í háskóla, nema þá í undirbúningsdeild tækniskóla, svo sem nú er.

Heimspékideild hlýtur að lýsa þeirri skoðun sinni, að huga beri vandlega að tengslum framhaldsskóla og háskóla áður en frumvarpið um framhaldsskóla verður að lögum. Ef fram heldur sem horfir gæti Háskóli Íslands fyrr eða síðar orðið að taka upp sérstök inntökupróf eða aðrar aðgangstakmarkanir. Þá gæti svo farið að færri nemendur en ella fengju aðgang að æðri menntastofnunum og loforðið um framhaldsnám af öllum námsbrautum framhaldsskóla þá framkvæmanlegt einungis með ákveðnum skilyrðum.

Það varðar og háskólann, hvaða námsbrautir skuli teljast til framhaldsskóla og hverjar til háskóla. Nú má sjá af gögnum nefndarinnar að hún hyggst stofna hjúkrunarfræðibraut á framhaldsskólastigi. Þegar hefur verið stofnuð hjúkrunarfræðideild við Háskóla Íslands, það er stefna samtaka hjúkrunarfræðinga að hjúkrunarfræðinám skuli allt flytjast á háskólastig. Verða því torfundin rök fyrir því, hví stofna skuli hjúkrunarfræðibraut á framhaldsskólastigi.

Háskóli Íslands hefur hingað til séð um menntun kennara á framhaldsskólastigi. Á undanfórnum árum hafa þeir, er lokið hafa B.A. prófi frá Háskóla Íslands tekið að sér í æ ríkara mæli kennslustörf á framhaldsskólastigi. Þeir hljóta nú tveggja ára menntun í aðalgrein og eins árs menntun í aukagrein. Eðlilegt sýnist, að menn með cand.-mag-próf og menntun í uppeldis- og kennslufræðum gangi fyrir

um kennslu við menntaskóla. Nú er gert ráð fyrir, að Kennaraháskóli Íslands annist alla uppeldis- og kennslufræðimeintun kennara á framhaldsskólastiginu öllu (skv. frumvarpi sem liggur fyrir Alþingi). Á það ber að leggja áherslu, að sú uppeldisfræðilega menntun sé sniðin að raunhæfum þörfum kennaranna, hvaða sérgrein sem þeir kenna, og að KHÍ vindi bráðan bug að því að taka upp kennslu sem kenni kennurum að kenna sitt fag. KHÍ bæri í því efni að hafa samvinnu við þá skóla sem mennta menn í einstökum greinum.

Frumvarp til laga um framhaldsskóla fitjar upp á athyglisverðum hugmyndum um skipulagningu og skólastarf svo sem samhæfingu náms og greiðari leiðir milli brauta. En miðstýring kerfisins og þrælskipulagning hlýtur að valda því að það verður þunglamalegt og stírt í vöfum og eigi þannig erfitt með að laga sig að breytilegum þjóðfélagsháttum. Frumvarpið er samið af nefnd á stuttum tíma án samvinnu við skólamenn og ber þess merki. Nefndin gerði enga athugun á innihaldi þeirrar menntunar sem samræmdur framhaldsskóli á að veita né hugaði hún að raunverulegum markmiðum náms og starfs í framhaldsskólum.

Óhjákvæmilegt er að álíta, að huga beri vandlega að þeim atriðum, sem hér að ofan hafa verið nefnd, áður en til álíta kemur að samþykkja frumvarpið sem lög.

37. HÁSKÓLI ÍSLANDS

Umsögn félagsvísindadeildar.

Félagsvísindadeild lýsir ánægju sinni með tilkomu þessa frumvarps og lýsir fylgi við þá megin stefnu sem þar er boðuð. Sérstaklega er mikilvægt að í frumvarpinu er leitast við að koma í veg fyrir blindgötu í námi, gert er ráð fyrir mishraðri yfirferð nemenda og sérstakri námsráðgjöf til nemenda. Síðast en ekki síst fagnar félagsvísindadeild viðleitni til að gera verk- og bóknámi jafnhátt undir höfði og lýsir þeirri von að hér verði ekki um að ræða orðin tóm.

Eins og fram kemur í athugasemdum við lagafrumvarpið hefur það vissa kosti að setja víða rammalöggjöf sem frv. yrði ef að lögum verður. Slík löggjöf gefur færi á sveigjanleika í ljósi breyttra þjóðfélagshátta. Hitt er hins vegar jafnljóst að slík rammalöggjöf býður þeirri hættu heim að önnur stefna verði tekin upp í hinum ýmsu reglugerðum en lýst er í athugasemdum við frv. og engin vissa fæst um viss grundvallaratriði ef frv. verður að lögum í núverandi mynd.

Þó að félagsvísindadeild sé því að sjálfsögðu sammála að menntamálaráðuneytið fari með yfirstjórn og samræmingu þessara mála þá er það skoðun deildarinnar að vald ráðuneytisins sé of mikið, þ. e. a. s. að ekki verði nógu lýðræðisleg stjórn á málefnum framhaldsskólans ef þessi frv. drög verða að lögum. Miðstýring er of mikil, nauðsyn er á að dreifa valdinu meira til heimamanna, kennara, foreldra og ekki síst nemenda.

Þær breytingar sem félagsvísindadeild leggur til á einstökum greinum frv. eru flestar í þeim anda sem lýst er hér að ofan. Áður en einstakar greinar eru teknar til athugunar vill deildin benda á að hvergi er kveðið á um skólarannsóknir og námsgagnagerð fyrir framhaldsskólastigið. Hvort sem skólarannsóknadeild menntamálaráðuneytisins mun annast þetta eða ný stofnun þykir æskilegt að taka slíkt fram í lögum. Lagt er til að bætt verði við lagagrein er fjalli um þetta.

Í þeim athugasemdum sem hér fylgja á eftir er ekki fjallað um kostnaðarskiptingu við framhaldsskóla. Félagsvísindadeild er þó ljóst að mikið veltur á þeim þætti málsins. Í athugasemdum með frumvarpinu er réttilega bent á að hið raunverulega vald yfir framhaldsskólum hlýtur að liggja hjá þeim aðila sem fjármagnar hann. Þess vegna er mikilvægt að heimamenn leggi fjármuni af mörkum á móti ríkisvaldinu. Jafnljóst er að þungar fjárhagsbyrðar á fátæk sveitarfélög munu valda alvarlegu misrétti.

Næst verða teknar fyrir athugasemdir við einstakar greinar frumvarpsins.

3. grein. Tillaga um orðalag greinarinnar er:

Hlutverk framhaldsskóla er að stuðla að ahlíða þroska nemandans sem einstaklings. Skólinn skal veita menntun er á hverjum tíma sé markviss undirbúningur starfs eða frekara náms. Veita skal nemandanum þjálfun til virkrar þátttöku í lýðræðissamfélagi, gera hann færán til að taka sjálfstæða afstöðu til þjóðmála, vinna með öðrum og taka tillit til annarra.

Rökstuðningur. Félagsvísindadeild telur æskilegt að gera áherslubrevtingu á greininni, þannig að þroski einstaklingsins sitji í fyrirrúmi. Einnig að greinin verði lengd þannig að atriði úr athugasemdum frumvarpssemjanda þau er nefnd eru í liðum 4 og 5 á bls. 11 í frumvarpsdrögum séu tekin fram.

4. grein.

Félagsvísindadeild leggur til að eftirfarandi setningu verði bætt við síðari málsgrein greinarinnar:

„Öll slík skilyrði skulu reist á raunhæfu mati á kröfum viðkomandi framhaldsnáms“.

Rökstuðningur. Tilgangurinn með að bæta ofarnefndri setningu við frumvarpið er fyrst og fremst að sporna gegn illa rökstuddum fjöldatakmarkunum og að hæpnar viðmiðanir um námsárangur eða greind verði notaðar í því skyni. Orðalag viðbótarinnar er tekið heint úr athugasemd við frumvarpið (bls. 24 í frumvarpsdrögum) og þykir rétt að setja slíkt ákvæði inn í lögín.

6. grein. Tillaga um viðauka.

Námsbraut skal að jafnaði

og/eða rétt til framhaldsnáms. Stefnu skal að því að námi á hverri námsbraut ljúki með einhverri viðurkenndri starfshæfni.

í reglugerð og svo frv.

Rökstuðningur. Félagsvísindadeild telur æskilegt að allar námsbrautir veiti einhver starfsréttindi, einnig brautir á bóknámssviði. Tegund réttinda ætti að fara eftir vali hvers nemanda.

Aðalröksemd deildarinnar er sú að það sé þroskandi fyrir hvern einstakling að komast í snertingu við atvinnulífið í námi sínu og fá há tilfinningu að hann sé nýtur þegn þjóðfélagsins. Slík framkvæmd ætti einnig að ýta undir hann hugsunarhátt að starfsnám og bóknám séu óaðskiljanlegir þættir, og að hvorugt sé hinu æðra. Á svipuðum forsendum er slíkt ákvæði talið ýta undir jafnrétti til náms, sbr. skrif J. Hansens um jafnrétti í skólum.

Einnig má benda á að slík réttindi geta reynst hagnót fyrir nemendur, sem hætta í miðju bóknámi eða hurfa að vinna fyrir sér með langskólanámi.

8. grein. Lagt er til að síðari hluti greinarinnar hljóði svo:

..... markmið brautarinnar. Lögð skal megináhersla á náin tengsl verklegra og bóklegra þátta námsins. Auk skuldunámsefnis skal á hverri námsbraut gefa kost á frjálsum valgreinum að nokkru marki og skal inntak þeirra taka mið af umhverfi nemandans þar sem það á við.

Rökstuðningur. Orðalagið varðandi sambæfingu bóklegs og verklegs náms gefur til kynna að um aðskild námssvið sé að ræða. Lögð er áhersla á mismun þessara námshátta, sem er í andstöðu við há stefnu frumvarpsins að þessa þætti skuli meta að jöfnu. Deildin leggur því til að orðalaginu verði breytt.

Aðalröksemd deildarinnar fyrir viðbótarsetningunni er sú að námið ætti að höfða betur til nemenda ef heir læra um aðstæður og vandamál umhverfis síns. Slíkt ætti að vera áhugahvetjandi og draga úr námsleiða og á firringartilfinningu (sbr. tilraunir Norðmanna í Norður-Noregi Tromsø og Lofoten). Sem dæmi má nefna að í sögunámi mætti bæta við kiarnavám í manukynssögu og Íslandssögu, sögu um nánasta umhverfi nemandans (hæjarins, hreppsins, sveitarfélagsins). Sama má segja um líffræði, samfélagsfræði og fleiri greinar.

Það orðalag sem hér er lagt til á þó alls ekki að hindra að efnt verði einnig til valgreina með „langsóttu“ innihaldi.

9. grein. Tillaga um orðalagsbreytingar.

Um námsáfang, umfang þeirra, markmið og skipan á námsbrautir skal ákveðið hluti af náminu. Verkbjálfunarþættir námsáfangna skulu metnir til eininga sem aðrir námsþættir.

Rökstuðningur. Félagsvísindadeild telur æskilegra að hugtakið markmið komi í stað hugtaksins inntak í greininni, til að sporna gegn óhóflegri miðstýringu. Óæskilegt þykir að námsefni sé fyrirskipað af ráðuneytinu. Eðlilegt er að menntamálaráðuneytið geri tillögur, sem kennara er heimilt að víkja frá, svo framarlega sem kennslan verður í samræmi við þau markmið, sem sett eru fram í námskrá. Félagsvísindadeild telur það vera ósamboðið virðingu framhaldsskólakennara, hvort sem þeir hafa æðri háskólapróf eða aðra sérmenntun að fá ekki sjálfir að velja kennsluefni að einhverju marki. Slíkt myndi bæði gera þá firrtari í starfi sínu og letja þá til að fylgjast með í fræðigrein sinni.

Breytingin á síðustu setningu greinarinnar er í samræmi við áður nefnd sjónarmið deildarinnar að of mikil aðgreining sé gefin til kynna á milli bók- og verklegra námsþátta í frumvarpinu.

12. grein. Tillaga að orðalagi.

Skipan námsbrauta í skólastofnanir skal haga með tilliti til aðstæðna, og koma eftirtaldir kostir til greina: Þar sem nemendafjöldi og önnur skilyrði leyfa skal sameina mismunandi námsbrautir í einni skólastofnun. Heimilt er að hafa stjórnunarlega tengdar brautir í aðskildum stofnunum eða stakar brautir í sérgreindum stofnunum ef nemendafjöldi, eðli námsins eða annað kemur í veg fyrir sameiningu námsbrauta í einni stofnun.

Í hverjum landshluta skal vera eins fjölbreytt val námsbrauta og við verður komið.

Rökstuðningur. Breytingin á orðalaginu er aðeins til að leggja áherslu á það að æskilegasti möguleikinn varðandi skipan námsbrauta á skólastofnanir er sá að hafa mismunandi brautir innan sömu stofnunar. Önnur skipan samrýmst vart hugmyndafræði um fjölbrautaskóla og mun ýta undir þann hugsunarhátt sem þessari lagasetningu er vonandi ætlað að útrýma — að sumir skólar séu virðingarmeiri en aðrir.

Ef bók- og verknám á að verða metið að jöfnu þarf að draga sem mest úr sérskólum á þessum sviðum, sbr. menntaskóla og iðnskóla í sinni hefðbundnu mynd.

16. grein hljóði svo:

Ráðuneytinu til samráðs við framhaldsskólaráð, skipað formönnum námssviðanefnda, sbr. 3. mgr. þessarar greinar, 10 fulltrúum framhaldskólanemenda, einn frá hverju námssviði og tveimur fulltrúum félagasamtaka framhaldsskólanema, einum fulltrúa frá samtökum framhaldsskólakennara, einum fulltrúa frá grunnskóla og svo frv.

..... fjögurra ára í senn. Fulltrúar nemenda skulu þó skipaðir til eins árs.

Varamenn skulu skipaðir með sama hætti. Framhaldsskólaráð skal kallað saman til fundar eigi sjaldnar en fjórum sinnum á ári.

3. mgr.

..... sem jafnframt er varaformaður. Skal formaður vera framhaldsskólakennari Menntamálaráðuneytið skipar námssviðsnefnd til fjögurra ára í senn að fengnum tillögum samtaka kennara á sviðinu og skulu fulltrúar starfsnámsbrauta valdir með hliðsjón af sérþekkingu á viðkomandi starfssviði.

Rökstuðningur.

1. mgr. Félagsvísindadeild telur það ekki geta samrýmst markmiðsgrein þessa frumvarps að gefa framhaldskólanemum ekki kost á að hafa áhrif á stefnumótun síns skóla.

Nauðsynlegt þykir að hafa nemendafulltrúa eigi færri en tíu, þar sem þeir standa ekki jafnfætis öðrum fulltrúum ráðsins hvað varðar reynslu og þroska, og þannig gefst einnig tækifæri til að fá nemendafulltrúa frá hverju námssviði.

Félagsvísindadeild telur það höfuðnauðsyn að nemenda- og kennarasamtök framhaldsskólans eigi fulltrúa í framhaldsskólaráði, þar sem engum standa nær en þessum aðilum störf og vandamál framhaldsskólans.

Deildin tekur undir þær efasemdir varðandi framhaldsskólaráð, sem koma fram á bls. 87 í greinargerð meðfrumvarpinu, en telur þó að slíkt ráð geti tryggt lýðræðislega umræðu um framhaldsskólann ef því er í raun ætlað stefnumarkandi hlutverk, fundir þess vel undirbúnir og fundir þess haldnir minnst fjórum sinnum á ári sbr. viðbót deildarinnar við 2. mgr. greinarinnar.

3. mgr. Félagsvísindadeild telur rétt að formenn námsviðsnefnda séu framhaldsskólakennarar m. a. til að tryggja góða samvinnu kennara og námssviðsnefnda. Einnig eru það lýðræðislegri vinnubrögð að hafa samtök framhaldsskólakennara með í ráðum við val í námssviðsnefndir.

19. grein.

2. mgr. hljóði svo:

Skólastjóri er oddviti skólastjórnar, sem auk hans skal skipuð allt að tveimur fulltrúum kennara, jafnmörgum fulltrúum nemenda og einum fulltrúa annars starfsliðs (sbr. 22. gr. frv. 3. og 4.), svo og aðstoðarskólastjóra, ef hann starfar við skólann í reglugerð.

Rökstuðningur.

Skólastjórnin er lýðræðislegri ef annað starfslið hefur sinn fulltrúa þar, auk þess sem þessir aðilar munu oft kynnst nemendum. viðhorfum þeirra og vanda- málum þeir en aðrir, sbr. skólaráðgjafa og húsverði.

22. grein hljóði svo:

1. a)

b) námsstjórn, þ. á m. í einstökum greinum og greinasamstæðum, svo og skipu- lagningu kennslu, umsjón með söfnun og gerð kennslugagna og eftirliti með verklegri þjálfun.

Síðasta mgr. að annast hliðstæða starfsemi fyrir nemendur fram- haldsskóla enda sé tryggt að nægur mannaflí og fjármagn sé fyrir hendi.

Rökstuðningur.

1. b) Í framhaldi af því sem sagt er í inngangi þessarar umsagnar telur félags- vísindadeild nauðsynlegt að samræmd kennslugagnagerð verði starfrækt fyrir skólastigið. Eðlilegt þykir að innan hvers skóla sjái námsstjórn um söfnun sam- ræmdra gagna og framleiðslu á þeim sérgögnum sem einstakir skólar kynnu að þarfnast.

Viðbótin við síðustu málsg. 22. gr. þjónar eingöngu þeim tilgangi að koma í veg fyrir það að ráðgjafar- og sérfræðiþjónusta grunnskólanna verði lakari fyrir grunnskólastigið með tilkomu þessara laga.

23. gr.

..... um embættisgengi kennara. Setja skal í reglugerð ákvæði um menntunar- kröfur til annarra starfsmanna.

Rökstuðningur.

Æskilegt þykir til að tryggja sem hæfastan starfskraft, sérstaklega í 22. gr. 3. a), b) og 4. a) og b), að setja ákvæði um menntunarkröfur í reglugerð.

38. HEILBRIGÐIS- OG TRYGGINGAMÁLARÁÐUNEYTIÐ

30. des. 1977.

Heilbrigðis- og tryggingamálaráðuneytið hefur fengið til umsagnar frumvarp til laga um framhaldsskóla.

Ráðuneytið sér ekki ástæðu til þess að gera athugasemdir við sjálft frumvarpið.

Hins vegar óskar ráðuneytið eftir að fá að fylgjast með þegar unnið verður að gerð námskráa á heilsugæslusviði með tilliti til þess að það er þetta ráðuneyti, sem hefur með hendi réttindaveifingu heilbrigðisstétta.

Kröfur sem þetta ráðuneyti gerir um þekkingu — bóknám og verknám — þeirra einstaklinga, er um starfsleyfi sækja, þurfa að vera virtar og kynntar af þeim skólum er námið veita.

F. h. r.

Páll Sigurðsson.

Inqimar Sigurðsson.

39. BÆNDASKÓLINN Á HVANNEYRI

Hvanneyri, júlí 1977.

Nokkrar athugasemdir um frumvarp til laga um framhaldsskóla.

Greinargerð þessi er samin af fulltrúum kennara við Bændaskólann á Hvann-
evri. Málafni framhaldsskólans eru hér metin út frá viðhorfum sérskóla, sem hvorki
telur stóran hóp nemenda, né veitir umfalsverð starfsréttindi.

Fyrst er vikið að almennum viðhorfum, en síðan er staða bændaskólanna skoðuð
með hliðsón af frumvarpi um framhaldsskóla. Tekið skal fram að við ræðum
búnaðarnámið eingöngu, en ekki þær brautir er lúta að garðvrkjunámi.

I. Almenn.

Helstu nýmæli frumvarpsins sem hér verður dregið á eru eftirfarandi:

- a) Öllum sem lokið hafa grunnskólanámi skal standa til boða eins til fjögurra ára
nám, hvort sem stefnt er að sérhæfingu til starfs, almennu námi eða undirbún-
ingi til náms á háskólastigi.
- b) Framhaldsskólinn skal skinnlagður sem ein samræmd heild.

Við óttumst að námsbrautaval verði þrátt fyrir a) takmarkað m. a. vegna
heirrar tilhneigingar sem starfsskólar og starfsgreinaskólar ýmsir hafa til að gera
(óeðlilega) strangar kröfur um innngöngu nemenda. Við þessu búast höfundar frum-
varpsins (sbr. 2. mgr. 4. gr.).

Við teljum vissa samræmingu náms-efnis og -aðferða æskilega og nauðsynlega
en ekki er af frumvarpinu ljóst, hversu langt á að ganga í hinu samræmda skinn-
lagi. Óttumst við að samræmingin leiði til óeðlilegrar miðstýringar og leggi hömlur
á hið innra starf skólanna. Teljum við vænlegra, að ætla skólunum vissa hlutdeild
í samræmingu, og raunar nauðsynlegt þar sem um starfsgreinaskóla er að ræða.

Þá er ólíklegt að fámennu liði embættismanna ráðuneytis takist að fylgiast
það vel með hróun einstakra greina að heir geti haft forgöngu um nauðsynlega
endurnóun námskrár og vinnubræða í skólunum. Þar fer betur á heinum tengsl-
um skóla og atvinnugreinar með vitorði ráðuneytis.

Okkur þykir það óeðlilegt að skilið sé á milli „fjármagnsábvrgðar“ og „mennt-
unarábvrgðar“, h. e. að heimamenn beri ankinn hlut af kostnaði við skólalaldið,
en að forsiá sjálfs námsins færast að mestu levti í hendur ráðuneytis, eins og sam-
ræmingin hlétur að leiða til, verði hægt að tala um einhverja raunverulega samræm-
ingu á námi. Sjónarmið höfunda frumvarpsins (sjá aths. 7 um 17. gr. bls. 17) styðja
þessa skoðun okkar.

Við teljum vissa og etv. verulega hættu á að hið samræmda skipulag ali fljótlega af sér stórar skólstofnanir, og hugmyndir höfunda frumvarpsins um skólaskipan (bls. 65) styrkja þann grun. Við öllum því ugg í brjósti um, að skipulagið bæti ekki menntunaraðstöðu þeirra, sem dreifbýlið byggja, en henni er þó að okkar dómi brýnna að bæta úr en flestu öðru, sem þetta frumvarp tekur til meðferðar. Í framhaldi af orðum höfunda um menntun kennara (bls. 20) reikar sú spurning um hugann, hvort ekki eigi aðeins að steypa námsefni framhaldsskólanna í sama formi, heldur eigi einnig að verksmiðjuframleiða fagkennara, er passi fyrir hin samræmdu viðfangsefni og vinnubrögð framhaldsskólans? Við vonum að þetta sé ekki ætlun höfunda frumvarpsins, þótt orðalag þess bendi ótvírætt í þá átt. Þá þykir okkur ómaklegt það vantraust höfundanna á skólunum og starfsmönnum þeirra, sem lýsir sér í einni meginforsendu frumvarpsgerðarinnar, og kemur fram á bls. 9. „Skipulag skólastarfsins í heild hefur eðlilega verið nær eingöngu í höndum starfslíðs skólanna og val námsefnis og annarra viðfangsefna í flestum tilvikum í höndum einstakra kennara sem fóru þá eftir eigin viðhorfum og reynslu.“

Við teljum, að gera þurfi skólana sjálfa ábyrgari gagnvart samræmingu hinna ýmsu námsþátta í stað þess að láta þá skipan koma að ofan. Reynsla er fyrir því að menntun og alhliða þroski nemandans ræðst af frumkvæði og viðsýni skólafundunarinnar sjálfrar, en verður vart til leiðar komið með dagsskipunum frá aðilum utan veggja hennar.

II. Stjórnskipan búnaðarfræðslunnar.

Samræmt framhaldsskólanám skal skv. frumvarpinu líta menntamálaráðuneytinu, þó telja höfundar þess aðstæður bændaskólanna mæli með undantekningu (sbr. bls. 26 um 16. gr.) í því sambandi er álit okkar eftirfarandi:

Greina má á milli

- a) stefnu og markmiðs skólastarfsins
- b) framkvæmdar miðlunar fræðslu og þekkingar.

Sá vandi, er felst í stöðu bændaskólanna í stjórnkerfi menntamála felst m. a. í samræmingu þessara tveggja greina. Eðli málsins samkvæmt hefur menntamálaráðuneytið yfir að ráða þekkingu, mannafla og tengslum varðandi fræðslu og miðlun, sem þýst gæfi bændaskólunum til fullnustu væru þeir undir m. m. ráðun. settir í stjórnkerfinu. Af skiljanlegum ástæðum eru þessi skilyrði að óverulegu leyti til staðar varðandi landb. ráðun., sem skólarnir heyra nú undir. Er því ætíð hættu á að upp komi eftirfarandi aðstæður m. a.:

- a) Búnaðarfræðslan verði kennslufræðilega einangruð og í þessu tilliti á eftir öðrum menntastofnunum.
- b) Námsaðbúnaður við bændaskólana, s. s. húsnæði, kennslutæki, þækur o. fl. þróist ekki til jafns við það sem gerist í öðrum framhaldsskólum.
- c) Búfræðinám verði einangruð námsbraut, án tengsla við menntakerfið í heild. Slíkt er hagalegt, því búfræðinámið er í dag almenn menntun fyrst og fremst, þar eð aðeins 1/4 nemenda fer til bændastéttarinnar.

Stjórnskipunarlega eru fáir atvinnuvegir jafn vel settir og landbúnaðurinn. Fyrir málefnum hans er séð af samfökum bænda í náninni samvinnu við landb. ráðun., fulltrúa ríkissvaldsins. Gegn rofi á tengslum bændaskólans og landb. ráðun. mæla effirtalin rök m. a.:

- a) Menntun bænda hlýtur ætíð að verða að vera nátengd rannsóknarstarfsemi landbúnaðarins, leiðbeiningaþjónustu hans og félagskerfi.
- b) Búnaðarfræðslan er auk faglegar fræðslu mótun viðhorfa til nýtingar landsins til matvælaframleiðslu og viðhalds dreifbýlis, en þessi tvö atriði eru einmitt skólarnir séu, skólarnir þeirra“.
- c) Bændur þeir vísu ábyrgð á framkvæmd búnaðarfræðslunnar og finni að bændaskólarnir séu, skólarnir þeirra“.

- d) Ýmsum þykir hlutur bændaskólanna í menntum bænda of lítill. Á meðan landbúnaður er „arfengur“ atvinnuvegur verður hlutur búnaðarmenntunarinnar ekki að ráði aukinn nema með náinni samvinnu við félagskerfi landbúnaðarins og æðstu yfirstjórn hans.

Við teljum að athuguðu máli ekki ástæðu til að breyta stöðu bændaskólanna í stjórnkerfinu, en að rétt væri að hyggja að eftirtöldum greinum:

- a) Tryggja hin kennslufræðilegu tengsl við m.m.ráðun. Frumvarp til laga um búnaðarfræðslu gengur vart nógu langt í þessa átt. Þar er (3. gr.) gert ráð fyrir einni rödd m.m.ráðun. við mörkun stefnu í búfræðslumálum.
- b) Tryggja tengsl bændaskólanna við bændastéttina og þjóna hennar. Fyrir þessu virðist vel séð í frumvarpi til laga um búnaðarfræðslu.

III. Staða búnaðarmenntunarinnar.

Frumvarpið gerir ráð fyrir, að hverju námsári búsýslu- og búfræðibrauta ljúki með prófum er veiti nokkur starfsréttindi, og virðist búfræðisviðið því geta gefið starfsréttindi á afar breiðu þekkingar- og hæfnisbili. Í þessu sambandi má minna á, að í dag er ekki unnt að ávinna sér rétt til bústarfa með skólagöngu. Miðað við það, svo og almenna starfsmöguleika í landbúnaði sýnist okkur ofætlun að hyggjast útskrifa nemendur með allt að 5 mismunandi námsstig í búfræðum.

Það er samdóma álit þeirra, sem um hafa fjallað að námstími búfræðináms sé í dag of stuttur m. a. vegna þess sem höfundar frv. nefna á bls. 36. „ . . . að nútíma-búrekstur krefst víðtækrar og staðgóðrar þekkingar auk þess sem mörg landbúnaðar-fyrirtæki, búnaðarsamtök og stofnanir þurfa á sérmenntuðu starfsfólki að halda í þjónustu sinni.“ Allir, sem að búskap starfa — beint eða óbeint — þurfa því á til-tölulega breiðri undirstöðumenntun að halda og hennar teljum við tæpast hægt að afla, svo að starfsréttindi megi hljóta að loknu eins árs búfræðinámi. Bendum við m. a. á álit búfræðslunefndar. Það er okkar skoðun að sérhæfing í búfræðinámi eigi fyrst að koma á 3. námsári eftir grunnskólapróf og að með þessu ári ljúki hinu al-menna búnaðarnámi. Á 4. námsári verði eðlilegt að greina á milli almenns undirbún-ingsnáms búnaðarháskóla og náms er miði að mjög sérhæfðum búnaðarstörfum — bútæknanámi (sbr. búfr.frumvarp).

A. Um einstakar námsbrautir.

a) 10. skólaári.

Búfræðslunefnd gerir ráð fyrir, að grunnskólapróf nægi til inngöngu í búnaðar-skólann, en í frsk. frumvarpi er gert ráð fyrir 10. skólaári að auki sem skilvrði fyrir inngöngu á búfræðibraut. Í þessu sambandi vakna eftirtaldir spurningar m. a.:

Á að miða einhvern hluta námsefnis 10. skólaárs við búfræðinámið sérstaklega? Á að taka þar inn einhverjar greinar sem í dag er hluti af búfræðináminu? Verður á 10. ári gefinn kostur á valgreinum, sem stýtt geta nám á búfræðibraut (11. og 12. skólaári)? Hverjum er ætluð forsjón um nám á þessum brautum? Að okkar dómi væri eðlilegt að forsjá náms á brautum þessum væri í höndum búfræðslunefndar (sbr. frumvarp til laga um búnaðarfræðslu) og hafi þá um leið forsjá með því námi á 10. skólaári er tilheyrir búfræðigreinum.

b) Búsýslubraut.

Ekki virðist með öllu ljóst, hvaða hlutverki búsýslubraut á að gegna öðru en því að vera sérhæfð leið að búfræðibraut. Í bóklegu námi verður því búsýslubraut að taka mið af 10. skólaári, auk þess sem eðlilegt er að valgreinar teknar á búsýslu-braut stýtti nám á búfræðibraut. Hið sama gildi um vissan hluta verknáms. Sem fyrr segir teljum við hænið, að búsýslubraut geti veitt umtalsverð starfsréttindi, til þess virðist námið í búfræðigreinum þar of yfirborðskennt.

c) **Búfræðibraut.**

Búfræðibraut er hið eiginlega búfræðináms og er gert ráð fyrir námslokum eftir 11. og 12. skólaár. Skv. tillögu búfræðslunefndar að skipan búnaðarnáms er gert ráð fyrir tveggja ára sérhæfðu búnaðarnámi. Það var byggt á þeirri skoðun bændasamtakanna og starfsmanna skólanna, að námstími bændaskólanna sé of skammur, eins og nú er háttað. Við teljum því óeðlilegt að námslok eftir eins árs búfræðináms veiti önnur réttindi en til framhaldsnáms.

Í greinargerð (bls. 36) er getið um ýmsa sérhæfingu í búnaðarnámi, enda má gera ráð fyrir nokkuð vaxandi þörf fyrir vissa sérmenntun t. d. frjótækna, afleysingamanna, mælingamanna hjá búnaðar- og ræktunarsamböndum o. fl. Til þess að slík menntun nýtist til fullnustu teljum við þörf traustrar almennrar undirstöðumenntunar í landbúnaðargreinum. Að okkar mati sjá tillögur búfræðslunefndar vel fyrir þessu. Þar er gert ráð fyrir að fyrra ár (11. skólaár) sé samband, bók- og verknáms og verkþjálfunar hjá bændum. Seinna árið (12. skólaár) er hins vegar bóklegt og verklegt nám í ýmsum greinum búrekstrar. Á þessu seinna ári má etv. hugsa sér vissa sérhæfingu námsins, er miði að sérhæfðum störfum í landbúnaði.

13. skólaár.

Í tillögum að skipan framhaldsskóla er gert ráð fyrir að 13. skólaár sé undirbúningur undir háskólanám í búfræði. Með þessu er undirbúningur háskólanáms í búfræði 4 ár eða sambærilegur því sem gerist í dag. Okkur finnst á skorta, að í frsk. frumvarpinu er ekki gert ráð fyrir sérhæfðu námi í búfræði á 13. skólaári, er geti verið sambærilegt námi á tæknisviði. Nokkur eftirspurn hefur verið eftir slíku námi, og er gert ráð fyrir þessari námsgrein í tillögum búfræðslunefndar.

Hvanneyri, júlí, 1977.

Magnús B. Jónsson Bjarni Guðmundsson
Ríkhart Brynjólfsson.

40. GARÐYRKJUSKÓLI RÍKISINS

Reykjum, 28. febr. 1978.

Nokkrar athugasemdir um frumvarp til laga um framhaldsskóla.

Svar við bréfi menntamálaráðuneytisins dags. 4. maí 1977, þar sem óskað er eftir umsögn um ofangreint frumvarp.

Í meðfylgjandi greinargerð verður lögð megináhersla á þá þætti frumvarpsins sem snerta nám við sérskóla og þau viðhorf sem ríkja við sérskólastofnun eins og Garðyrkjuskóla ríkisins.

Athugasemdir þessar eru teknar saman af skólastjóra Garðyrkjuskólans, og eru í samræmi við þær umræður sem fram hafa farið hjá starfsmönnum skólans.

Athugasemdir eru ekki sendar fyrr en nú, þar sem tilefnið hefur verið notað til að taka garðyrkjufraeðsluna til gagngerðrar athugunar.

Tækifærið hefur einnig verið notað á umræddu tímabili, í tengslum við aðrar náms- og kynnisferðir, til að heimsækja garðyrkjuskóla í Svíþjóð, Danmörku, Noregi, Finnlandi, Bretlandi, Hollandi og Þýskalandi, til að fá sem best yfirlit yfir tilhögun garðyrkjufraeðslunnar í þessum löndum og tengsl hennar við viðkomandi skólakerfi.

Virðingarfyllt,

F. h. Garðyrkjuskólans,

Grétar J. Unnsteinsson,
skólastjóri.

I. Almenn.

Garðyrkjuskóli ríkisins starfar samkvæmt lögum frá árinu 1936, en skólinn tók til starfa 1939, og fyrstu nemendurnir útskrifuðust 1941, eftir tveggja ára nám, bóklegt og verklegt. Löggin eru þannig samin að þrátt fyrir margvíslegar breytingar og öra þróun á umliðnum áratugum, þá hefur innan raníma þeirra verið hægt að gera allar þær breytingar sem nauðsynlegar hafa þótt, til að garðyrkjunámið fylgdi þeim kröfum sem gera hefur þurft til nútímalegrar menntunar á hverjum tíma.

Reglugerðinni hefur all oft verið breytt og nú síðast 1975—1976, það sem lögð hefur verið áhersla á að aðlagga garðyrkjunámið sem allra best ríkjandi skólakerfi, en jafnframt hefur verið tekið tillit til þeirra breytinga sem fram undan hafa verið hverju sinni. Einnig hefur verið lögð mjög mikil áhersla á aukið samstarf við erlenda garðyrkjuskóla, einkum á norðurlöndunum. Garðyrkjuskólar á norðurlöndunum hafa nú á síðustu 4—5 árum verið að taka upp 1—2 ára garðyrkjutækninám, auk ýmissra annarra framhaldsnámskeiða, og nú geta nemendur útskrifaðir úr Garðyrkjuskóla ríkisins stundað garðyrkjutækninám við þessa skóla og sótt hin ýmsu framhaldsnámskeið.

Við endurskoðun á reglugerð skólans, hefur því verið höfð hliðsjón af því besta sem annars staðar er, bæði til að garðyrkjunámið veiti sem besta garðyrkjumenntun og standi jafnfætis því sem best er annars staðar og ennfremur um leið til að auka möguleikana til framhaldsmenntunar erlendis, þannig að þetta sérnám eins og svo mörg önnur, verði ekki sama blindgatan og var.

Varðandi nemendafjölda, þá hefur aðsóknin farið ört vaxandi að Garðyrkjuskólanum á undanförunum árum, og eru nú útskrifaðir 20—25 nemendur, annað hvert ár, en síðan 1953 hefur verið tekið inn í skólann annað hvert ár. Garðyrkjuskóli ríkisins menntar nú stærri hóp garðyrkjufraeðinga en nokkurt hinna norðurlandanna miðað við fólksfjölda og samkvæmt athugun virðist þessi nemendahópur vera nokkuð hæfilegur, sumir telja hann full fjölmennan en það teljum við ekki, ekki að svo stöddu a. m. k.

Þegar skólahúsinu sem verið hefur í byggingu, er fulllokið verður hægt að hafa allt að 50—60 nemendur í skólanum í einu, og þá jafnvel útskrifa 20—25 nemendur árlega, svo að séð ætti að vera fyrir menntunaraðstöðu garðyrkjumanna, mörg næstu ár.

Við garðyrkjuskóla er nauðsynlegt að reka garðyrkjustöð þar sem fram fari fjölbreytt ræktun og tilrauna- og rannsóknastarfsemi, eins og gert hefur verið við Garðyrkjuskóla ríkisins. Slíkt er forsenda fyrir því að hægt sé að starfrækja lífandi skólafun á þessu sviði. Með því móti er einnig alltaf hægt að hjálpa nemendum með verknámsaðstöðu, og er það ekki síst nauðsynlegt þegar um litla starfsemi er að ræða, þar sem takmarkaður fjöldi garðyrkjustöðva er fyrir hendi til að veita það verknám sem nauðsynlegt er.

Garðyrkjustöðin er einnig ómetanlegt kennslutæki í tengslum við bóklega námið, auk þess sem kennarar taka þátt í tilraunastarfsemi og í gegnum það tekst að koma á framfæri ýmsum ræktunar- og tækninýjungum. Á þennan hátt fæst einnig betri aðstaða til endurmenntunar garðyrkjumanna, en nokkur stutt endurmenntunarnámskeið hafa verið haldin við skólann á undanförunum árum, og á þau verður lögð aukin áhersla á næstu árum. Auk þess eru haldin sumar hvert námskeið í heimilisgarðrækt, einkum húsmæðranámskeið en nokkur unglinganámskeið hafa einnig verið haldin, en öll slík starfsemi byggist meira og minna á þeirri aðstöðu sem er í garðyrkjustöð skólans.

Góð tengsl við garðyrkjustéttina er einnig nauðsynlegur þáttur, og þau tengsl styrkjast í gegnum þá tilrauna- og rannsóknastarfsemi sem fram fer við skólann og með ofangreindum endurmenntunarnámskeiðum, og í gegnum verknám nemendanna hjá hinum ýmsu garðyrkjubændum og skrudgarðyrkjumeisturum.

Ljóst er að starfsmenn garðyrkjuskólans hafa mótað uppbyggingu garðyrkjunámsins, með samþykki landbúnaðarráðuneytisins, og í samvinnu við garðyrkjustéttina, þar sem hliðsjón hefur verið höfð við það sem best þekktist á þessu sviði erlendis. Öðru vísi hefur þetta ekki getað verið í fámennum skóla sem tiltölulega fámenn stétt stendur á bak við, og fyrir einum fimm árum hófst undirbúningur að gerð námskrár fyrir allt garðyrkjunámið, og er nú því verki að ljúka, en síðustu 2 árin hefur verið kennt eftir námsskránni, og verður hún gefin út nú vorið 1978. Í gerð hennar, hafa auk skólastjóra og kennara skólans, tekið þátt fulltrúar garðyrkjustéttarinnar eftir því sem við hefur átt. Taka verður undir það sem kemur fram í frumvarpinu um nauðsyn ýtarlegra og vandaðra námskráa.

Eðlilegast hefur einnig verið og er, við margar sérskólastofnanir, að skipulagning námsefnis og gerð námsskrár sé í þeirra höndum, vegna sérstöðu þeirra, því þeir eru einir líklegir til að geta fylgst nógu vel með þróun einstakra greina og haft for-göngu um nauðsynlega endurnýjun námsskrár. Hér fer best á beinum tengslum skóla og atvinnugreina með vitorði ráðuneytis. En gæta verður að sjálfsgöngu þess að námið sé í sem bestum tengslum við annað framhaldsnám, svo allt framhaldsnám sé sem mest ein samræmd heild eins og stefnt er að með hinu nýja frumvarpi. En slík aukin samræming á öllu framhaldsnámi má ekki leiða til óeðlilegrar miðstýr-ingar, sem gæti lagt hömlur á hið vissa starf skólanna. Hinir ýmsu sérskólar verða hér að vera beinir þátttakendur í að skapa þessa samræmingu, en ekki að allt komi að ofan. Þarf ekki annað en að sjá að mjög fjölmennt lið embættismanna ráðuneytis þyrfti til að annast alla námsuppbyggingu á sérskólasviðunum.

Í framhaldi af ofan sögðu þykir okkur ómaklegt það vantraust höfundar frum-varpsins á skólunum og starfsmönnum þeirra, sem fram kemur í einni megin-forsendu frumvarpsgerðarinnar og kemur fram á bls. 9. „Skipulag skólastarfsem-innar í heild hefur eðlilega verið nær eingöngu í höndum starfslíðs skólanna og val námsefnis og annarra viðfangsefna í flestum tilvikum í höndum einstakra kennara sem fóru þá eftir eigin viðhorfum og reynslu“.

Eins og áður hefur verið vikið að, er eðlilegast að skólinn beri sem mesta ábyrgð gagnvart samræmingu hinna ýmsu námsbrauta í stað þess að sú skipun komi að ofan. Árangursríkasta leiðin til að byggja upp lifandi skólastofnanir, sem veita sem besta menntun, er auki á alhliða þroska nemandans, er að skólastofnunin sjálf hafi frum-kvæði að því að fylgjast með nýjungum bæði á skólasviðinu og hinum ýmsu sér-sviðum eftir því sem við á. Slíku verður ekki komið til leiðar með stjórnun frá aðilum utan veggja hennar.

II. Stjórnskipun garðyrkjufraeðslunnar.

Samræmt framhaldsskólanám skal samkvæmt frumvarpinu lúta menntamála-ráðuneytinu, þó telja höfundar þess aðstæður bændaskólanna og Garðyrkjuskólans mæla með undantekningu (sbr. bls. 26, um 16. gr.). Varðandi þetta má taka undir það sem fram kemur í greinargerð kennara bændaskólans á Hvanneyri (bls. 3 og 4) um þetta mál.

Hættan sem einkum er fyrir hendi, ef ástandið er óbreytt, er m. a.:

- a) Garðyrkjunámið yrði einangraðar námsbrautir.
- b) Námsaðbúnaður við skólann, s. s. húsnæði, kennslutæki, bækur o. fl. þróist ekki til jafns við það sem gerist í öðrum framhaldsskólum.

Þessi hættu á þó ekki að þurfa að vera fyrir hendi, með eðlilegu samstarfi og sam-ræmingu á garðyrkjunáminu, við annað framhaldsnám í hinum samræmdu fram-haldsskólum, því að slíkt samstarf er nauðsyn.

Það sem m. a. mælir á móti því að tengsl Garðyrkjuskólans og landbúnaðarráð-neytisins verði rofin er m. a. eftirfarandi:

- a) Garðyrkjuskólinn er orðin miðstöð tilraunastarfseminnar á garðyrkjusviðinu og endurmenntunarnámsskeið fyrir starfandi garðyrkjumenn fara þar fram, auk þess sem gefnar eru út garðyrkjufréttir.

Mjög dýrt er að byggja upp slíka aðstöðu sem nú er við Garðyrkjuskólann, en nýta má hana bæði til tilrauna og bóklegar- og verklegar kennslu.

- b) Hér er um fámenna stétt að ræða og því eðlilegast að hinir fáu starfsmenn sem starfa í þágu hennar, starfi bæði að kennslu, tilraunum, endurmenntun auk annarrar fræðslustarfsemi.
- c) Garðyrkjumenn beri vissa ábyrgð á framkvæmd garðyrkjufræðslunnar og finni að Garðyrkjuskólinn sé „skólinn þeirra“.
- d) Menntun garðyrkjumanna hlýtur ætíð að verða nátengd rannsóknarstarfsemi garðyrkjunnar, leiðbeiningaþjónustunni og félagskerfi garðyrkjumanna, sem öll tilheyra starfssviði landbúnaðarráðuneytisins.

Að athuguðu máli, teljum við ekki að ástæða sé til að breyta stöðu Garðyrkjuskólans í stjórnkerfinu.

En áherslu ber að leggja á eftirfarandi atriði:

- a) Tryggja hin kennslufræðilegu tengsl við menntamálaráðuneytið.
- b) Leggja áherslu á að garðyrkjunámið falli sem allra best inn í hinn samræmda framhaldsskóla.

III. Núverandi tilhögun garðyrkjunámsins.

Garðyrkjunámið er 3. ára nám bæði bóklegt og verklegt. Þeir sem stunda nám við skólann skulu njóta bóklegar kennslu í 3 vetur á tímabilinu 15. október til 1. apríl skólaár hvert, eða alls í 16½ mánuð. Ennfremur skulu nemendur stunda verk-nám við skólann í 1 mánuð eftir 1. og 2. bekk, alls í 2 mánuði. Að öðru leyti skulu ylræktarnemar og nemendur í almenntri garðrækt vinna við skólann eða á viðurkenndum garðyrkjustöðvum undir handleiðslu garðyrkjumanns. Skrúðgarðyrkju-nemar skulu vera á verknámssamningi samkvæmt ákvæðum iðnfræðslulöggjafarinn-ar, eða eftir nánari ákvæðum í námsskrá um skrúðgarðyrkjunám. Nemendur skulu vinna hver á sínu verknámssviði tímann á milli bóknámstímabilanna.

Heimilt skal vera að hluti af verknáminu fari fram á viðurkenndum verknáms-stöðum erlendis. Nemendur færi dagbók yfir verknám sitt, ef skólastjóri óskar þess. 25. gr. reglugerðar skólans segir m. a. eftirfarandi um inntökuskilyrðin.:

Að umsækjandi hafi lokið miðskólaprófi (grunnskólaprófi) eða hlotið svipaða menntun. Að umsækjandi hafi stundað verknám í garðyrkju a. m. k. í þrjá mánuði eftir 14 ára aldur á viðurkenndum verknámsstað, og skal inntökubeiðninni fylgja vottorð og meðmæli hlutaðeigandi um, að viðkomandi teljist fær um að stunda verklegt garðyrkjunám.

Hér verður að athuga að um er að ræða inntökuskilyrði í 1. bekk skólans.

Um undantekningar og inngöngu beint í 2. bekk, bóknámið, segir svo í 6.—10. gr. reglugerðar skólans.:

6. gr.

Frá einstökum atriðum í gr. 5 má þó veita undanþágu, ef sérstakar ástæður mæla með. Umsækjendur, er hlotið hafa góða undirbúningsmenntun, skulu að öðru jöfnu sitja fyrir við inntöku í skólann, en annars skal lögð áhersla á að veita öllum þeim, sem uppfylla ofangreind skilyrði í gr. 5, inntöku í skólann, eftir því sem aðstæður leyfa.

Heimilt skal að veita undanþágu frá ákvæði d. í 5. gr., þegar um er að ræða nemendur, sem hefja nám eftir átján ára aldur.

Sé undanþágan veitt, skal nemandi sýna við inntökupróf, að hann hafi nægjanlega þekkingu til að geta fylgst með kennslu í 1. bekk, og skulu inntökupróf mið-uð við eigi minni kröfur en gerðar eru til miðskólaprófs.

Heimilt skal vera að leyfa nám utanskóla. Umsóknir um utanskólanám þurfa að berast skólastjóra um leið og umsóknir reglulegra nemenda um skólavist. Um utanskólanemendur gilda að mestu leyti sömu reglur og um reglulega nemendur. Skulu þeir sækja kennslustundir, eftir nánari ákvörðun kennara og skólastjóra hverju sinni, nema um sé að ræða verklegar æfingar, sem þeim er skylt að ljúka.

Eins skulu þeir skila skriflegum úrlausnum í þeim greinum, þar sem þess er krafist. Í sumum greinum teljast próf ekki fullgild, nema lokið sé tilskildum heima- verkefnum og verklegum æfingum. Varðandi próf sjá 40. gr.

7. gr. Enginn getur lokið burtfararprófi úr bóknámsdeild skólans nema að hann hafi stundað verknám í 19½ mánuð, á viðurkenndum verknámsstöðum samkv. 3. gr.

Nemandi skal leggja fram fullnægjandi vottorð frá vinnuveitanda á verknámsstað, um verknámssvið og lengd verknámstímans á viðkomandi stað.

8. gr. Áskilja má að nemandi hafi hlotið tilteknar lágmarkseinkunnir á miðskóla- prófi (grunnskólaprófi), aðgangsprófum beint inn í 2. bekk, (sjá 9. gr.), í ein- stökum námsgreinum, svo og í aðaleinkunn, og er heimilt að hafa slíkar einkunnir breytilegar, eftir því sem ástæða þykir til.

9. gr. Umsækjendum með mjög góðan undirbúning verði gert kleift að koma beint inn í 2. bekk, t.d. umsækjendum með iðnskólapróf, próf úr bændaskóla, próf úr fram- haldsdeildum gagnfræðaskólanna, landspróf með framhaldseinkunn o.fl. Skilyrði er að þeir hafi valið sér kjörsvið, er þeir hafa unnið við í a. m. k. 4 mánuði, og hafi auk þess 3ja mánaða almennt undirbúningsverknám, áður en þeir komast í skólann. Einnig verða þeir að taka próf í þeim námsgreinum, sem þeir hafa ekki haft áður, eða ekki notið nægjanlegrar kenningu í, að mati skólans. Ennfremur verða þeir að skila sömu verkefnum og aðrir nemendur skólans, eins og t. d. plöntusafni. Einnig verða þeir að vera búnir að ákveða, hvort þeir ætli í skróðgarðyrkju eða í ylræktun.

Heimilt skal vera að fella niður skylduverknám 1. bekkjar hjá þeim nemend- um, sem koma beint inn í 2. bekk, en sá verknámstími skal bætast við almenna verknámið, þannig að heildarverknámstími verði óbreyttur 19½ mánuður, saman- ber 7. gr.

Ennfremur skal vera heimilt að stytta eða fella niður verknámið eftir 1. og 2. bekk, ef sérstakar aðstæður mæla með því, eða ef námsskrá í skróðgarðyrkju mælir fyrir um aðra tilhögun, en þó þannig að heildarverknámstíminn verði óbreyttur 19½ mánuður samkv. 7. gr.

10. gr. Heimilt skal vera að halda undirbúningsnámskeið fyrir þá nemendur, sem þurfa inntökupróf, svo og fyrir þá nemendur, sem að mati skólans hafa ekki hlotið nægja- anlega háa einkunn í einni námsgrein eða fleirum við miðskólapróf (grunnskóla- próf), til þess að geta fylgst með kenningu í 1. bekk.

Nemendafjöldi og tilhögun verknáms.

Varðandi þann nemendafjölda sem sækir í garðyrkjunámið, þá hefur Garð- yrkjuskólinn getað tekið á móti öllum þeim sem uppfyllt hafa inntökuskilyrði skólans, og er ekki annað séð en að það verði hægt í næstu framtíð. (15—20 ár).

Varðandi tilhögun verknámsins, þá viljum við leggja áherslu á þá tilhögun, að kenningu undirstöðuatriða fari fram í skóla og nokkur verkþjálfun. Frekara verklegt nám fari svo fram hjá garðyrkjubændum eða skróðgarðyrkjumeisturum, innanlands eða erlendis.

Skólastofnunin hlýtur alltaf að verða nokkuð verndaður staður, þar sem nem- andinn er sifell meira eða minna undir verndarvæng kennara og skólans. Það er því nauðsynlegt fyrir nemendur að starfa meira og minna hjá einkafyrirtækjum en þá helst á fleirum en einum stað, til að fjölbreytnin verði sem mest, og þá undir yfirstjórn skólans, eins og verið hefur, hvað snertir ylræktarnema og allt garðyrkju- nám fram til ársins 1967, þar til skróðgarðyrkjan varð iðngrein.

Á þann hátt læra þeir bæði að standa betur á eigin fótum og kynnast viðhorfum þess sem lifa verður af eigin atvinnurekstri. Einnig er mjög þroskandi og lærdóms- ríkt að starfa við garðyrkju erlendis.

Þess vegna hefur ætíð verið lögð áhersla á þessa skiptingu við garðyrkjuskól- ann, þó hvergi sé líklega auðveldara að flytja allt verknámið inn á skólann, en einmitt þar, en það mundi kosta mjög aukið fjármagn í kenningu og rekstri. En alltaf eru það einhverjir ylræktarnemar, sem fá sitt verknám að mestu leyti í skólanum.

IV. Athugasemdir almennt við búfræðisviðið í frumvarpi til laga um framhaldsskóla, bls. 36 og 37.

Hér verður einungis tekið til meðferðar það sem snertir garðyrkjunámið á bls. 36—38.

Gert er ráð fyrir tveimur námsbrautum á garðyrkjusviðinu, garðyrkjubraut og skrúðgarðyrkjubraut.

Samkvæmt nágildandi lögum og starfsreglum skólans, þá fer kennslan nú fram á tveimur kjörsviðum (námsbrautum) við skólann, annars vegar er ylraekt og útmatjurtaræktun og hins vegar skrúðgarðyrkja, og samkvæmt iðnfræðslulögnum þá er Garðyrkjuskóli ríkisins sériðnskóli fyrir skrúðgarðyrkjuna.

Garðyrkja hefur verið notuð sem samheiti á allri garðyrkju, hvort sem um er að ræða ylraekt, matjurtaræktun eða skrúðgarðyrkju.

Auk þessara tveggja kjörsviða sem hér hafa verið nefnd þá er í nýjustu reglugerð skólans gert ráð fyrir þriðja kjörsviðinu (námsbrautinni), en það er garðplöntusvið („planteskoleldrif“).

Garðyrkjunáminu yrði því skipt í eftirfarandi brautir:

Ylraekt og útmatjurtaræktun.

Garðplöntusvið.

Skrúðgarðyrkju.

Hefur nú verið ákveðið að stefna að því að taka upp kennslu á garðplöntubrautinni haustið 1978, þannig að þá yrðu þrjár námsbrautir við skólann, þ. e. a. s.: Ylraektarbraut (Ylraekt og matjurtaræktun).

Garðplöntubraut.

Skrúðgarðyrkjubraut.

Námssgreinar í kjarna verði þær sömu, þannig að námsefnið í 1. bekk yrði óbreytt, það sama fyrir alla nemendur skólans, og sömu greinar yrðu í kjarna í 2. og 3. bekk. Að loknum 1. bekk velja nemendur á milli námsbrautanna þriggja, og yrðu að haga verknáminu í samræmi við það, en samkvæmt reglugerð skólans eiga nemendur að vinna á viðurkenndum garðyrkjustöðum og vinna undir handleiðslu garðyrkjumanns. Skrúðgarðyrkjunemar skulu vera á verknámssamningi samkvæmt ákvæðum iðnfræðslulöggjafarinnar eða eftir nánari ákvæðum í námsskrá um skrúðgarðyrkjunám.

Nemendur skulu vinna hver á sínu verknámssviði tímenn á milli bóknáms-tímabilanna. Heimilt er ennfremur að hluti af verknáminu fari fram á viðurkenndum verknámstöðum erlendis. Nemendur færa dagbók yfir verknám sitt, ef skólastjóri óskar þess.

Verknám ylraektarnema auk skylduverknámsins fari fram við garðyrkjustöð skólans, á viðurkenndum garðyrkjustöðvum hér innanlands eða að hluta erlendis þar sem fjölbreytt ræktun matjurta og blóma fari fram.

Verknám nemenda á garðplöntubraut fari fram að einhverju leyti við Garðyrkjuskólann, en að öðru leyti við viðurkenndar garðplöntustöðvar hér innanlands og við plöntuuppeldisstöðvar skógræktarinnar og bæði bókleg og verkleg kennsla fari fram í náinni samvinnu á milli þessara aðila. Verknám þessara aðila yrði óbreytt áfram stjórnað af Garðyrkjuskólanum.

Varðandi verknám skrúðgarðyrkjunnar verður að gera ráð fyrir þeirri breytingu, að skólinn taki smátt og smátt að sér umsjón með verknáminu, þannig að tryggt sé að nemandinn fái þá fjölbreytni í verknáminu sem nauðsynleg er, og fari þá verknámið að einhverju leyti fram við skólann sjálfan, en annars hjá starfandi skrúðgarðyrkjumeisturum, bæði innanlands og erlendis, allt eftir aðstæðum hverju sinni.

Stytting á náminu, hvort sem það er á bóknáminu eða verknáminu eins og gert er ráð fyrir í frumvarpinu, kemur ekki til greina, og er þar stuðst bæði við eigin reynslu og tilhögun garðyrkjunámsins í ýmsum löndum. Reyndar hafa komið fram hugmyndir um lengingu bóknámsins á hverju bóknámstímabili um ½ mánuð, þann-

ig að það mundi stytta verknámið um 1½ mánuð á öllu námstímabilinu, en það er m. a. hugsað til að fá meiri tíma fyrir verklegar æfingar og námsferðir í tengslum við bóknámið.

V. Um einstök námsár og námsbrautir.

10. skólaár.

Garðyrkjunámið er í dag þriggja ára nám. Allt námið í fyrsta bekk er sameiginlegt fyrir alla nemendur skólans, en í öðrum og þriðja bekk, er sameiginlegur kjarni, síðan kjörsviðin tvö og valgreinar.

Hugsanlegt væri að hægt væri að kenna námsefni 1. bekkjar á 10. skólaárinu, en í 1. bekknum er lögð megin áhersla á ýmsar raungreinar eins og efnafræði, eðlisfræði og stærðfræði. En í þessu sambandi þarf að gæta að ýmsum atriðum eins og:

Yrði námsefni 10. skólaárs miðað við garðyrkju- eða búfræðinámið sérstaklega? Hver mundi hafa forsögu um nám á þessum brautum?

Tryggt yrði að vera að garðyrkjuskólamenn hefðu hönd í bagga með uppbyggingu námsins á 10. skólaárinu, svo að það kæmi að sem bestum notum í garðyrkjunáminu.

Slíkt 10. skólaár, sem miðað væri að þörfum Garðyrkjuskólans og bændaskólanna, gæti hugsanlega, ef vel væri að því staðið, létt talsverðu af þessum sérskólum. **Búsýslubraut:**

Óljóst er hvaða hlutverki búsýslubraut á að gegna, að öðru leyti en því, að vera sérhæfð leið að garðyrkju- eða búfræðinámi.

Bóklega námið yrði því það sama eða svipað og á 10. skólaári.

Verknám er þýðingarmikill þáttur í garðyrkjunáminu, en garðyrkjunámið verður að fara fram á viðurkenndum verknámssíðum og þá undir leiðsögn útlærðs garðyrkjumanns, hvort sem um er að ræða ylrækt, úlimatjurtaræktun, garðplöntufræði eða skrudgarðyrkju.

Að koma upp nauðsynlegri verknámsaðstöðu kostar slíkt óhemju fjármagn, að því verður ekki komið upp nema að mjög takmörkuðu leyti og þá á ófullkominn hátt, við hina ýmsu skóla.

Vart kemur heldur til greina að kenna á þessari braut námsgreinar þær sem kenndar eru á 2. og 3. ári í Garðyrkjuskóla ríkisins, nema þá svo yfirborðskennt, að af því væri ekkert gagn. Búsýslubraut gæti því ekki veitt nein umtalsverð starfsréttindi.

Búsýslubraut í þeirri mynd sem lögð er fram á bls. 36—37, er ekki raunhæf og ekki vænleg til árangurs né til að leysa neinn vanda.

Búsýslubraut, eða frekar líffræðibraut, sem færir fram á 10. skólaárinu, með svipuðu sniði og hið svokallaða „basis ár“, í danska skólakerfinu, kæmi miklu frekar til greina, og þá sem beinn undirbúningur undir garðyrkjuskóla eða bændaskóla.

Garðyrkju- og skrudgarðyrkjubraut.

Samkvæmt nügildandi kennslutilhögun þá er í 2. og 3. bekk kenndur ákveðinn kjarni og síðan er kennsla á kjörsviðunum, og á milli 2. og 3. bekkjar vinna nemendur að aðalverkefni, (valverkefni). Námið í 3. bekk byggir á þeirri undirstöðu sem lögð er í 2. bekk, og því kemur alls ekki til greina námslok eftir eins árs garðyrkjunám, þ. e. a. s. að gera ráð fyrir námslokum eftir 11. skólaár á garðyrkjubrautinni. Að fenginni langri reynslu við skólann og með tilvísun til tilhögunar garðyrkjunámsins í ýmsum löndum, þá kemur þessi breyting ekki til greina.

Að gera ráð fyrir að kennsla geti verið sameiginleg að verulegum hluta á 2. ári á báðum brautum, er í algerrí mótögn við þá þróun sem hefur átt sér stað og er ekki vænlegt að leggja slíkt til.

VI. Framtíðartilhögun garðyrkjufræðslunnar.

Námsbrautir:
Ylæktarbraut
Garðplöntubraut
Skrúðgarðyrkjubraut.

Þriggja ára nám bæði bóklegt og verklegt. Sameiginlegt nám í 1. bekk, og nokkur sameiginlegur kjarni í 2. og 3. bekk. Að loknum 1. bekk velur nemandinn sér eina af ofanefndum þremur námsbrautum, og verður þá að haga verknáminu í samræmi við það.

1. bekkjarnámið gæti farið fram í ýmsum skólum auk Garðyrkjuskólans á 10. skólaárinu, sjá með fylgjandi skýringarmynd. Þetta fyrsta námsár á margt sameiginlegt með fyrsta árs námi annarra námssviða, þótt þar verði að gera ráð fyrir nokkru sérhæfðu námi með hliðsjón af áframhaldandi námi í garðyrkjuskólanum. Hugsanleg væri búsyslubraut, 1 árs nám, sem kæmi þá í staðinn fyrir 1. bekkjarnámið á 10. skólaárinu.

Fyrsta námsárið, þ. e. a. s. bóklegi hlutinn, ætti að geta farið fram á ýmsum stöðum á landinu, en 2. og 3. námsárið fari fram við Garðyrkjuskóla ríkisins, sem er hliðstætt því sem nú er. Verklega námið í 1. bekk færi fram við garðyrkjustöð Garðyrkjuskólans eða á verknámsstöðum sem Garðyrkjuskólinn viðurkenndi.

Á öðru námsári greinist námið, samkvæmt skýringarmynd, í ylæktarbraut, garðplöntubraut og skrudgarðyrkjubraut. Það skiptist í bóklegt fagnám og verklega þjálfun í skóla og starfsreynslu á garðyrkjustöð eða hjá skrudgarðyrkju-meistara. Nokkur sameiginlegur kjarni er á öðru námsárinu, en að öðru leyti fer fram sérkennsla á þessum þremur brautum.

Þriðja námsárið er beint framhald 2. árs, og þeir sem ljúka því, eru fullnema garðyrkjufræðingar.

Fjórdða námsárið er svo frekari almennur undirbúningur fyrir þá sem stefna að framhaldsnámi eða leita inn í annað nám, sem gerir kröfur um aukna almenna menntun, eða verkleg þjálfun fyrir þá sem stefna að meistaranámi, sem færi fram á 5. skólaárinu.

Hér er gert ráð fyrir bæði bóklegri og verklegri þjálfun mismunandi mikilli eftir því hvaða framhald er fyrirhugað. Í verklegu þjálfuninni á 4. ári, hjá ylæktarnemum og þeim sem stunda nám á garðplöntubrautinni, er fyrst og fremst gert ráð fyrir ýmsum verklegum æfingum t. d. við rannsóknarstörf.

Á fimmta skólaárinu yrði einnig stefnt að því að taka upp tækninám hliðstætt því sem nú gerist við suma erlenda garðyrkjuskóla, og á fimmta árinu væri einnig meistaranám fyrir skrudgarðyrkjumenn.

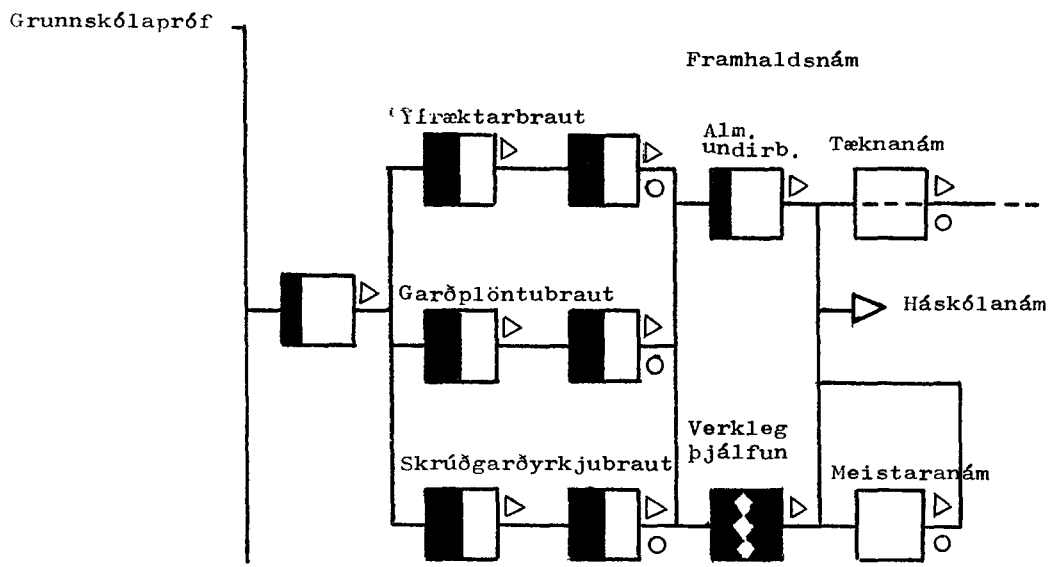
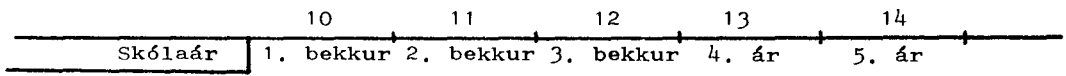

- Skólaár
- Mismunandi námsbrautir
- Réttur til framhaldsnáms
- Bóklegt og verklegt nám
- Verkleg þjálfun
- Lokapróf

41. FÓSTURSKÓLI ÍSLANDS

Við undirritaðar, skólastjóri Fósturskóla Íslands og kennarar í uppeldisgreinum og félagsgreinum höfum rætt mjög ýtarlega um væntanlega stöðu fósturmenntunar í skólakerfinu miðað við tillögur menntamálaráðuneytisins í greinargerð þeirri, er fylgir frumvarpi til laga um framhaldsskóla, sem lagt var fyrir Alþingi á s.l. lög-gjafarþingi (1976—1977).

Hugmyndina um samræmda framhaldsskóla teljum við eðlilega og jákvæða þróun í framhaldi af hinum nýju grunnskólalögum. Hins vegar getum við **alls ekki** fallist á tillögur ráðuneytisins um fyrirkomulag fósturmenntunar, enda teljum við þær byggðar á röngu mati á eðli fósturmenntunarinnar og hlutverki fósturinnar í nútíma þjóðfélagi.

Þessum skoðunum okkar til rökstuðnings er eftirfarandi:

I. Við teljum fráleitt, að fósturmenntun fari fram í skólum fyrir unglunga á aldrinum 16 — 19 ára.

Hlutverk fósturinnar er og verður í framtíðinni æ mikilvægara og ábyrgðarmeira eftir því sem fleiri börn dveljast á forskólastofnunum. Enn fremur hefur sú uppeldisstefna rutt sér til rúms, bæði hérlendis og erlendis, að vista beri mikinn hluta þeirra þroskaheftu barna, sem áður hafa dvalist á sérstofnunum, með heilbrigðum börnum á almennum forskólastofnunum. Þessi blöndun („pedagogisk integration“) heilbrigðra og þroskaheftra barna innan sama barnahóps gerir vaxandi kröfur til sérmenntunar fósturinnar, skipulagshæfileika hennar og almenns andlegs þroska.

Kjarni fósturmennunarinnar er, sem kunnugt er, sálarfræði, uppeldisfræði og félagsfræði. Á þessum fræðigreinum hafa óþroskaðir unglingar lítinn faglegan áhuga enda takmarkaðan skilning. Myndi þetta nám því nýtast þeim lítið sem ekki, þegar út í starfið kæmi.

II. Við teljum, að fósturmenntunin eigi alfarið að vera **sérnám að loknu 4 ára** almennu námi á framhaldsskólastigi.

Þessi sérmenntun ætti annað hvort fara fram í 3 ára sérskóla eins og Fósturskóla Íslands eða í deild fyrir fósturmenntu innan vébanda Kennaraháskóla Íslands.

Óeðlilegt er að gera greinarmun á uppeldisbraut og fósturbraut innan uppeldisviðisins. Fósturmenntun og kennaranemur eiga að hafa sambærilega eða sams konar undirbúningsmenntun.

Enn fremur er með öllu óraunhæft að gera ráð fyrir verulegu verklegu námi á forskólastofnunum fyrir nemendur á unglingsaldri. Ábyrgð fósturinnar gagnvart börnunum er ærin, þótt ekki bætist við ábyrgð á því að leiðbeina óþroskuðum og óráðnum unglingum um barnaupveldi. Laun fyrir þá kennslu yrði einnig býsna mikill kostnaðarliður, ef til kæmi.

III. Að lokum viljum við minna á þá **stefnu**, sem mörkuð hefur verið, **varðandi menntun og stöðu fósturinnar á ráðstefnum á vegum Evrópuráðs um forskólauppeldi og tengsl þess við skyldunámið** (í Feneyjum 1971, Leyden 1973, Versailles 1975 og Bornemouth 1977).

Í ályktunum ráðstefnunnar í Leyden er þeirri áskorun beint til aðildarríkja, að þau stuðli að því

- 1) að vandað verði sérstaklega til inntöku nemienda í fósturskóla, bæði hvað snertir undirbúningsmenntun og almennan andlegan þroska.
- 2) að gerðar verði sambærilegar menntunarkröfur til fóstur og kennara á grunnskólastigi.
- 3) að fósturur njóti sömu starfskjara og þjóðfélagsstöðu og kennarar.

Einnig kom fram sú áskorun á ráðstefnunni í Versailles 1975 „að gera ráðstafanir til þess að uppræta það gildismat sem vanmetur starfsemi forskólastofnana (þar sem börnin „leika sér eingöngu“) miðað við starfsemi fyrstu bekkja skyldunámsins (þar sem þau „vinna“).“

Með þessa stefnumörkun að leiðarljósi óskum við eftir, að fósturmenntun á Íslandi verði byggð upp.

Að sjálfsgöðu hníga fleiri rök að sjónarmiðum okkar en fram hafa komið í þessu bréfi, en við teljum, að þau rök, sem hér hafa verið greind séu kjarni málsins og þyngst á metunum.

Við teljum það mikið alvörumál hvaða stöðu fósturmenntun hlýtur í skólakerfinu.

Óskum við þess eindregið, að framangreindar tillögur verði teknar til gagngerðrar endurskoðunar áður en frumvarpið verður lagt fyrir Alþingi öðru sinni. Væntum við þess, að haft verði samráð við Fósturskóla Íslands um framtíðarskipan þessa máls.

Sem kunnugt er á Fósturskóli Íslands (áður Fóstruskóli Sumargjafar) meira en 30 ára starfssögu að baki og er fyrsta og eina stofnunin sem annast hefur fósturmenntun í landinu.

Virðingarfyllst

Valborg Sigurðardóttir
skólastjóri

María Finnsdóttir, verknámskennari, Margrét Gunnarsdóttir, verknámskennari, Jónína Tryggvadóttir, sálfræðikennari, Guðrún Jónsdóttir, félagsfræðikennari.

42. MYNDLISTA- OG HANDÍÐASKÓLI ÍSLANDS

Reykjavík, 10. júlí 1977.

Frumvarp til laga um framhaldsskóla vekur vonir um betri samræmingu og auknið jafnvægi hinna ýmsu starfsgreina innan menntakerfisins.

Uppbygging hins samræmda skóla er þó ýmsum annmörkum háð. Sumir skólar munu glata sjálfstæði sínu og renna inn í heildarskipulag og aðrir falla hvorki undir framhaldsskólalöggjöfina né hefur þeim verið húin aðstaða til að taka að sér kennslu á háskólastigi. Listaskólarnir blióta fyrst um sinn að starfa, sem sérskólar, á mörkum þessara tveggja skólakerfa.

Í frumvarpinu er mörkuð sérstök listabraut. Mikið er undir því komið að vel taki mótun hennar. Myndlistarbrautir á framhaldsskólastigi eru þó aðeins raunhæfar að þess sé gætt að hin raunverulega menntunarstofnun myndlistarinnar í landinu gleymist ekki og sé höfð í sveltí meðan aðstaða er veitt stofnunum, þar sem nemandur eru enn of ungir til að vita hvort heir ætla að helga sig myndlistinni, sem er köllun ekki síður en starfsval. Revnslan hefur sýnt að fullnkennt er að hefja alvarlegt myndlistarnám um sextán ára aldur. Flesta skortir bá enn broska til slíks náms. Þekking á listum og iðkun þeirra er hins vegar öllum holl og nauðsynlegur háttur menntunar og hjóðlífs en almennri iðkun lista og alvarlegri starfsþjálfun má ekki blanda saman.

Í kiölfar frumvarps þess, sem lagt verður fram til laga um KHÍ gætu orðið umfangsmiklar breytingar á námi kennaraefna í mynd- og handmenntum. Það hefur kosti í för með sér að samræma allt kennaranám en á hinn bóginn er miðg varhugavert að rjúfa hina orkugefandi þringsás listvitundarinnar, sem skilar sér í kennslu þess nemandar, sem numið hefur við listaskóla og kynnst þar listamönnum innlendum og jafnvel erlendum og því starfi, umræðum og vangaveltum, sem þar eiga sér stað. Þetta er vert að hafa í huga ef myndmenntaeldir framhaldsskólanna eiga að mynda grundvöll að frekara námi við MHÍ.

F. h. skólastjórnar
Hildur Hákonardóttir.

43. STÝRIMANNASKÓLINN Í REYKJAVÍK

Reykjavík, 2. júlí 1977.

Með bréfi dags. 4. maí s.l., sendi hið háa ráðuneyti Stýrimannaskólanum í Reykjavík frumvarp til laga um framhaldsskóla til umsagnar. Vil ég vegna þessa taka fram eftirfarandi að því er skipstjórnarnám snertir.

Eins og segir í kafla 7 skipstjórnarbraut, bls. 52 í greinargerð fyrir frumvarpinu, leggja nefndarmenn ekki til skipulagsbreytingu í námi skipstjórnarmanna. Ég tel líka að þær breytingar sem gerðar voru á námi í Stýrimannaskólanum, fyrst 1966 að samræma námsefni 1. bekkjar farmanna og 1. bekkjar fiskimanna námsefni til hins svokallaða minna fiskimannaprófs og síðan 1972 að samræma námsefni 2. bekkjar farmanna og fiskimanna, hafi reynst mjög vel og hef ég ekki orðið var við neina gagnrýni gegn þeirri tilhögun. 1972 var jafnframt sett skilyrði um gagnfræðapróf eða hliðstætt próf til inngöngu í 1. bekk og um leið starfrækt undirbúningsdeild einn vetur fyrir þá sem höfðu ekki slíka undirbúningsmenntun. Í þeirri deild eru inngöngu kenndar 5 námsgreinar, stærðfræði, eðlisfræði, íslenska, enska og danska.

Með breytingunum frá 1972 opnuðust leiðir fyrir nemendur að fara stig af stigi alla leið til lokastigsins. T. d. veit ég um marga fiskimenn sem lokið hafa 3. stigs prófi, þó þeir raunverulega þyrftu ekki að ljúka nema 2. stigs prófi til að fá full réttindi á fiskiskipum. Kemur þar fyrst og fremst til framsýni, því ekki er óalgengt hjá okkur að sjómenn, sem starfað hafa á fiskiskipum nokkur ár, snúi sér að farmennsku og þá kemur sér vel að hafa 3. stigs prófið.

Eins og er veitir 1. stigs prófið (þ. e. próf upp úr 1. bekk, skipstjórnarréttindi á allt að 120 rúml. fiskiskipi í innanlandssiglingum.

2. stigs prófið veitir skipstjórnarréttindi á fiskiskipi af hvaða stærð sem er í innan- og utanlandssiglingum og á verslunarskipi allt að 400 rúml. Ennfremur undirstýrimannsréttindi á verslunar- eða varðskipi af hvaða stærð sem er í innan- og utanlandssiglingum.

3. stigs prófið veitir skipstjórnarréttindi á verslunarskipi af hvaða stærð sem er í innan- og utanlandssiglingum og stýrimannsréttindi á varðskipi.

4. stigs prófið veitir skipherraréttindi á varðskipum ríkisins.

Allt er þetta háð tilteknum siglingatíma eins og ákveðið er í lögum um atvinnuréttindi skipstjórnarmanna á íslenskum skipum.

Eins og áður segir tel ég að þessi skipan hvað stigin snertir hafi reynst svo vel að ekki sé ástæða til að breyta henni. Hinsvegar má segja að skólinn sé mjög sérhæfður og ekki greiðfærar leiðir til annars náms frá honum, enda er þetta fyrst og fremst skóli fyrir væntanlega skipstjórnarmenn en ekki áfangabraut til einhvers annars. Okkur vantar skipstjórnarmenn og það með sem besta menntun bæði verklega og bóklega.

Ég tel æskilegast að menn hafi gert upp við sig áður en þeir koma inn í skólann hvort þeir vilja starfa á sjónum. Því legg ég mikla áherslu á siglingatímann fyrir skólaöngungu, bæði til þess að læra til verka um borð í skipum og ekki hvað síst til að gera upp við sig hvort þeir vilja stunda sjómennsku eða ekki í stað þess að vera að eyða tíma og fé í skólagöngu sem hentar þeim svo ekki síðar.

Ég vil taka fram að þar sem ég tala um menn í þessari umsögn á ég að sjálf-sögðu bæði við karla og konur.

Þó ég eins og fyrr segir telji æskilegast að þeir sem ljúka námi við stýrimannaskólann noti réttindi sín á sjónum, viðurkenni ég að alveg lokaður skóli hæfir ekki nútíma þjóðfélagi og nú þegar hefur opnast leið frá 3. stigi Stýrimannaskólans beint í útærðartækninám við Tækniskóla Íslands. Tekur það nám nú 3 áfanga eða 1½ ár. Úr 4. stigi eiga menn að geta lokið því námi á 1. ári. Skólinn er því ekki lengur lokaður skóli og fleiri brautir opnast sjálfsgat í framtíðinni.

Svo ég víki aftur að skipstjórnarbraut á bls. 52 í greinargerð nefndarmanna og skýringarmyndum á bls. 53, 54 og 55, þá virðist mér að 1. námsár eða 1. stig hafi fallið niður. Námslok geta verið eftir 1. námsár með skipstjórnarréttindum á fiski-skipum allt að 120 rúml. og sé alls enga ástæðu til að breyta því. Eins og áður segir eru stigin 4 við skólann eða 4 námsár fyrir utan undirbúningsdeild. Það vantar því eins reit inn í myndirnar á bls. 53, 54 og 55.

En þó ég telji það fyrirkomulag sem nú er á skipstjórnarmenntun að því er stigin snertir henta vel, er ekki þar með sagt að ekki geti verið breytinga þörf innan þess ramma. Á seinni árum hefur færst talsvert í vöxt að menn með meiri menntun en gagnfræðapróf, svo sem stúdentspróf, sækji skólann. Eins og er geta þeir nemendur að vísu lesið 1. og 2. stig á einum vetri með því að fá leyfi til að sleppa þeim greinum sem þeir hafa lært jafnmikið í eða meira en kennt er á viðkomandi stigi, þó ekki til prófs. Hefur þá kennslustundum í einni deild á 1. stigi og einni deild á 2. stigi verið hagað þannig að viðkomandi geti sótt tíma í sem flestum greinum á báðum stigum, sem þeir hafa hlotið í kennslu áður, svo sem siglingafræði, sjómennsku, skipa-gerð, siglingareglum, sjórétti o. s. frv. Þetta hefur tekist furðu vel og t. d. luku 8 nemendur báðum stigum síðastl. vetur.

Hinsvegar hef ég velt því talsvert fyrir mér hvort ekki væri heppilegra að taka upp svokallað áfangakerfi með ákveðnum punktafjölda fyrir hverja grein á hverju stigi fyrir sig. Þeir sem hefðu nægan punktafjölda í einhverjum greinum, svo sem tungumálum o. fl., þyrftu ekki að taka próf í þeim og gætu einbeitt sér að öðrum greinum. Sé ég ekki ástæðu til að fara nánar út í það hér en tel ástæðu til að þetta verði athugað í sambandi við þær breytingar sem eru fyrirhugaðar á framhaldsskólastiginu. Þetta mundi örugglega hafa nokkuð aukinn kostnað í för með sér, t. d. þyrfti að hafa próf oftar en nú er, en hinsvegar væri auðveldara fyrir menn með mikla námsgetu að stytta námstímamann. Spurning er hvort nemendafjöldi er nógu mikill til þess að áfangakerfið nýlist án óeðlilegs kostnaðar.

Ég álit að þetta mál þyrfti ítarlegar athugunar við og teldi ástæðu til að nefnd fjallaði um það áður en fyrirhugaðar breytingar á framhaldskólum koma til framkvæmda. Fleira þyrfti athugunar við, t. d. tenging 1. stigs skipstjórnarmenntunar við fjölbrautaskóla, einkum utan Reykjavíkur, endurhæfingu eldri skipstjórnarmanna o. fl.

Að því er snertir kostnað við skólahlald Stýrimannaskólans í Reykjavík vil ég taka fram að þangað sækja nemendur allsstaðar að á landinu og álit ég því eðli-legt að skólinn sé kostaður að fullu af ríkinu eins og verið hefur frá upphafi.

Virðingarfyllt,

Jónas Sigurðsson
skólastjóri.

44. TÆKNISKÓLI ÍSLANDS

23. maí 1977.

Um „frumvarp til laga um framhaldsskóla“.

Vísað er í umsagnarbeiðni ráðuneytisins um þetta málefni, dags. 77. 05. 04. Við frumvarpið sjálft eru ekki gerðar athugasemdir.

Ýmislegt er talið athugaveri við hugmyndina um tæknisvið eins og hún er kynnt í greinargerðinni, en rangt að láta það hefja fyrir afgreiðslu frumvarpsins.

Bjarni Kristjánsson
rektor.

45. SAMVINNUSKÓLINN

Bifröst, Borgarfirði 13. október 1977.

Samvinnuskólinn hefur fengið til umsagnar frumvarp til laga um framhaldsskóla sem lagt var fyrir 98. löggjafarþing Alþingis 1976—1977.

Samvinnuskólinn fagnar þessu frumvarpi og er því sammála í meginatriðum. Þó vill skólinn koma eftirfarandi á framfæri.

1. Í grein 4 segir að „allir sem lokið hafa námi í grunnskóla eða hlotið jafngilda undirstöðumenntun eiga rétt á að stunda nám í framhaldsskóla“.
Nú er það svo að einn af aðalkostum þessa frumvarps er að það er ekki einvörðungu rammi utan um það menntakerfi er veitir fólki fræðslu á unga aldri, þ. e. frummenntun, heldur er það einnig rammi utan um alls kyns fræðslustarfssemi fyrir fullorðið fólk, sbr. bls. 19 í frumvarpinu. Megin þorri fullorðins fólks hefur að vísu lokið skyldunámi en þó er það all stór hópur þjóðfélagsþegna sem ekki uppfyllir þetta skilyrði og á há að útiloka þennan hóp frá því að geta notið menntunar samkvæmt þeirri skipan er frumvarpið gerir ráð fyrir? Flestir sanngjarnir menn svara þessari spurningu neitandi. Til þess að þarna fari ekkert á milli mála telur Samvinnuskólinn eðlilegt að inn í frumvarpið verði sett ákvæði um að þeir sem orðnir eru fullra 20 ára að aldri geti hafið nám í framhaldsskóla án sérstakra inntökuskilyrða og þar með sé ótvírætt tekið af skarið með að sú lífsreynsla er menn öðlast á 20 árum sé metin „jafngild undirstöðumenntun“ grunnskólaþrófi.
2. Samvinnuskólinn telur það mikilvægt að góð samvinna sé á milli yfirstjórnar menntamála og aðila atvinnlífsins og sé stofnun framhaldsskólaráðs spor í rétta átt. Með framhaldsskólaráði er komið á fót samkomu sem á að verða umræðuveitvangur áðurnefndra aðila og vera „ráðuneytinu til aðstoðar við mótun og samræmingu meginstefnu í málefnum framhaldsskóla“. Samvinnuskólinn telur hins vegar að stofnun framhaldsskólaráðs nái trauðla tilgangi sínum nema fulltrúar einnar stærstu fiöldahreyfingar landsins, Samvinnuhreyfingarnar eigi þar sæti ásamt þeim aðilum sem upp eru taldir í frumvarpinu, enda á enginn önnur hreyfing stærri né fiölbreyttari blöf að atvinnulífi landsmanna auk þess sem samvinnumenn hafa jafnan verið í fararbroddi fiöldahreyfinga í fræðslumálum. Því leggur Samvinnuskólinn til að í 16. grein frumvarpsins verði hætt ákvæðum um að samvinnuhreyfingin skuli skipa þrjá fulltrúa í framhaldsskólaráð.
3. Þó samþykki Samvinnuskólinn þá meðferð mála að við gildistöku þessara laga falli löggiðf um viðskiptamenntun á framhaldsskólastigi (51/1971) niður að frátaltri 9. gr. þeirra laga sem fjallar um Samvinnuskólann og Verslunarskóla Íslands.
Væntir Samvinnuskólinn þess að tillit verði tekið til áðurnefndra ábendinga.

Með vinsemd og virðingu.

F. h. Samvinnuskólans

Haukur Ingibergsson
skólastjóri

46. MENNTASKÓLINN Í REYKJAVÍK

Reykjavík, 21. júní 1977.

Hið háa ráðuneyti hefur sent mér til umsagnar frumvarp til laga um framhaldsskóla, sem lagt var fyrir hæstvirt Alþingi á s.l. vori.

Engum þeim, sem setið hafa fundi samstarfsnefndar menntaskólastigsins, mun koma á óvart, að ég hef margt við þetta frumvarp að athuga, og mun ég nú tilfæra hið helsta, en einskorða mig að mestu við það, sem enn þá kallast menntaskólanám.

- 1) Ég tel sjálfa grundvallarhugsunina, sem frumvarpið byggist á, þ. e. að rétt sé að setja upp menntakerfi, þar sem unnt sé að hreyfa sig endalaust, lárétt og lóðrétt, milli skóla tegunda og fá megnið af fyrri námi sínu viðurkennt á öðrum skólastigum, vera ranga. Kröfur um sérþekkingu í nútímaþjóðfélagi eru svo miklar, að út úr slíku kerfi kæmi hvorki fugl né fiskur, og það gæti ekki leitt til neins nema almennrar lækkunar á menntastaðli á öllum sviðum, ekki síst hinu bóklega.
- 2) Slíkt menntakerfi, ef upp verður sett, krefst svo mikillar „yfirbyggingar“ vegna stjórnunar, ráðgjafar o. fl., eins og sjá má í greinargerð og athugasemdum, að í fyrsta lagi er ekki til fólk í landinu til að sinna þeim verkum og í öðru lagi margfaldar það allan kostnað við skólakerfið.
- 3) Ákvæðið um jafnan rétt allra, sem lokið hafa grunnskólaprófi, til inngöngu í hvaða framhaldsskóla sem er, er beinlínis bættulegt, því réttur, sem ekki fylgja skyldur, er hættulegur. Skyldan í þessu tilvikum ætti að vera að ná sem allra mestum árangri í grunnskóla til að öðlast sem mestan rétt. Það er bæði dýrt fyrir einstaklinginn og þjóðfélagið að setja upp kerfi, sem e. t. v. lítur vel út á pappírnum, en felur í sér óhjákvæmilegt fall, ef ýtrasti réttur er notaður, og engan hvata til að standa sig. Betra væri að ákvarða sæmilega strangar einkunna-kröfur (skyldur), en gefa mönnum nokkur færi á að ná lágmörkum.
- 4) Að því er menntaskólana varðar, er beinlínis gert ráð fyrir því í frumvarpinu (athugasemdum, tölulíð 4 á 23. bls.), að um slíka lækkun á staðli verði að ræða, „að kanna þurfi, hvort breyta þurfi reglum um inntöku í Háskóla Íslands og aðrar menntastofnanir á háskólastigi“.
- 5) Ég er á móti áfangakerfi, a. m. k. í menntaskólum, og eru forsendur mínar þessar helstar:
 - a) Út úr áfangakerfi fæst ekkert það, sem ekki má ná fram með sæmilega húmanískri afstöðu og mati skólafyrvalda á hverjum stað (sbr. 2, d).
 - b) Skólanám er ekki aðeins nám og próftaka, heldur eru hin mannlegu samskipti innan og utan skólastofunnar ekki síður mikils virði. Á skólaárunum hnýta menn oftast þau vináttubönd, sem eiga eftir að endast ævina á enda, og í þessu á bekkurinn, bekksögnin, ekki minnstan þátt. Punkta-kerfið hefur ekki gefist eins vel að þessu leyti.
 - c) Það getur ekki verið hið æskilega takmark með stúdentsprófi, sem er umfram allt inntökupróf í háskóla, að menn hafi lært, svo og svo marga áfanga í hverri námsgrein, heldur, að þeir hafi sýnt getu til að hafa á valdi sínu á ákveðnum tíma mikið námsefni, svo vel skipulagt í huganum, að þeir geti komið því frá sér í einni prófsetu. Þetta er þjálfunaratríði, sem ekki fæst fram í kerfi. Þar sem aldrei eru tekin yfirlitspróf, og verðmætur undirbúningur undir háskólanám.
 - d) Þann „kost“ við áfangakerfið, að duglegri nemendur geti farið hraðar gegnum menntaskóla en aðrir, tel ég ekki þungvægan, því að almennur þroski og sjálfstæði mikilla námsmanna þarf ekki að vera hraðari en miðlungsmanna. Réttara tel ég að kenna afburðamönnum meira í menntaskóla og búa þá þannig betur undir háskólanám. Það er, hvort sem er, vafasamur ávinningur að öðlast rétt til háskólanáms á árstíma, þegar háskólar taka almennt ekki við nýnemum.

- e) Ég tel of mikið gert úr ágæti valgreina og raunar algjörlega fráleitt að vera með slíkar greinar í grunnskóla.

Skólaárið á Íslandi er ekki lengra en svo, að ekki veitir af tímanum til að styrkja nemendur sem best í þeim undirstöðugreinum, sem nauðsynlegar eru vegna áframhaldandi náms, og á þetta bæði við grunnskóla og framhaldsskóla, ekki síst menntaskóla.

Að loknum þessum almennu athugasemdum vil ég nú fara aðeins nánar út í nokkur atriði, er snerta menntaskólanám og réttindi stúdenta.

- A. Háskóli Íslands hefur að undanfögnu kvartað sáran um lélegan undirbúning stúdenta. Sú kvörtun fór að koma fram, eftir að rýmkað var svo um inntöku í menntaskólana (minni kröfur á landsprófi), að þangað kom töluvert af fólki, sem ekki réð raunverulega við námið, ýmist vegna ónógrar getu eða vegna áhugaleysis á að standa sig, en það áhugaleysi kann að hafa stafað að einhverju leyti af því, að Háskóli Íslands gerði ekki nógu háar einkunnakröfur við inntöku. Afleiðingin af þessu varð sú, að meðaltal einkunna á stúdentsprófi snarlækkaði og inn í Háskóla Íslands kom töluverður fjöldi fólks, sem ekki réð við námið, féll og flosnaði upp.
- B. Árum og öldum saman hafa Íslendingar getað sótt sér menntun til annarra landa fyrir tiltölulega litla fjármuni, auk þess sem nán kynni af erlendum þjóðum eru eyþjóð nauðsyn. Má segja, að Íslendingar hafi notið mjög verulegrar „tækni“aðstoðar í þessu efni. Íslenskir stúdentar hafa verið teknir inn í háskóla, hvar sem er í heiminum, með íslenskt stúdentspróf upp á vasann. Nú er það vitað mál, a. m. k. á meginlandi Evrópu eru háskólarnir farnir að setja stúdenta frá vissum löndum í aðfararnám, áður en þeim er hleypt í formlegt háskólanám, þar eð menntunarstaðallinn í þessum löndum fullnægir ekki lengur þeim kröfum, sem gera ber til háskólastúdenta. Nú spyr ég: Er ætlunin, að við eigum að elta „umbótaþjóðirnar“ í menntamálum út í þessar ófærur líka? Á að setja það í lög, að staðallinn á íslensku stúdentsprófi skuli lækkaður svo, að íslenskir stúdentar þurfi að fara í allt að tveggja ára aðfararnám í útlöndum, áður en þeir komast inn í háskólana? Eða á e. t. v. að neyða alla Íslendinga til að stunda sitt háskólanám heima, eftir að búið er að breyta (lækka) kröfum um inntöku í Háskóla Íslands, sbr. að ofan? Á að gera alla íslenska stúdenta að „heimskum heimaöldum börnum“?
- C. Reynslan í menntaskólunum undanfarin ár hefur verið sú, að hið aukna aðstreymi leiddi til lægri meðaleinkunna, þ. e. a. s. skólunum nægðu ekki fjögur ár til að koma nokkrum hluta nemenda til þess þroska, að tryggt mætti telja, að þeir kæmst gegnum háskólanám. Nú virðist hugmyndin með þessu frumvarpi, að allir nemendur á Íslandi án tillits til námsgetu eða áhuga, skuli eiga jafnan rétt til náms í öllum skólum, þar með töldum menntaskólum. Nú vita allir, sem nálægt kennslu hafa komið, að kennsla í hverri bekksögn hlýtur að miðast við þann efnivið námsmanna, sem í bekksögninni eru. Því fleiri sem hinir illa undirbúnu, lötu og miður gefnu eru í bekksögninni, því minni hitastæða til sögn fá hinir betur gefnu og ábugasömu. Afleiðingin af þessu getur auðveldlega orðið -- og verður vafalaust, að eigi að taka nemendur holt og bolt inn í þá skóla, sem nú heita menntaskólar, og eigi þeir skólar eftir sem áður að kenna nemendum til háskólanáms, eins og nú tíðkast, nægja þeim ekki fjórir vetur til þess, heldur verður sá fimmti að bætast við. Eini möguleikinn annar væri sá að lækka inntökuskilyrðin í Háskóla Íslands, eins og höfundar frumvarpsins hafa séð fyrir í fyrirnefndri grein 4 á 23 bls.
- D. Ríkar og mannmargar hjóðir, eins og Svíar, kunna að hafa efni á að eyðileggja gott menntakerfi til þess eins að síá, hvort eitthvert annað kerfi sé betra. Smáhið eins og Íslendingar ætti að gjalda nokkurn varhuga við svo róttækum breytingum sem hér eru lagðar til. Það er ekki aðeins, að við höfum ekki efni á þeim fjármunum, sem þetta kerfi mun kosta, við höfum ekki efni á að kasta

á glæ heilum árgöngum námsmanna, eins og gerst hefur annars staðar. — Á það má svo benda, að við höfum gerst kapólskari en páfinn, því að jafnvel Svíar taka inn í menntaskóla eftir einkunum, en hér má það ekki.

- E. Eitt aðalmarkmiðið með þessu frumvarpi virðist vera sá að skipuleggja allt framhaldsskólastigið sem eina heild, reyra það allt í viðjar samræmds heildarskipulags, búa til hákn, sem verður óviðráðanlegt fjárhagslega og stjórnunarlega. Við skrifborð kann þessi lausn að hafa ýmsa kosti, en frá sjónarhóli manns, sem fengist hefur við kennslu í 25 ár og mætti teljast hafa nokkra reynslu í kennslustofunni, lítur þetta kerfi skelfilega út. Með lagaboði er ekki unnt að ákvarða, að allir séu jafnvel gefnir til náms. Það getur ekki verið tilgangur skóla að þrýsta öllu niður á sama menntunarstigið á grundvelli einhverrar loðmullu-hugsjónastefnu. Það hlýtur að vera tilgangur skóla að koma hverjum einstaklingi upp á hæsta mögulegan menntunarstaðal miðað við þroska og getu, ekki þrýsta hinum betur gefnu niður, til þess að allir geti verið jafnir.
- F. Augljós afleiðing slíkrar allsherjarsamræmingar skólakerfisins, sem hér er lögð til, er krafa um samræmda námsskrá fyrir allt framhaldsskólastigið, sem mundi enn frekar stuðla að útjöfnun menntunarstaðalsins niður á við. Tillaga um slíka samræmingu er raunar þegar komin fram hjá rektor Tækniskólans. Virðist í einlægni vandséð hvernig það kerfi, sem lagt er til í frumvarpinu, gæti starfað, án þess að slík samræming námsskár kæmi til og niðurfelling bekkjakerfis.
- G. Greinilegt er, að eigi þjóðfélagið í framtíðinni að eiga vól á vel menntuðum mönnum til hvers kyns starfa, sem háskólamenntun þarf til að vinna, má alls ekki lækka menntunarstaðalinn í menntaskólunum frá því, sem nú er, jafnvel þó að það kunni að kosta, að einhver latur eða illa gefinn pabbadrengur fái ekki stúdentspróf. Við komumst ekki hjá því, að náttúran hefur því svo til hagað, að sumir eru betur fallnir til bóknáms en aðrir.
- H. Það er vissulega verðugt verkefni að auka veg verkmenntunar í landinu, en versta aðferðin til þess er að lækka staðal allrar annarrar menntunar í landinu. Slíkt er lágvæðing af verstu tegund. Það væri eins og að skera fætur sex feta manns af við hné, til þess að hann yrði ekki hærri en fjögurra feta maður.
- I. Enn eitt atriði — og ekki það veigaminna: Það má ekki líta fram hjá því, að menntun sem slík er af hinu góða. Það er blátt áfram hættulegt að einblína stöðugt á réttindi, notagildi. Menntun er ekki eingöngu fólgin í inntaki þeirra greina, sem kenndar eru, heldur aðallega í þeirri ögun og aðhaldi, sem greinarnar eru hugsuninni. Það er föluvert til í þeirri kenningu, að menntun sé það, sem eftir standi, þegar menn hafa gleymt því, sem þeir lærðu.
- Mál mitt hefur orðið lengra en til stóð, en það stafar af því, að ég er sannfærður um, að óhjákvæmileg afleiðing samþykktar þessa frumvarps yrði staðal-lækkun á allri æðri menntun í landinu, og mér er það mikið hjartansmál, að svo verði ekki. Til þægindaauka mun ég setja fram á sérstöku blaði helstu mótbárur mínar í hnotskurn.

Virðingarfyllst,

Guðni Guðmundsson
rektor.

HELSTU MÓTBÁRUR

- 1) Ég tel óæskilegt að reyna að samræma allt framhaldsskólastigið a) vegna gífurlegrar yfirbyggingar við stjórnun, b) vegna hins mikla kostnaðar, sem hlytist af stjórnuninni og hugsanlegum smáum einingum, er út kæmu.
- 2) Ég tel, að réttur til að stunda nám á einhverju skólastigi, sem er ekki bundinn skyldu til að standa sig eins vel og unnt er, sé hættulegur og líklegur til að stuðla að falli, þ. e. a. s. skipbroti einstaklingsins og auknum kostnaði við menntakerfið.

- 3) Ég tel einsýnt, að ekki megi skerða möguleika menntaskólanna á því að brautskrá stúdenta, er séu hæfir til háskólanáms. Til háskólanáms þarf menn, sem eru vel undirbúnir í bóklegum greinum, enda hefur heilt skólastig, menntaskólastigið, verið miðað við slíkan undirbúning. Menntaskólanám er ekki takmark í sjálfu sér.
- 4) Ég tel einsýnt, að reynsla annarra þjóða, sem reynt hafa nýjungar svipaðar þeim, sem hér er um að tefla, sé ekki slík, að réttlæt看legt sé að elta þær út í ófærana.
- 5) Ég tel, að þótt mikil vinna hafi verið lögð í að afla upplýsinga, þýða og staðfæra það kerfi, sem Norðurlandþjóðir hafa tekið upp í fræðslumálum, verði að afskrifa þá vinnu, þar eð reynsla þeirra þjóða af kerfinu er ekki nægjanlega góð til að réttlæta eftiröpun.
- 6) Ég tel ekki réttu leiðina til að auka veg verkmenntunar í landinu að lækka staðal allrar annarrar menntunar í landinu, þannig að hún verði í raun lítils virði.
- 7) Ég legg áherslu á gildi menntunar í sjálfri sér og tel, að ekki eigi sínt og heilagt að einblína á notagildi, réttindi og þess háttar. Það sjónarmið á miklu fremur rétt á sér í skólum, sem veita starfsréttindi.

TILLAGA

Til þess að tryggja að þeir nemendur, sem best eru fallnir til bóknáms og líklegastir til afreka í háskólanámi, fái sem bestan undirbúning, legg ég til, að í væntanlegum lögum um framhaldsskóla verði kveðið svo á, að a. m. k. 2—3 hefðbundnir menntaskólar skuli starfa í landinu, er taki inn nemendur eftir sérstökum reglum, sem ákveðnar verði í reglugerð. Stúdentar frá þessum skólum verði undanþegnir inntökuprófi í Háskóla Íslands, ef upp verður sett. Þar með væri tryggð hrökralaus inntaka íslenskra stúdenta í erlenda háskóla.

47. MENNTASKÓLINN VIÐ HAMRAHLÍÐ

18. júní 1977.

I. Athugasemdir um einstakar greinar frumvarpsins.

4. gr.

Heimildarákvæðið um lágmarkskröfur í einstökum greinum er þegar komið til framkvæmda. Mér virðist sú stefna, sem MH og fjölbrautaskólarnir eru að móta með núlláfgöngum og tvistum í fullu samræmi við þetta ákvæði. Sjá síðar um þetta.

8. gr.

„Sérhæft nám er tekur mið af sérstökum markmiðum . . .“. Lítil málleg athugasemd: ég hnaut um þetta, en sýnist strax til bóta að fella niður annað hvort „sérhæft“ eða „sérstökum“. „Að nokkru nemi“ aftast í sömu grein virðist einnig mega falla brott án þess að valda röskun.

9. gr.

„Jafngildir“ er afdrifaríkt orð. Reglan er samt sjálfsögð að minu viti, enda þótt alltaf megi búast við einhverjum mun á mismunandi námsbrautum. Sjá um þetta síðar, í sambandi við samræmingu.

11. gr.

„Um árlegan starfstíma“. Þarna er spurning hvort ekki þarf að kveða fastar að orði, t. d. ákvæði um virkar kennsluvikur. Þess eru dæmi að virkar kennsluvikur séu mismargar í hliðstæðum skólum, þótt árlegur starfstími sé talinn jafnlangur (mislangur tími fer í próf, upplestrarleyfi o. fl.). Þetta snertir kjaramál og þarf að vera skýrt og ótvírætt.

16. gr.

Ég er ekki viss um nytsemi framhaldsskólaráðsins, þó er trúlega gott að geta vísað málum til þess og etv. getur það orðið nytsamlegur samráðsvettvangur, eins og nefndin tekur fram. Ég saknaði BSRB og BHM úr hópi þeirra aðila sem eiga skulu fulltrúa í ráðinu, jafnvel einnig fulltrúa Sambands íslenskra barnakennara, Sambands framhaldsskólakennara og Félags menntaskólakennara (eða fulltrúa hins almenna Kennarasambands, ef af stofnun þess verður). Mætti ekki hugsa sér fjölgun tilnefningaraðila og hafa aðeins einn fulltrúa frá hverjum?

22. gr.

Liður 4a heitir skólasafn. Eðlilegra væri að hafa fleirtölu, því að almennt munu þessi söfn fleiri en eitt: bókasafn, tækjasöfn ýmiskonar.

24. gr.

e-liður: „Nemendur greiði matargerðar og flutningskostnað í mötuneytum.“
Að vísu hefur þessi regla verið í gildi í heimavistarskólum og annars staðar þar sem mötuneyti nemenda eru. En á þessu sviði búa nemendur við lakari kjör en kennarar, þar sem sú hefð hefur skapast, að ríkið greiði laun „kaffikonu“ fyrir kennara. Þetta er ekki réttlátt og því hæpið að binda það í lögum að svo stöddu. Að vísu er hér um nokkurt fé að ræða, en mér finnst slíkir styrkir til nemenda, er lækka verð á nauðþurftum, eigi að ganga fyrir beinum fjárstyrkjum til þeirra, sem stundum er varið til miður gagnlegra hluta.

II. Almennar athugasemdir.

Meginstefna frumvarpsins: að framhaldsskólinn skuli skipulagður sem ein samræmd heild, er tímabær og líklega óhjákvæmileg. Henni fylgja ýmsir augljósir kostir, en einnig nokkrir annmarkar, ekki síst frá sjónarhóli þeirra framhaldsskóla sem fyrir eru og telja sig —með réttu eða röngu — merkisbera góðs „standards“ í námi. Þetta munu sumir kollegar mínir áreiðanlega ræða rækilega, en ég vil samt ekki láta hjá líða að benda á þá hættu, að samræningin verði samræming „niður á við“, ef miðað er við námskröfur menntaskólanna á bóklegu sviði. Þessi hættu er engin ímyndun, má t. d. rifja upp, að þegar gagnfræðaprófið var tekið úr höndum menntaskólanna á sínum tíma, kostaði það heilt ár til viðbótar á námi þeirra er héldu áfram menntaskólabrautina (Áður voru menntaskólarnir 6 ára samfelldir skólar, nú koma nem. úr 3. bekk gagnfræðask. og setjast í 3. bekk menntask.) Áður hafði verið inntökupróf í 1. bekk menntaskóla og vornámskeið undir það. Þessar inntökukröfur og úrval ásamt — væntanlega — hnitmiðaðri kennslu og jafnbetra kennarliði munaði heilu ári. Hliðstætt vandamál blasir við nú og vafasamt hvort það er miklu minna en þá.

Ég hygg að nú eins og þá sé það rétt stefna að hvíka ekki frá kröfunum til stúdentsprófs (þótt það sé að vísu einnig sjónarmið sem til greina kemur, að draga úr valgreinum, m. a. sakir þess að háskólar leggi mesta áherslu á kjarna og svið), en bæta verður við menntaskólann, „að neðan“, eftir því sem á þarf að halda. Og þar standa skólar áfangakerfis mun betur að vígi en hefðbundnir menntaskólar. Núlláfangarnir sem MH hyggst taka upp í haust eru í raun ekki annað en náms-hagræðing sem fyrir löngu er tímabær. Nemandi sem kemur í menntaskóla með lélegan undirbúning í grein (eða greinum) lendir oft í öðrum pyttinum af tveini-ur: 1) hann fellur og tefst um ár eða 2) hann slampast að vísu upp úr bekk en nær sér aldrei á strik í greininni, vegna þess að í kennslunni er sífellt verið að byggja ofan á undirstöðu sem ekki er til. Í núlláfangu fær nemandinn yfirferð þeirra frumatriða sem frekari kennsla byggir á, og ef sæmilega tekst til nægir það til að fleyta honum yfir uppahfsörðugleikana og koma honum á réttan kjöl. Í áfangakerfi á nemandinn svo kost á því að vinna aftur þann tíma, er hann missti í núlláfangu, síðar á námsbrautinni.

Liðun náms í áfanga og gerð námsskrár marka djúp spor fram á við. Hvort-
tveggja kostar mikla vinnu og verður erfitt að fá gott starfslið til þess, en von-
andi tekst það.

Eins og tekið var fram í upphafi þessara almennu athugasemda, virðist mér
ljóst að sú braut sem hér er farin, ein rammalög fyrir allt framhaldsskólastigið
í stað sérstakra laga um hverja gerð skóla, sé greinilegt og eðlilegt spor til einföld-
unar. En frumvarpið dregur aðeins grófar útlínur, eftir er að fylla út í myndina
með námsskrá og reglugerðum um einstaka skóla. Þar verða mörg vandamál og
ágreiningsatriði við að glíma, einkum að því er tekur til samræmingar einstakra
skóla. Ég nefni hér aðeins einkunnastiga og einkunnabókhalð. Ég held að þróunin
hljóti að verða sú, a. m. k. í hinum stóru skólum á höfuðborgarsvæðinu, að ein-
kunnabókhalðið verði fært í tölvum. Þá er einfaldast að nota einkunnastiga með
grófum þrepum og tákna þau með bókstöfum eins og gert er í MH og fjölbrauta-
skólunum.

Í þessu samræmingarstarfi verða mörg ágreiningsatriði en um þau ætti sam-
komulag að geta fengist. Hinu kviði ég meir, hversu þessum lögum (ef samþykkt
verða) verður fylgt eftir með fjárlögum og fjárveitingum. Enn er í fersku minni
að menntaskólalögin síðustu hefur ekki verið hægt að framkvæma að öllu leyti sakir
fjárskorts. (Hitt er þó kannske enn alvarlegra ihugunarefni að margt af því sem nú
á að hrinda í framkvæmd með hinum nýju lögum, hefði verið hægt að gera innan
ramma fræðslulaganna frá 1946 og hefur sennilega vakað fyrir þeim er þau lög
sömdu.) Aukin þjónusta kostar aukið fé og ný skólalög eru lítils virði sé þeim ekki
fylgt eftir á fjárlögum.

Lokið 19. júní.

Guðmundur Arnlaugsson.

48. MENNTASKÓLINN Í KÓPAVOGI

I. Upphafsorð.

Með bréfi dags. 4. maí 1977 fór menntamálaráðuneytið fram á það við mig, að
ég segði álit mitt á Frumvarpi til laga um framhaldsskóla, er lagt var fram á Al-
þingi til kynningar í ofanverðum aprílmánuði s. l.

Ég er sammála þeirri stefnu, sem mörkuð er í frumvarpinu um heildarskipu-
lag náms á framhaldsskólastigi, af eftirtöldum meginástæðum:

Sá skóli, sem hér um ræðir, er byggður á grundvelli hugsjónar um jafnrétti.
Skólinn er fyrir alla. Hann er opinn öllum, sem eru færir um að stunda eitthvert
nám, bóklegt og/eða verklegt. Nemendur, sem áður voru í ýmsum skólum aðgreindir
(í höfuðatriðum) eftir stétt og uppruna, verða samkvæmt frumvarpinu saman í einni
stofnun. Starfsemi samræmds framhaldsskóla mun því draga úr stéttaskiptingu
í landinu og efla samvinnu milli einstaklinga. Slík samvinna í framhaldsskóla
mun án efa stuðla að meira og betra samstarfi einstaklinga og stétta síðar í þjóð-
félaginu.

Með þessum fyrirhugaða framhaldsskóla er ætlunin að hefja verknám til sömu
virðingar og bóknám nýtur nú. Samkvæmt framansögðu er umræddur framhalds-
skóli lýðræðislegri stofnun en þeir skólar, sem fyrir eru og starfa hver í sinu lagi.

Nú er grunnskólinn hefur tekið til starfa í landinu samkvæmt lögum frá 21.
maí 1974, ber brýna nauðsyn til að samræma nám í grunnskóla og framhaldsskóla.
Skapa þarf samræmda heild á framhaldsskólastigi úr þeim tætingulega glundroða,
sem nú ríkir og endurskipuleggja að meira eða minna leyfi allt innra starf fram-
haldsskólanna.

Best hefði verið að hefja endurskoðun framhaldsskólastigsins þegar að grunn-skólalögum samþykktum 1974, því að hún mun taka langan tíma. Það verður ekkert áhlaupaverk að ljúka þessari óhjákvæmilegu endurskoðun og þeirri lagasetningu sem henni fylgir og inna af hendi allt það undirbúningsstarf, sem er því samfara. Skoðanir eru skiptar um framhaldsskólann, markmið hans, form og gildi. Einn erfiðasti hjallinn að settu marki verður ágreiningur um kostnaðaraðild milli ríkis og sveitarfélaga. Torveldir samningar eru og framundan milli forsvarsmanna ráðuneyta og atvinnulífs um þátt þess í starfsmenntun. Gífurlegt skipulagsstarf er óunnið.

II.

Athugasemdir við einstakar greinar frumvarpsins.

2. gr.

Borið hefur á nokkrum ótta um, að nöfnum á gömlum og „virðulegum“ stofnunum verði breytt, ef frumvarpið verður að lögum. Þessi ótti er að minnum dómi ástæðulaus, sbr. athugasemd við greinina á bls. 23. Einstakar skólastofnanir geta haldið nöfnum sínum. Ég geri t. d. ráð fyrir því, að Menntaskólinn í Kópavogi beri áfram sitt núverandi heiti, þegar hann verður orðinn að fjölbrautaskóla.

3. gr.

Hér er meginmarkmið framhaldsskólans greint: Að veita almenna menntun og starfsmenntun (sérmenntun). Ég legg áherslu á að auka beri frekar en minnka hinn almenna þátt menntunarinnar. Rannsóknir og reynsla sýna, að því meiri almenna menntun, sem einstaklingurinn hlýtur, því hæfari sérfræðingur verður hann og þeim mun betur getur hann notið menningarverðmæta.

4. gr.

Hér er byggt á þeirri grundvallarreglu eins og í Noregi, að allir hafi skilyrðislausan rétt til framhaldsnáms og eigi að hafa frelsi til að velja það nám, sem hugur þeirra stendur til. Reglan er réttmæt, en óframkvæmanleg við þær aðstæður, sem ríkja í íslensku þjóðfélagi í dag. Húsnæði er t. d. ekki fyrir hendi. Gerbreyta verður um stefnu í húsnæðis- og byggingarmálum skóla, svo að unnt sé að tryggja rétt til náms.

6. og 7. gr.

Þessar greinar eru tengdar og ber að skoða þær í samhengi, því að svo best njóta menn í reynd réttinda til framhaldsnáms að leiðir til þess opnast á öllum brautum. Beinasta leið til þessa virðist sú, að auka við allar styttri námsbrautir svo að þær geti náð til stúdentsprófs eða prófs, er jafngildir því að réttindum. Nemandi, sem t. d. velur matvælaíðjubraut, getur þá annaðhvort lokið tveggja ára námi á brautinni og fengið réttindi sem aðstoðarmaður sérfræðinga í matvælaíðju eða haldið áfram til stúdentaprófs og lokið síðan sérfræðinámi í greininni í háskóla.

9. gr.

Námsskrá fyrir allan framhaldsskólann verður að vera samræmd.

15. gr.

Nauðsynlegt verður að semja við atvinnufyrirtæki um, að þau annist tiltekna þætti verknáms. Verknámsaðstaða í öllum greinum innan skóla er dýr. Ríki og sveitarfélög telja sig ekki geta staðið straum af slíkum kostnaði. Það er enginn stórhugur ríkjandi hjá stjórnvöldum á Íslandi varðandi fjárframlög til skólahalds og ekki von til þess, að viðhorfin breytist í bráð. Skólinn verður að hafa tögl og hagldir varðandi skipulag og þjálfun á vinnustöðum. Koma verður í veg fyrir, að atvinnurekendur noti nemendur aðeins sem ódýrt vinnuafli.

16. gr.

Allar námsbrautir í samræmdum framhaldsskóla eiga tvímælaust að vera undir yfirstjórn menntamálaráðuneytisins. Þetta er að mínum dómi svo augljóst, að rökstuðningur er óþarfur. Ég tel, að framhaldsskólaráð hafi hlutverki að gegna um stefnumörkun, samræmingu, samvinnu og yfirsýn. Álitamál er, hverjir eiga að sitja í ráðinu. Það kemur manni spánst fyrir sjónir, að þar skuli sérstökum fulltrúa samræmds framhaldsskóla ekki ætlað sæti.

17. gr.

Samkvæmt þessari grein og með tilvísun til grunnskólalaga skulu fræðsluráð fjalla um málefni framhaldsskóla að einhverju leyti, hvert í sínu fræðsluumdæmi. Þetta virðist hagkvæmt og liggja beinast við. Samkvæmt þessu mun fræðslustjóri hafa töluverð afskipti af málefnum samræmds framhaldsskóla. Ég tel því nauðsynlegt, að endurskoðuð verði ákvæðin um embættisgengi fræðslustjóra í 13. gr. laga um grunnskóla. Nauðsynlegt verður og að setja í reglugerð ákvæði um fundarsetu skólustjóra og kennara á framhaldsskólástigi.

22. gr.

Ráðgjöf og hjálp í námsvanda hefur verið of litill gaumur gefinn í framhaldsskólum. Leggja þarf aukna áherslu í þennan þátt skólastarfsins. Veita verður nægilegt fé svo unnt sé að fá sérmenntað starfsfólk til að sinna honum. Reynsla mín er sú, að miklu fleiri ungmenni þurfa hjálp og leiðsögn en menn halda. Síðast liðinn vetur voru 260 nemendur í Menntaskólanum í Kópavogi, af þeim nutu 80 nemendur margs konar hjálpar og aðstoðar hjá skólustjóra og félags- og námsráðunaut og eflaust hafa fleiri verið hjálparþurfi.

24. gr.

Sem fyrr segir mun reynast örðugt og þar af leiðandi tímafrekt að semja um skólakostnaðaráhald ríkis- og sveitarfélaga. Fyrir skólustjóra er best að skipta við einn aðila, þegar um fjármál er að ræða, þ. e. að ríkið kosti alfarið allt framhaldsnám. En líta verður á málið frá fleiri hliðum. Augljóst er að ábyrgð forystumanna sveitarfélaga og áhugi á framhaldsnámi er meiri, ef sveitarfélögin greiða hluta skólakostnaðar. Kostnaðaraðili hefur stjórnunar- og iðlutunarrétt. Minni hætta er þá á ábyrgðarlausum þrýsingi og órökstuddri kröfugerð. Aðild sveitarfélaga á tvímælaust að vera lögbindin. Annars er hætta á, að búið yrði misjafnlega að framhaldsnámi allt eftir efnahag sveitarfélaga, áhuga og skilningi einstaklinga, ekki síst forystumanna, á framhaldsnámi. Um tillögu nefndarinnar varðandi kostnaðarskiptinguna verð ég fáorður.

Höfuðatriðið er, að skiptingarákvæðin séu skýr. Lengi má t. d. deilda um það, hvað er rekstrarkostnaður. Sömu grundvallarreglur eiga að gilda um kostnað við allt skólalald á framhaldsskólástigi.

28. og 29. gr.

Margir hafa mælt svo, að í þessu frumvarpi væri allt of oft vitnað til reglugerða. Ég er á annarri skoðun. Svo mikil þörf er orðin á sameinuðum framhaldsskóla, að við höfum ekki tíma til að gera nákvæma tilraun með þetta skólaform, enda getum við að nokkru hagnýtt okkur reynslu annarra þjóða. Við neyðumst til að flýta okkur og verðum að endurskoða margt síðar. Slík endurskoðun er torveldari, ef flest ákvæði eru rígbundin í lögum, en auðveldari ef um reglugerðir er að ræða. Ekki þykir mér líklegt, að öll þau lög og lagabálkar, sem nefnd eru í 19. gr. falli úr gildi fyrst um sinn, t. d. lög um:

Hótel- og veitingaþjónaskóla Íslands, Leiklistarskóla Íslands, Ljósmeðraskóla Íslands, Stýrimannaskólann og vélstjóranám.

III.

Námssvið.

Um námssvið og námsbrautir mætti margt segja, en verður ekki gert hér á þessu stigi málsins. Fyrirmyndirnar virðast teknar frá Svíþjóð, Noregi og engilsaxneska heiminum enda eru þær nærtækastar. Raunar er gert ráð fyrir að endurskoða þurfi tillögur um einstakar námsbrautir (sbr. inngang bls. 8) og að sérfróðir aðilar fjalli síðar um inniak einstakra brauta (sbr. inngang neðst á bls. 12). Merkasta nýmælið eru iðjubrautirnar. Óhjákvæmilegt er nú, ekki síst vegna þeirrar þróunar sem orðin er í verksmiðjuíðnaði, að veita mönnum menntun til ýmissa nýrra starfa, t. d. í matvælaíðnaði, fataíðnaði og rafmagnsiðnaði.

Námsskrá.

Nú er engin námsskrá til fyrir framhaldsskólastigið. Til eru í hverjum menntaskóla námslýsingar, sem kennarar í hverri grein hafa gert. Samvinna hefur verið með menntaskólunum um gerð þessara námslýsinga. Í þeim er markmið náms og kennslu ekki alltaf skilgreint. Þessar námslýsingar eru því oft ófullkomnar. Brýna nauðsyn ber til að semja námsskrá fyrir allt framhaldsskólastigið. Það verkefni ætti að fela Skólarannsóknardeild menntamálaráðuneyðisins, sem stjórnað hefur námsskráargerð fyrir grunnskóla. Deildin fengi til liðs við sig reynda kennara á framhaldsskólastigi og sérfræðinga í námsskráargerð.

Kennsluskipan.

Tvenns konar kennsluskipan tíðkast í menntaskólum og fjölbrautaskólum í dag: Bekkjarkerfi og námskeiðskerfi (áfangakerfi). Til að koma í veg fyrir misskilning vil ég taka það fram, að kjarnabekkjarskipan er ekki til í framhaldsskólum í dag. Eftir 1. árið í menntaskólanum skilja leiðir. Sumir nemendur kjósa að setjast í raungreinadeild en aðrir í máladeild. Eftir annað árið velja nemendur raungreinadeilda milli eðlisfræðideildar og náttúrufræðideildar. Þá leysist bekkjarkerfið upp, þegar valgreinakennsla fer fram. Það er fremur sjaldgæft að nemendur, sem ná litlum árangri í einni grein, þurfi að sitja tvisvar í sama bekk. Þeir fá að endurtaka prófið og ná því oftast. En bekkjarkerfið skortir sveigjanleika.

Helst hefur það verið talið áfangakerfinu til gildis, að nemendur gætu farið hraðferðir og lokið námi sínu á skemmri tíma en í skólum, þar sem bekkjarkerfi er. Þetta virðist vera mesti kostur kerfisins. En þó er hér hængur á. Sumir, sem fara hraðferðir, melta ekki efnið nógu vel og eru því verr búnir undir háskólanám, en ýmsir þeirra, sem hægar fara. Þess ber og að geta, að nemendum sem búa við áfangakerfi, hættir til að velja fleiri námseiningar á önn en þeir ráða við (sbr. reynsluna í Menntaskólanum í Hamrahlið). Ég held það sé misskilningur, að valmöguleikar séu meiri í áfangakerfi en bekkjarkerfi. Þeir fara fyrst og fremst eftir fjölda nemenda, tiltækum kennslukröftum og húsnæði. Höfuðgalli áfangakerfisins er sá, að félagsheildir rofna. Hætta er á að nemendur verði utangátta og einmana. Stjórnun og skipulag allt er flókið og kostnaðarsamt. Óröugt er að gera samfellda töflu fyrir nemendur.

Ég er sammála nefndinni um það að finna beri leið milli þessara tveggja umræddu kerfa. Taka mætti t. d. til athugunar að kenna nemendum sem mest saman í höfuðnámsgreinum, svo sem íslensku, stærðfræði og erlendum málum, fyrstu tvö árin en síðan e. t. v. greinum eins og sögu og félagsfræði.

Menntun kennara.

Vel menntaðir kennarar eru burðarstoðirnar í starfi hvers skóla. Skipulag kennaramenntunar er í molum á Íslandi. Löggjöf um kennaramenntun er ófullkomin. Frumvarp til laga um kennaramenntun hefur nú legið mörg ár í menntamálaráðuneytinu. Hvenær skyldi eiga að leggja það fyrir Alþingi? Brýna nauðsyn ber til að setja ákvæði í lög um menntun verknámskennara nú þegar fjölbrauta-

skólar eru að komast í gagnið. Vegna ósamkomulags og skipulagsleysis innan Háskóla Íslands, stunda verðandi raungreinakennarar í menntaskólum yfirleitt ekki nám í uppeldis- og kennslufræðum og koma því réttindalausir inni skólana. Kennarar í Heimspekideild og Verkfræði- og raunvísindadeild ræða ekki saman um þessi mál! Ég tel að efla beri Kennaraháskóla Íslands til þess að verða forystustofnun í uppeldis- og kennslufræðum. Þessi fræði ættu að verða aðall Kennaraháskólans. Verðandi kennarar í framhaldsskólum fengju þá menntun í kennslugreinum sínum við Háskóla Íslands en í uppeldis- og kennslufræðum við Kennaraháskólann.

Ef vel á að fara í skólastarfinu, þarf kennarastéttin að njóta meiri virðingar og öðlast betri sess í samfélaginu en hún hefur í dag. Til að svo megi verða, þarf hún fyrst og fremst að gera miklar kröfur til sjálfrar sín, t. d. um góðan starfsundirbúning og mikla starfshæfni. Kennarastétt með réttindalaust fólk innan borðs ris ekki undir nafni. Hún veldur ekki hlutverki sínu. Í annan stað verður afstaða stjórnvalda til stéttarinnar að gjörbreytast og ekki einungis til hennar heldur líka til skólahalds í landinu yfirleitt.

Þau stuðla beinlínis að því með launamálastefnu sinni, að réttindalausir menn streymi inn í skólana beint af götunni. Hér þarf að treysta grunninn.

IV.

Lokaorð.

Í athugasemdum mínum við 4. og 5. grein segi ég, að stórhugur sé ekki ríkjandi hjá stjórnvöldum á Íslandi varðandi fjárframlög til skólahalds. Tvennt er m. a. til marks um þetta í dag. Í fyrsta lagi sú staðreynd að mjög erfitt hefur reynt að kria út fé til starfsemi grunnskóla. Naumast hefur tekist að hola fræðslustjórunum niður aukin heldur meir. Hér eiga hvorir tveggja forystumenn ríkis og sveitarfélaga slæman hlut að máli. Í annan stað er það alþekkt, hversu fé hefur verið naumt skammtað til bygginga fyrir starfsemi menntaskóla. Sífellt er gripið til fánýtra skyndilausna, en fátt raunhæft gert. Engin áætlun hefur verið gerð um menntaskólabyggingar, heldur gilda lögmál frumskógarins. Sveitarfélögin bitast og berjast um þá hungurlús, sem árlega fæst. Áhugi stjórnvalda í skólamálu er lifandi kominn í þessum tveim tilvitnuðu dæmum. Fyrir lítið kemur, þótt ágætir skólamenn í menntamálaráðuneytinu semji athyglisvert frumvarp og Alþingi lögfesti kjarna þess, ef ekkert fjármagn fæst síðar til að framkvæma lögin.

Hér má ekki sitja við orðin tóm. Gerbreyta verður um stefnu í fjárveitingamálu. Fögur orð í frumvarpi um rétt nemenda og þörf þeirra verða öfugmæli, ef athafnir fylgja þeim ekki.

Menntaskólinn í Kópavogi
20. ágúst 1977.

Ingólfur A. Þorkelsson.

49. FJÖLBRAUTASKÓLI SUÐURNESJA

Keflavík, 1. júlí 1977.

Hr. ráðuneyttisstjóri.

Menntamálaráðuneytið hefur óskað eftir umsögn um **Frumvarp til laga um framhaldsskóla** sem lagt var fyrir Alþingi á 98. löggjafarþingi 1976—1977 (Nd. 225. mál, 0469).

Ég hef kynnt mér frumvarpið og lagt það fyrir skólanefnd og kennarafélag Fjölbrautaskóla Suðurnesja.

Frumvarpið var til umræðu á 11. fundi skólanefndarinnar 4. maí og 13. fundi nefndarinnar 9. júní 1977.

Á fundinum 4. maí var frumvarpið skýrt og rætt og samþykkt um það svofelld bókun:

Skólameistari afhenti nefndarmönnum „Frumvarp til laga um framhaldsskóla“ — stjórnarfrumvarp — sem nýlega var lagt fram á alþingi og fyrirhugað er að senda ýmsum aðilum til umsagnar á næstunni. Skólameistari skýrði frumvarpið, og sagði það sniðið utan um Fjölbrautaskóla Suðurnesja; engar breytingar þurfi að gera á skipulagi skólans þótt frumvarpið verði samþykkt óbreytt. Ekki taldi hann líklegt að svo yrði, en hann lýsti skilyrðislausu fylgi sínu við frumvarpið eins og það nú er.

Ekki kemur fram í fundargerðinni að ég bað skólanefndarmenn að gera mér viðvart ef þeir vildu koma á framfæri andstöðu við frumvarpið eða athugasemdum við einstakar greinar þess. Á fundinum 9. júní kvaðst ég senda jákvæða umsögn til menntamálaráðuneytisins í mínu nafni og skólanefndar nema því væri andmælt, en það gerði enginn.

Ég afhenti formanni kennarafélagsins frumvarpið og bað hann að tilkynna mér fyrir 1. júlí hvort kennarafélagið óskaði að gera athugasemdir við frumvarpið. Þær hafa ekki borist.

Ég leyfi mér því í nafni skólans að lýsa yfir skýlausu fylgi við frumvarpið og skólastefnuna sem þar birtist.

Virðingarfyllt

Jón Böðvarðsson
skólameistari.

50. LEIKLISTARSKÓLI ÍSLANDS

Reykjavík, 15. júlí 1977.

Varðar: Frumvarp til laga um framhaldsskóla.

1. Því miður hefur ekki gefist tími til að fjalla um frumvarpið í heild og umsögn skólans verður því að beinast eingöngu að þeim þáttum frumvarpsins, sem snerta leiklistarmenntun.
2. Frumvarpið gerir ráð fyrir því, að lög um skólann nr. 37/1975 verði felld úr gildi og að lög um framhaldsskóla segi eftir það fyrir um leiklistarmenntun. Þetta mundi hafa eftirfarandi breytingar í för með sér fyrir leiklistarmenntun í landinu:
 - a. Þær breytingar yrðu á stjórnkerfi skólans, að í stað núverandi skólanefndar kæmi skólastjórn skipuð 2 kennurum, skólastjóra og 2 nemendum (19. gr.). Ennfremur yrðu svo námssviðsnefnd og framhaldsskólaráð sem ráðgefandi aðilar og menntamálaráðuneytið færi að sjálfsögðu áfram með yfirstjórn skólans (16. gr.).
 - b. Eitt aðal inntökuskilyrði skólans — að hafa náð 19 ára aldri — mundi hverfa og leiklistarnámið tengjast beint aftan við grunnskólastigið; þ. e. aldurstakmarkið mundi lækka allt niður í 15 ár.
 - c. Í reglugerð um skólann er gert ráð fyrir inntökuprófum, þar sem úr eru valdir flest 8 nemendur hverju sinni og er þá miðað við, að tekið sé inn í skólann þrjú ár í röð en ekki fjórða árið. Af frumvarpinu er óljóst hvernig þessu yrði háttað og hvort áfram yrði takmarkaður aðgangur að skólanum. Þó kemur fram í athugasemdum með frumvarpinu (bls. 19), að nefndin leggur til: að þeir, sem orðnir eru fullra 20 ára, geti hafið nám í framhaldsskóla á hvaða braut sem er án sérstakra inntökuskilyrða.

Augljóst er af þessu að fjöldi nemenda í skólanum mundi margfaldast.

- d. Frumvarpið gerir ráð fyrir sameiginlegum námskjarna fyrir leiklistar-, myndlistar- og tónlistarnám á 1. námsári. Tillaga að samsetningu þessa námskjarna kemur fram í frumvarpinu (sjá bls. 47).
- e. Ætla má af frumvarpinu (sbr. 27. gr.), að skólinn yrði áfram kostaður að öllu leyti úr ríkissjóði.
- 3. Afstaða min til þessara breytinga er eftirfarandi:**
- a. Ég tel hugmyndina um skólastjórn skipaða eins og frumvarpið gerir ráð fyrir að mörgu leyti jákvæða. Námsviðsnefnd fyrir listasvið yrði skipuð fulltrúum fyrir hverja námsbraut og ég tel, að aukin tengsl listaskólanna geti verið jákvæð, en það er ekki þar með sagt, að hægt sé að fella þá saman í eitt. Ég tel ekki að hið stóra framhaldsskólaráð yrði leiklistarmenntun til framdráttar.
- Galli þessa stjórnkerfis er að mínu mati sá, að hætta yrði á því, að hið beina samband skólans við ráðuneyti og endanlegt ákvörðunarvald myndi rofna og stjórnkerfið yrði of þungt í vöfum. Þótt deila megi um samsetningu skólanefndarinnar tel ég það stærstan kost hennar, að þar eiga sæti fulltrúar flestra þeirra aðila, sem starfa að leiklist í landinu. Ég tel, að þetta samband sé skólanum mjög mikilvægt, en megi þó aldrei taka á sig mynd meistarakerfis.
- b. Uppbygging skólans miðast öll við, að nemendurnir hafi náð, áður en námið hefst, ákveðnum þroska og reynslu til að geta öðlast innsýn í líf og tilfinningar annarrar manneskju og til að geta unnið sjálfstætt að listrænni sköpun með öðrum. Þennan þroska og reynslu öðlumst við einungis að litlu leyti í gegnum nám, það eru árin, sem skila árangri og þessu stigi nær fólk yfirleitt um tvítugsaldur. Inntökuskilyrði Leiklistarskóla Íslands var því miðað við 19 ára aldur, með heimild til undanþágu. Nokkrir skólar á Norðurlöndum miða inntökuna við 20 ára aldur.
- Sú hugmynd, sem fram kemur í frumvarpinu um að tengja leiklistarnámið beint við grunnskólastigið yrði því spor í öfuga átt. Fimmtán ára unglingur hefur ekki náð þeim þroska og reynslu, sem þarf til leiklistarnáms, sem stefnir að atvinnu. Slikur nemandi getur ekki uppfyllt þær miklu kröfur, sem námið gerir til hans — námið nýlist honum ekki og jafnvel skaðar hann. Rétt er að benda á að raddir unglínga um 15 ára aldur — einkum drengja hafa ekki fullþroskast og því hæfið að hægt sé að fara að vinna með raddir þeirra af nokkru viti. Ýmis fleiri rök mæla gegn þessari breytingu, en ég tel ekki nauðsynlegt að tíunda þau hér að svo komnu máli. Ég hlýt því af þessum sökum að lýsa mig mótfallinn hugmyndum frumvarpsins um bein tengsl leiklistarnáms við grunnskólastigið.
- Ég tel, að ekki verði hjá því komist að takmarka aðgang að skólanum, halda ákvæðinu um 19 ára lágmarksaldur og velja nemendurna inn í skólann með inntökuprófum. Sjá grein 4.
- d. Þær hugmyndir, sem fram koma í frumvarpinu um sameiginlegan námskjarna fyrir listabrautirnar þrjár á 1. ári tel ég að nokkru leyti óraunhæfar fyrir leiklistarmenntun, enda miðaðar við, að námið geti hafist strax að loknum grunnskóla og greinilega ekki unnar í samráði við viðkomandi menntastofnanir.
- Ég tel ekki rétt að ræða tillögurnar nánar að svo komnu máli en vil taka fram, að það er reynsla allra, sem við leiklistarkennslu hafa fengist, að það skiptir öllu hvort námið og kennslan heppnast hvernig til tekst með 1. árið. Skiplag 1. ársins er því fyrir Leiklistarskóla Íslands nokkuð viðkvæmt atriði. Þetta ber ekki að túlka þannig, að ég telji, að nám í listaskólum geti ekki verið tengt að einhverju leyti.

4. Þörf fyrir leiklistarmenntun er tvenns konar. Annars vegar er þörf atvinnu- og áhugaleikhúsanna fyrir menntað starfsfólk. Hins vegar er þörf þegnanna fyrir einhvers konar leiklistarmenntun. Síðarnefnda þörfin stefnir ekki endilega að menntun fyrir atvinnu, en í mörgum tilfellum virðist hún tengd hreinni forvitni eða löngun til að losa um tjáningarhömlur.

Því miður er ekki til nein rannsókn á þessu sviði, en ég giska á, að síðarnefnda þörfin sé allt að sextugföld þeirri fyrri. Það segir sig sjálft, að ef Leiklistarskóli Íslands ætti að sinna öllum þörfum þjóðfélagsins fyrir leiklistarnám yrði annað hvort að margfalda fjárveitingar til skólans eða þynna verulega út námið. Hvorugan kostinn tel ég góðan, og ég tel, að Leiklistarskóli Íslands eigi áfram að sinna sínu hlutverki, sem menntastofnun fyrir atvinnufólk, en að best væri að svara þörf þegnanna með því að menntakerfið gæfi kost á leiklist sem valgrein, eins og raunar er þegar gert í nokkrum skólum. Þetta gæti gerst að einhverju leyti í hluta grunnskólans og öllu framhaldsskólastiginu. Ennfremur er ekki útilokað, að námsflokkaskólarnir geti að einhverju leyti sinnt þessu. Ég lít svo á, að mjög nauðsynlegt sé að sinna þessari almennu þörf og jafnvel þótt einungis brot af þessu námi nýttist við nám í Leiklistarskóla Íslands, þá mundi stór hluti þess skila sér í starfi áhugamannafélaga og frjálsari tjáningu í daglegu lífi þessa fólks, en slíkt fer að verða meira og meira virði. Ég held ekki, að þetta þyrfti að vera svo dýrt. Skólarnir gætu lagt til húsnæðið, kennslan yrði öll minni í sniðum heldur en í Leiklistarskóla Íslands og kostnaður myndi skiptast milli ríkis og sveitarfélaga samkvæmt frumvarpinu. Ennfremur myndi svona valgreinarmöguleiki ekki vera bundinn við Reykjavík eingöngu eins og Leiklistarskóli Íslands er. Tónlistarskólar eru til um allt land og vöð er á einhvers konar mynlistarnámi í öllum skólum. Skapa verður þeggunum sömu möguleika til leiklistarnáms án þess að riðla Leiklistarskóla Íslands. Ég vil í þessu sambandi benda á aðra málsgrein á bls. 16 í greinargerð nefndarinnar, sem frumvarpið samdi:

„Þótt nefndin hafi ekki skipað listgreinum í kjarna er henni ljóst, að þær eru mikilvægur þáttur í menningarlegu uppeldi þjóðarinnar og leggur áherslu á, að skólar hafi fjölbreytt framboð á þessu sviði. Þátttaka verði frjáls og stundir ekki nauðsynlega á stundaskrá, en samt innan þess tímaramma, sem nemandinn á að skila á viku hverri. Gildir þetta jafnt um öll námsárin.“

5. Í greinargerð með frumvarpinu um 29. gr. bls. 30 segir svo:

„Orkað getur tvímælis hvort ástæða sé til að fella úr gildi lög um Leiklistarskóla Íslands með hliðsjón af því, að verksvið hans sé án beinna skipulagstengsla við nám á framhaldsskólastigi eins og nú háttar. Á hinn bóginn kann það jafnframt að vera röksemd fyrir því að taka ákvæðin um skólann til endurskoðunar í þessu samhengi.“

Í þessum tveim málsgreinum er fólgin mikill sannleikur. Það er því tillaga mín, að skólinn verði ekki feldur inn í framhaldsskólastigið, en þess í stað verði kannað með hvaða hætti öðrum skólinn yrði best tengdur framhaldsskólanum og háskóla. Ennfremur teldi ég eðlilegt, að í því samhengi yrðu kannaðir möguleikar á tengslum og samstarfi milli listaskólanna.

Ég vil svo að lokum taka fram, að ég hef horið þessa umsögn undir þá af skólanefndarfulltrúum, sem til náðist, og hafa þeir lýst yfir stuðningi sínum við hana. Sé eitthvað óljóst í þessu sambandi, og ég get útskýrt nánar, mun ég að sjálfsögðu reiðubúinn til þess.

Virðingarfyllst,

Pétur Einarsson,
skólastjóri.

51. ÁRMÚLASKÓLI

Umsögn um frumvarp til laga um framhaldsskóla.

Í umsögn þessari mun ég aðeins fjalla um þau atriði, sem að mínu áliti er æskilegt að breyta.

2. gr.

Nafninu framhaldsskóli verði breytt í miðskóli.

Við höfum nöfnin grunnskóli og háskóli, í samræmi við þessar nafngiftir getur miðskóli verið skólastigið, sem er á milli hinna tveggja og tengir þau saman.

9. gr.

Tel eðlilegt að lögín marki einhvern ramma varðandi námsefni og námsbrautir.

16. gr.

Greinin verði þannig:

Menntamálaráðuneytið fer með yfirstjórn þeirra málefna, er lög þessi taka til, nema öðruvísi sé ákveðið í lögum um einstakar námsstofnanir.

Allur hinn hluti greinarinnar falli niður.

Samkvæmt ofanskráðu ákvæði 16. gr. hefur ráðuneytið heimild til að setja menn eða nefndir til að vinna að ákveðnum viðfangsefnum, sem leysa þarf hverju sinni. Þegar breytingar eru í undirbúningi getur ráðuneytið leitað álits allra þeirra aðilja, sem tilnefndir eru í sambandi við framhaldsskólaráð og námssviðsnefnd, hvort sem það er með ráðstefnu, nefndarskipan eða öðru formi.

Það fyrirkomulag sem 16. gr. leggur til eins og hún er, getur að því er ég álit valdið hringli, sem leiðir til ringulreiðar og upplausnar.

Fast ráð og nefnd þarf að sýna að eitthvað starf sé unnið á hverju ári. Þess vegna (en ekki vegna þarfa í skólastarfinu) mundi þurfa að breyta einhverju árlega. Þar af leiddi óvissa um hvað ætti að kenna hverju sinni, svo kennarar vissu það of seint (kannske aldrei). Kennarar gætu þá ekki undirbúið eða skipulagt sitt starf. Ef slíkt ástand héldist of lengi, gæti það leitt til þess að kennararnir gæfust hreint og heint upp og mættu í sínum kennslutímum til að mæta en ekki til að kenna.

Skólarnir þurfa námsskrá með hæfilegum sveigjanleika. Þegar námsskrá er endurskoðuð og henni er breytt, þarf sú breyting að vera boðuð með þeim fyrirvara að kennarar og skólar hafi nægan tíma til undirbúnings.

Að sjálfsögðu þurfa skólar að fylgjast með og aðlaga sig breyttum tímum, en jafnframt þurfa þeir að hafa stöðugleika, ákveðna festu í stjórn og starfi.

Lítum á það sem er að gerast í dag. Nemendur sækja mestmegnis um menntaskóla og verslunarskóla. Þetta eru gróðrar stofnanir, fólk veit að hverju það gengur, það veit um námsefnið, og það veit hvaða réttindi fylgja að loknu námi, þar er ekkert ský efasemda. Ennfremur er vitað að það verður ekki hróflað við þeim réttindum sem þessir skólar veita á þeim tíma sem nemandinn er að ljúka námi sínu við skólann. Það má treysta þessum stofnunum. Þarna finna foreldrar og nemendur fullkomið öryggi.

Tökum svo framhaldsdeildirnar, þær hafa um og of svifið í lausu lofti, bæði námsefnislega og hvað réttindi snertir. Foreldrar og nemendur treysta þeim ekki, og þar hafna nemendur sem eiga færri kosti.

Magnús Jónsson,
skólastjóri Ármúlaskóla, Reykjavík.

52. GRUNNSKÓLINN SEYÐISFIRÐI

Seyðisfirði, 8. júlí 1977.

Varðandi frumvarp og greinargerð til laga um framhaldsskóla.

1. Ég er því hlynntur að taka upp 4 ára samræmdan framhaldsskóla, þar sem námið í framhaldsskólunum verður sem eðlilegast framhald grunnskólanámsins. Allir framhaldsskólar verða að hlíta sömu reglum um inntöku nemenda.
2. Nám á fyrsta ári framhaldsskóla sé almennt undirbúningsnám, sem gæti farið fram sem viðast. Það sé ekki of sérhæft og lögð sé megináhersla á þær greinar sem sameiginlegar eru sem flestum námsbrautum.
3. Áfangakerfið er mjög vel til þess fallið að auðvelda fyrir námi á hinum smærri stöðum, þar sem greinargerðin gerir ekki ráð fyrir framhaldsnámi (t. d. Seyðisfj.), og er raunveruleg forsenda þess að slík samræming sem gert er ráð fyrir í frumvarpinu geti átt sér stað.
4. Ég tel nauðsynlegt að sveitarfélögin séu ábyrgir aðilar að skólahaldinu. Ríki og sveitarfélög skulu sameiginlega standa að kostnaði skólahaldsins, með ákveðinni skiptingu þó, eins og fram kemur í frumvarpinu.

Á þann hátt einan þróast skóli sveitarfélagsins eðlilega og í tengslum við það umhverfi sem hann er staðsettur í. Nauðsynlegt er að tryggja sveitarfélögum tekjustofna til að mæta sínum kostnaðarhluta að öðrum kosti má ætla að megininntak frumvarpsins „allir sama rétt til framhaldsnáms“ breytist og verði „forréttindi — framhaldsnám“.

Að lokum læt ég fylgja með samþykkt skólanefndar Seyðisfjarðar að loknum umræðum um frumvarpið þann 21. júní 1977, sjá bls. 118.

Virðingarfyllst,

Þorvaldur Jóhannsson,
skólastjóri.

53. RÖNTGENTÆKNASKÓLINN

Heilbrigðis- og tryggingamálaráðuneytið
Fr. deildarstjóri
Ingibjörg Magnúsdóttir
Reykjavík

Reykjavík, 22. júní 1977.

Efni:

Frumvarp til laga um framhaldsskóla, bréf yðar 15. júní 1977.

Þakka ofangreint bréf með hjálögðu fylgiriti, frumvarpi til laga um framhaldsskóla. Samkvæmt beiðni yðar hef ég skoðað þetta frumvarp út frá forsendum og sjónarmiðum Röntgentæknaskólans og jafnframt með nokkru tilliti til forsenda frumvarpsins og marksetningar almenns.

M. t. t. almennra forsenda og marksetningar frumvarpsins ásamt skipurinum um samræmdan framhaldsskóla, bls. 32 og 33, tel ég að námstíma og röðun röntgentæknabrautar innan kerfisins sé ætlaður hæfilegur tími og staðsetning miðað við allar núverandi aðstæður. Hins vegar verður að taka tillit til þess, að námskröfur í sérnámi þessu eru það miklar, bæði í verklegu og bóklegu námi (en hið síðarnefnda kemur raunar ekki nægilega vel fram í greinargerð, bls. 40), að erfitt virðist mér að uppfylla önnur skilyrði laganna. Á ég þar við ákvæði 8. gr., þar sem segir svo: „Í samræmi við hlutverk framhaldsskóla skal öllum námsbrautum fara saman nám, sem lýtur að almennri menntun og sérhæft nám er tekur mið af sérstökum mark-

miðum brautarinnar. Auk skyldunámsefnis skal á hverri námsbraut gefa kost á frjálsum valgreinum að nokkru marki“.

Til að uppfylla þessi skilyrði þarf vissulega að verða mjög róttæk endurskipulagning á námsskrá skólans. Mundi það væntanlega að nokkru leyti verða á kostnað núverandi sérhæfðs bóknáms eða á þann hátt, að eitthvað yrði að draga úr verknámi. Tillit verður nefnilega að taka til þess, að Röntgentæknaskólinn starfar allt árið í þau 5 misseri, sem núna eru lágmark, og er þó tæplega hægt að sinna þeim almennu menntunarkröfum, sem æskilegar væru samkvæmt áður nefndri 8. gr. frumvarpsins.

Varðandi stjórn og skólaskipan óska ég eftir að vekja athygli ráðuneytisins á 1. mgr. 16. gr. Ef til vill er æskilegt að þessir tiltölulega litlu sérskólar heilbrigðisstétta verði áfram undir stjórn heilbrigðisráðuneytisins eins og núverandi lög gera ráð fyrir.

Virðingarfyllst,

Ásmundur Brekkan,
skólastjóri Röntgentæknaskólans.

54. LYFJATÆKNASKÓLINN

Reykjavík, 10. júní 1977.

Um Frumvarp til laga um framhaldsskóla.

Lyfjataeknaskólinn gerir ekki athugasemdir við Frumvarp til laga um framhaldsskóla, sem hæstvirt menntamálaráðuneyti hefir sent til umsagnar, en leggur áherslu á nauðsyn þess að hafa áhrif á námsefni fyrsta árs á heilbrigðissviði.

Virðingarfyllst,

Axel Sigurðsson,
skólastjóri.

55. ÞROSKAÞJÁLFASKÓLINN

Hr. deildarstjóri
Ingimar Sigurðsson
Heilbrigðis- og tryggingamálaráðuneyti
Arnarhvoli.

Ég hef nú lesið „Frumvarp til laga um framhaldsskóla“ og hugað að þeim þætti sérstaklega, er lýtur að námi þroskaþjálfna. Sá þáttur er feikna fáorður og erfitt að mynda sér marktæka skoðun á ágæti eða göllum námsbrautarinnar af lestri frumvarpsins einum saman. Tel ég líklegt að þetta stafi af því, að enn er eftir að „vinna úr“ ýmsum megin þáttum frumvarpsins, setja reglugerðir og vinna námsskrár.

Á bls. 59, kafla 5 er í stuttu máli rætt um Þroskaþjálfabraut. Þar segir m. a. að nám þroskaþjálfna hafi verið lengt. Samkvæmt reglugerð, er Þroskaþjálfaskólinn starfar nú eftir er gert ráð fyrir að nemendur séu a. m. k. 18 ára við byrjun náms í skólanum. Náms tíminn er 3 vetur og eru nemendur því við útskrift a. m. k. 21 árs gamlir. Mér virðist því, að námið hafi ekki verið lengt, nema því aðeins að það, sem merkt er „Framhaldsnám“ (2 rauðir reitir á mynd af Uppeldissviði“ bls. 61) sé forsenda fullra réttinda til starfa þroskaþjálfna. Þá hefur námið verið lengt um 1 ár.

ATH. A. Þroskaþjálfar ljúki námi við lok 14. skólaárs. Þar af séu 13. og 14. skólaár í Þ.S.Í. en 10., 11. og 12. skólaár séu í samræmdum framhaldsskóla. Viðbótarnámsár gæfi rétt til stöðu deildarþroskaþjálfna. Þætti mér eðlilegt að slíkt

nám gæti að hluta átt samleið með hjúkrunarfræðingum og verið að hluta nám í Kennaraháskóla Íslands eða Þ.S.Í.

Í frumvarpinu er námi þroskaþjálfá skipað á uppeldissvið. Ég tel það rétta þróun, að starf þroskaþjálfá sé talið uppeldisstarf. En annar þáttur starfsins er og þarf að vera hjúkrun og aðhlyning. Undirbúning þess þáttar starfsins má ekki vanrækja á námsferli þroskaþjálfá.

ATH. B. Kjarni námsins verði bæði af uppeldis- og heilbrigðisbraut, enda virðist mér rými til þess innan ramma frumvarpsins, sbr. útlistanir á bls. 13.

Ég fagna vilja stjórnvalda að samræma nám í íslenskum framhaldsskólum og tel þá stefnu rétta. Um leið og ég segi þetta vil ég undirstrika, að ég tel mjög mikilvægt, að fólk, sem á að taka að sér sérhæfð og viðkvæm störf sé hluta skólaferils síns í kennslustofnun, sem er sérskóli, smá eining, sem gefur engum færi á að fela sig í fjöldanum.

Það er því von mín, að samþykkt þessa frumvarps verði á engan hátt til að veikja starfsemi Þroskaþjálfaskóla Íslands, heldur stuðli hún miklu frekar að því, að skólinn geti einbeitt sér að lokaáfangna námsbrautarinnar.

30. júní 1977.

Bryndís Víglundsdóttir.

56. TÓNSKÓLI SIGURSVEINS D. KRISTINSSONAR

Reykjavík, 4. des. 1977.

Menntamálaráðuneytið hefur með bréfi, dags. 4. maí 1977, sent Tónskóla Sigursveins D. Kristinssonar, frumvarp til laga um framhaldsskóla.

Þær greinar frumvarpsins, sem snerta tónlistarnám eru að sjálfsögðu aðal áhuga- og hagsmunamál Tónskólans.

Skv. frumvarpinu er eitt af kjörsviðum framhaldsskólanámsins nefnt Listasvið, er greinist í myndlistar- leiklistar- og tónlistarsvið. Við viljum vekja athygli á því að tónlistarnám hefur sérstöðu að því er varðar námstíma. Námið þarf að hefjast á grunnskólastigi sem sérnám, eigi nemandinn að skila námsefni og árangri þeim sem ætla má að krafist verði við burtfararpróf úr framhaldsskóla.

Af þessu leiðir að ekki nægir hið almenna tónlistarnám grunnskóla til inngöngu á listasvið framhaldsskóla. Því ber nauðsyn til að nemendur í síðasta bekk grunnskóla, sem jafnframt stunda nám í tónlistarskóla eigi kost á að fá tónlistarnám sitt viðurkennt og metið í lokaprófi grunnskólans, að því tilskildu að þeir leggi fram fullnægjandi prófskírteini frá viðurkenndum tónlistarskóla.

Að loknu þessu prófi væri slíkum nemendum opin leið í tónlistarsvið framhaldsskóla. Þá verði og viðurkenndur réttur nemenda til að velja þann tónlistarskóla, sem þeim hentar til að ljúka námi í tónlistarkjörsviði mennta- og fjölbrautar-skóla, að því tilskildu að skólinn fullnægi þeim kröfum, sem gerðar eru af menntamálaráðuneytinu.

Við lítum svo á að nauðsynlegt sé að skipa opinbera prófdómara til þess að tryggja réttláta fræmkvæmd þeirra tónlistarprófa, sem gilda eiga við lokapróf grunnskóla og við lokapróf í kjörsviði framhaldsskóla.

Virðingarfyllt,
f. h. skólaráðs Tónskóla Sigursveins
D. Kristinssonar

Sigursveinn D. Kristinsson.

Reykjavík, 21. okt. 1977.

Hjálagt sendum við yður til umfjöllunar, athugasemdir Sambands iðnskóla á Íslandi við Frumvarp til laga um framhaldsskóla, sem lagt var fram á Alþingi á 98. löggjafarþingi 1976—77.

Stjórn Sambands iðnskóla á Íslandi, sem í eru þeir, Þór Sandholt, skólastjóri Iðnskólans í Reykjavík — formaður, Hjörtur Gunnarsson, yfirkennari Iðnskólans í Hafnarfirði, Ingólfur Halldórsson, aðstoðarskólameistari Fjölbrotarskóla Suðurnesja, Gestur Einarsson, skólastjóri Iðnskólans á Selfossi og Sverrir Sværissón frv. skólastjóri Iðnskólans á Akranesi, hefur fjallað um frumvarp þetta, en með stjórninni hafa starfað að athugasemdum þessum, þeir Aðalgeir Pálsson, yfirkennari Iðnskólans á Akureyri, Sveinn Sigurðsson, aðstoðarskólastjóri Iðnskólans í Reykjavík og Halldór Arnórsson, deildarstjóri við Iðnskólann í Reykjavík auk framkvæmdastjóra Sambands iðnskóla á Íslandi og Iðnskólaútgáfunnar, Þórarins B. Gunnarssonar.

Virðingarfyllt,
f. h. Sambands iðnskóla á Íslandi

Þórarinn B. Gunnarsson
framkvæmdastjóri S. I. Í.

Athugasemdir við frumvarp til laga um framhaldsskóla.

1. Kafli VI. Stjórn.

16. grein.

1. mgr.

Samband iðnskóla telur skipan í framhaldsskólaráð að því leyti óeðlilega að stjórnendur skólanna fá þar ekki fulltrúa samkvæmt frumvarpinu.

Þar sem ráðinu er ætlað að marka stefnu framhaldsskólanna í heild, hlýtur að vera nauðsynlegt að fulltrúar framkvæmdaaðila þeirrar stefnu sem mörkuð er, hafi möguleika á að hafa áhrif á stefnumörkun þegar í upphafi.

Sé þetta ekki gert, skapast meiri hætta á að breytingar séu gerðar sem erfiðar reynast í framkvæmd.

Varðandi skipun í námssviðsnefnd sbr. 3. mgr. viljum við benda á að námsbraut í iðnnámi þýðir að hvert einstakt fag er námsbraut þ. e. hver einstök iðngrein eins og þær eru nú.

Þrír fulltrúar fyrir hverja námsbraut þýddi $2 \times 35 = 70$, auk formanns og ritara, sem að sjálfsögðu er alls óhæf námssviðsnefnd.

Eðlilegustu skipan námssviðsnefndar teldum við vera að skipta iðngreinum í skylda hópa eins og gert er í núgildandi iðnfræðslulögum. (Reglugerð sjá 2. kafli). Þ. e. í 9 hópum og ætti hver hópur fyrir sig aðild að námssviðsnefnd, en þar ætti hver iðngrein sína fræðslunefnd, sem miðlaði námssviðsnefnd af reynslu sinni og fagkunnáttu gegnum fulltrúa síns hóps. Stærð námssviðsnefndar fyrir iðnbrautir má svo takmarka með fulltrúafjölda frá hverjum hóp, en 16. gr. 2. mgr. segir „allt að þrír fulltrúar fyrir hverja námsgrein“.

2. Kafli VI. Stjórn.

17. gr.

Samsetning fræðsluráðs samkv. 11. gr. laga nr. 63/1974 um grunnskóla, teljum við að sé ekki sú samsetning sem hæfi verkmenntun framhaldsskólans, þar sem sú samsetning tekur ekki til hagsmunaaðila né heldur til faglegra samtaka.

Við viljum leggja sérstaka áherslu á þetta atriði, sem við teljum mjög mikilvægt, þar sem meðstjórn slíkra aðila styrkir stöðu skólanna gagnvart þeim sem taka við nemum að námi loknu og sömuleiðis má vænta þess að nemum sem

komið er fyrir til verklegs náms í atvinnulífinu, af þessum skólum, verði ekki síður tekið, ef meðstjórn á skólanum er í hendi fulltrúa hagsmunaaðila atvinnulífsins og faglegu samtakanna.

3. Kafli VI. Stjórn.

18. gr.

Varðandi 1. mgr. þykir okkur rétt að fram komi, að í skólanefndir sem einstök sveitarfélög eiga að skipa sínum fulltrúum má ekki gleyma þætti atvinnulífs og faglegra samtaka við samningu reglugerðar.

Varðandi 2. mgr. um stjórn einstakra skóla sem sveitarfélag ásamt ríkinu standa að, viljum benda á samsetningu skólanefndar í reglugerð nágildandi laga þ. e. 125. og 126. gr. XCIII. kafli reglugerðar um iðnfræðslu.

Þar er fullt tillit tekið til fagmanna og nema, þó að öðru leyti sé kosið eða tilnefnt pólitískt í skólanefndir.

Skólanefnd skólahverfisins sbr. grunnskólalög, teljum við að sé ekki með þeirri æskilegustu samsetningu með tilliti til verkmenntunarpáttarins og sé þess vegna ástæða til að halda fast í síðasta lið 2. mgr. 18. gr. frumvarpsins, þar sem stendur „eftir því sem við getur átt“.

4. Kafli VIII. 24. grein.

Fjármál.

Varðandi þennan kafla er það einkum f) liður sem ástæða þykir að gera athugasemdir við.

Fyrsti hluti f) liðar standi óbreyttur þ. e. „Nemendur greiði kennslubækur“ en í stað framhaldsins komi 84. gr. reglugerðar um iðnfræðslu lítið breytt að öðru leyti en að úrskurðaraðili í deilumálum um kaupð vegna útseldrar nemavinnu yrði væntanlega að ákveða sérstaklega, og röðun og orðalag breytt í samræmi við aðra liði frumvarpsins.

f) liður liti þannig út eftir breytingu:

Nemendur greiði kennslubækur og kennsluefni til bóklegrar kennslu, skólinn leggi nemendum til verkefni og efni til verknámsins. Nemendur leggi sér til vinnuklæði í samræmi við þær reglur sem skólinn setur.

Munir og önnur verðmæti sem framleidd eru í vinnustofum skólanna, eru eign þeirra, en heimilt skal nemendum að eignast þá hluti sem þeir gera sjálfir, gegn greiðslu efniskostnaðar. Á þetta einkum við um verkfæri, sem nemendur hafa framleitt og geta haft þýðingu fyrir áframhaldandi starf þeirra. Að öðru leyti ráðstafar stjórn skólans framleiðslu þeirra.

Nú selur framhaldsdeild slíks verknámsskóla út vinnu nemenda, og er þá skólanum heimilt að greiða nemendum kaup.

Verknámsskólar greiða slysatryggingariðgjald fyrir þá nemendur sína sem ekki eru á námssamningi hjá meistara (sjá skýringarmynd tæknisvið, iðnbrautir) eða eru hjá fyrirtæki sem tekur nemendur í verklegt nám (sjá skýringar í frumvarpi bls. 51 kafli 3, iðnbrautir).

Skylt er nemendum að inna af höndum í þágu skólans viðhald og viðgerðir á tækjum og búnaði skólans tengdum sinni námsbraut eða vinnustofu.

Breytingu þessa teljum við nauðsynlega vegna þess að í ljós hefur komið að vinna nemenda í þeim framhalds verknámsdeildum iðnskóla sem þegar eru starfandi hefur nýttst, bæði fyrir skólann og jafnvel utan hans, en í meira lagi óeðlilegt er að nemandi beri kostnað af efnisnotkun ef vinna hans nýtist.

Þó kemur til álita varðandi greiðslu efniskostnaðar að nemendur greiði hluta efniskostnaðar fyrsta árs verknámsskóla í formi efnisgjalds.

5. Kennsluskipan bls. 17.

Í lok 2. mgr. segir:

„Á síðustu árum hefur verið reynt að bæta nokkuð úr þessu (þ. e. að varna endursetu í bekk vegna falls í einstökum greinum) t. d. með því að leyfa nemendum að endurtaka próf í einstökum greinum“.

Þetta atriði viljum við að haldið verði í, þannig að nemi ljúki hverjum bekk áður en sest er í næsta og teljum jafnframt að niðurröðun náms í iðnmenntun leyfi það að nemendur endurtaki próf á milli bekkja, án þess að tefjast í námi.

Við teljum óæskilegt að sú leið sem bent er á í 8. mgr. um kennsluskipan verði farin í iðnbrautum framhaldsskólans eða iðnskólum þar sem það á víða við að bóklegi þáttur hvers áfanga (bekkjarstigs) er forsenda fulls skilnings á verklega hluta næsta bekkjar (áfanga).

Þetta er því ekki einvörðungu skipulag stundatöflu (9. mgr. bls. 17) heldur má ætla að þetta valdi a. m. k. í sumum tilfellum vandræðum í framkvæmd kennslu.

6. Skýringar á meðfylgjandi skissu af TÆKNISVIÐI (Breytingar frá Tæknisviði bls. 53 í frumvarpinu).

6.1. Iðjubrautir:

Á skissu í frumvarpinu er gefin leið eftir tíunda ár, inn á samfellda línu milli allra námsleiða. Þarna er væntanlega um prentvillu að ræða og hefur hún verið numin burt.

6.2. Iðnbrautir meistaranáms:

Þessa leið, sem þó er gefin í skýringum, vantaði á skissuna (bls. 51, 3 Iðnbrautir). Sú leið hefst annað hvort á eins vetrar námi eða hálfu bóknáms ári og samningi við iðnmeistara og lýkur bóklega náminu eftir þrjú ár frá iðnskóla eða iðnbraut, en fjórða árið er eingöngu verklegt nám, sem endar með sveinsprófi.

6.3. Rafeindabrautir:

Þessi leið hefst á verknámsskólaári á almennu námi með skyldum greinum og lýkur bóklega og verklega frá hendi skóla á tveim til þrem árum, en eftir er verklegt nám undir eftirliti skóla hjá iðnmeistara, sem lýkur með sveinsprófi.

6.4. Iðnbrautir:

Þessi leið hefst eins og rafeindabrautir á verknámsskólaári með skyldum greinum, lýkur frá iðnskóla eða iðnbraut eftir 2—3 ár, en þá er eftir verklegt nám undir eftirliti skóla, sem lýkur með sveinsprófi.

6.5. Meistaránám: (Meistaraskóli)

Að sveinsprófi loknu er úr iðnnámi opin leið í gegn um meistaraskóla og þaðan leið í tækninám.

6.6. Verkleg þjálfun í stað náms á fyrsta ári.

Reitur sem á skissunni er sá fjórði ofanfrá á 10. skólaári á við skýringu í frumvarpi bls. 50 Tæknisvið 6. mgr.

Í frumvarpinu er gert ráð fyrir að verkþjálfun vegna starfa í atvinnulífi komi í stað fyrsta skólaárs og eigi þetta við þá er náð hafa 21 árs aldri og hugi að námi í þeirri grein sem þeir hafa unnið í.

Á meðfylgjandi skissu höfum við breytt leið þessara nema þannig að í stað þess að starfsreynsla sú sem þeir hafa öðlast komi í stað fyrsta árs — verklegs og hóklegs — komi hún nú einungis í stað verklega þáttarins, þar sem við teljum útilokað að það eitt að verða 21 árs komi í stað þess bóknáms sem á fyrsta ári á tæknisviði er veitt.

Hinsvegar má ætla að starfsreynsla þessara nema eigi eða megi meta frekar en þetta, en þá með styttingu á heildar verklega náminu, en ekki á bóklega þættinum. Nauðsynlegt er þó að neminn sanni getu sína með forprófi.

6.7. Verklegt nám í atvinnulífi.

Einum reit hefur verið bætt við í skýringar og á hann við síðasta hluta Rafeinda og iðnbrauta. Teljum við að þar sé um meira en verkþjálfun að ræða, þar sem þessi tími er undir eftirliti skóla og fylgst með að neminn kynnist störfum sinnar greinar eins vel og unnt er.

Tæknisvið

Dæmi um námsleiðir

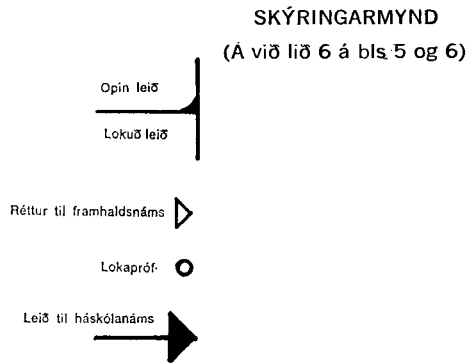
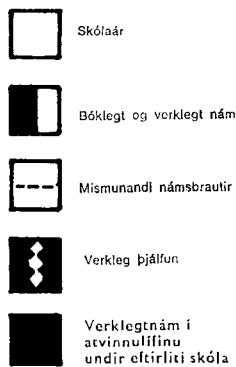
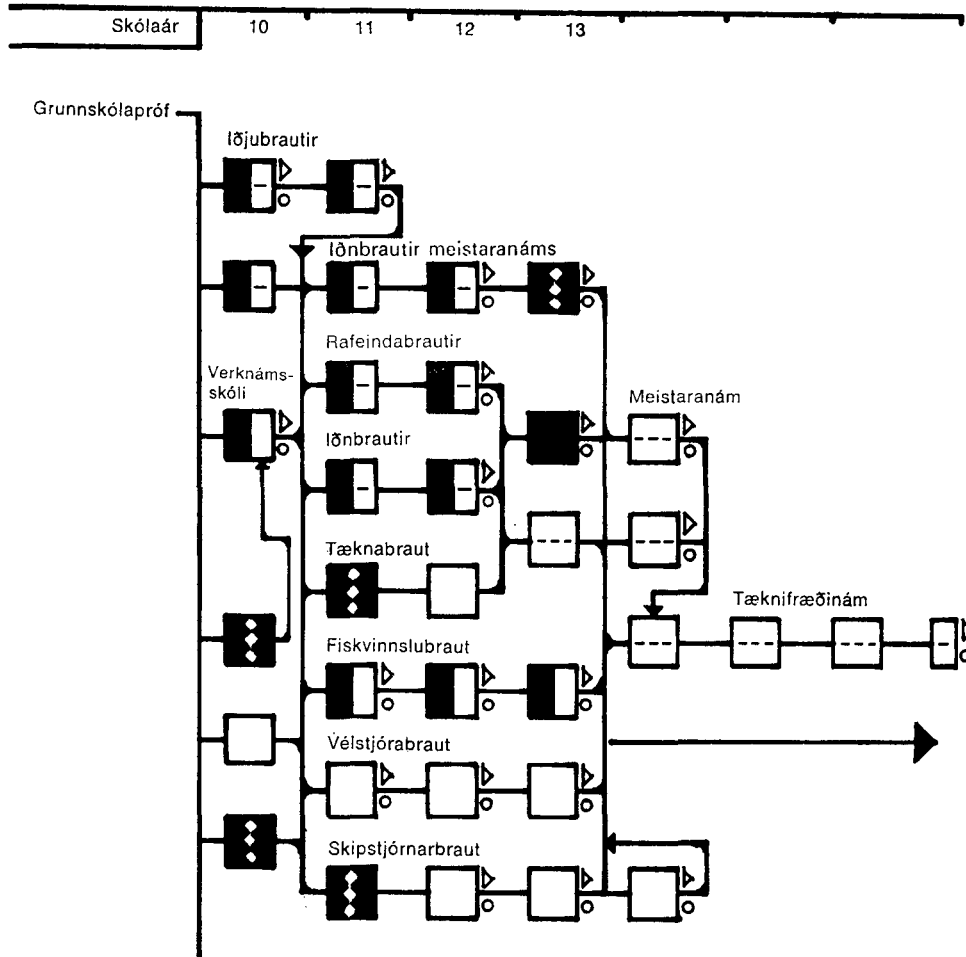

7. Niðurröðun námsefnis á bekki.

Núverandi 1. áfangi iðnskóla hefur nú lokið hlutverki sínu, en þar var að brúa bilið milli miðskólaprófs og gagnfræðaprófs. Með því að þjappa náminu á tvær annir er náminu allt of þröngur stakkur skorinn, enda gerir frumvarpið ráð fyrir þriggja námsanna kerfi í iðnnámi, sem við viljum styðja.

Meðfylgjandi er tillaga að niðurröðun námsefnis á þrjá bekki (annir), sem umræðugrundvöllur.

1. bekkur = 2. áfangi.

1. bekkur

Ípróttir	2 stundir
Grunnteikning	10 stundir
Íslenska	4 stundir
Enska	4 stundir
Danska	4 stundir
Stærðfræði	5 stundir
Eðlis- og efnafræði	4 stundir
Iðnfræði	4 stundir
Fyrsta hjálp	1 stund

38 stundir

2. bekkur

Þjóðfélagsfræði	4 stundir
Öryggi á vinnust., iðnfræði, iðnteikning	22 stundir
Stærðfræði	6 stundir
Tæknimál — Danska	2 stundir
Tæknimál — Enska	2 stundir
Ípróttir	2 stundir

38 stundir

3. bekkur

Ípróttir	2 stundir
Framsögn, bréfaskriftir og skýrslugerð	4 stundir
Bókhald, sölusk. sk., tollreikn., birgðabókhald og verðmyndun	8 stundir
Iðnfræði, iðnteikning	18 stundir
Vinnusálfræði	2 stundir
Kostnaðar og vinnuáætlanir	4 stundir

38 stundir

58. IÐNNEMASAMBAND ÍSLANDS

Reykjavík, 19. ágúst 1977.

Menntamálaráðuneytið
c/o Birgir Thorlacíus

Hér með sendist ráðuneytinu umsögn Iðnnemasambands Íslands um frumvarp til laga um samræmdan framhaldskóla, sem óskað var eftir í bréfi frá ráðuneytinu dags. 4. maí 1977.

Við biðjumst velvirðingar á því að ekki var hægt að gefa umsögn okkar fyrir tilsettan tíma. Orsökina er sú að meðan kjarasamningar stóðu yfir var lítil tími til annarra hluta, og er þeim lauk var kominn sá árstími sem er erfiður til fundarhalda.

Framkvæmdastjórn og iðnfræðslunefnd INSÍ fjölluðu um frumvarpið og unnu umsögnina, en vegna áður nefndra orsaka er hún kannski ekki eins ýtarleg eða rökstudd en hún ella hefði verið.

Þrátt fyrir þessa umsögn okkar mun frumvarpið verða tekið til ýtarlegri umræðu í hreyfingunni, hjá iðnnemafélögunum og öðrum stofnunum hennar, þar sem ekki gafst tími til þess áður en umsögnin var gefin. Jafnframt því verður tekið til umræðu innihald fyrirhugaðrar reglugerðar fyrir iðnfræðsluvið og viljum við í því sambandi óska eftir að fá aðild að nefnd þeirri er semja mun reglugerðina.

Umsögn okkar sem hér fylgir með er skipt í þrennt:

1. Greinargerð.
2. Umsögn um einstakar greinar frumvarpsins.
3. Sérstök umsögn um 15. gr. frumvarpsins.

Virðingarfyllst,
f. h. Iðnnemasambands Íslands
Jónas Sigurðsson starfsm.

Reykjavík, 18. ágúst 1977.

Umsögn Iðnnemasambands Íslands um frumvarp til laga um samræmdan framhaldsskóla:

I.

Greinargerð.

Það sem vekur fyrst eftirtekt við lestur þessa frumvarps er, það hversu víða er gert ráð fyrir því að ráðuneytið hafi frjálsar hendur um reglugerðasetningu innan ramma frumvarpsins. Þegar haft er í huga, að frumvarpið er samið af fjórum deildarstjórum í menntamálaráðuneytinu, hljóta að vakna grunsemdir um, að starfsmenn ráðuneytisins hyggist í framtíðinni skipuleggja framhaldsskólakerfið eftir eigin höfði og lögin séu nánast hugsuð sem rammi, sem allir geti sætt sig við, en binda hendur þeirra að mjög litlu leyti.

Við nánari skoðun frumvarpsins hljóta flestir að fallast á þau rök nefndarinnar, að erfitt sé að koma á samræmdum framhaldsskóla og þeirri breytingu á framhaldsnámi sem fyrirhuguð er, ef öll atriði eru fyrirfram bundin í lögum.

Nefndin flokkar megintillögur sínar í átta þætti. Í fyrsta lagi er gert ráð fyrir því, að öllum sem ljúka grunnskólaprófi standi sama nám til boða, og er það tvímælaust mjög til bóta. Ber að fagna því að sú kvöð sem lögð var á nemendur óeðlilega unga, að velja milli landsprófs og gagnfræðaprófs, sé nú úr sögunni. Í 4. gr. frumv. er gert ráð fyrir því að sett verði reglugerð um lágmarkskröfur til inngöngu á tiltekna námsbrautir eða námsáfanga. Vara ber við því, að túlka þessa grein svo, að mismunandi einkunnir á grunnskólaprófi verði notaðar sem viðmiðun. Hætt er við að fljótt sækti þá í sama farið, úrvalsnemendur veldu bóknámsbrautirnar, en hinum lakari yrði hrúgað í verknað.

Hugmyndin að baki samræmingar framhaldsskólans og skipulagningar námsins í námsáfanga er góð. En leggja verður áherslu á, að því aðeins kemur hún að gagni að góðar námsskrár séu fyrir hendi. Ef lög þessi eiga að verða annað en nafnið eitt, verður þegar í stað að hefjast handa við námsskrárgerðina og má þar hvorki spara fjármuni né mannafla. Benda má á í þessu sambandi hversu verkkennslan væri mun þetur á vegi stödd og samræmingarstarfið auðveldara, ef ýmis ákvæði iðnfræðslulaganna hefðu komist í framkvæmd, t. d. varðandi námsskrárgerð.

Hugmyndir nefndarinnar um skipan námsbrauta á skólastofnanir virðast nokkuð góðar, svo og skilgreining nefndarinnar á námsstöðum. Aldrei verður þó lögð of mikil áhersla á það, að vel verði vandað til um val á þeim fyrirtækjum og stofnunum sem verða vettvangur vinnustaða námsins undir stjórn skólans, og verður að setja mjög ákveðin og ströng skilyrði um það efni í væntanlegri reglugerð. (Sjá

sérstaka umsögn um 15. gr. frumv.) Það er gamalt baráttumál INSÍ að allir skólar sitji við sama borð hvað fjármögnun varðar og er það fagnaðarefni, ef það mál kemst nú loks í höfn. Enn er þó sú hættta fyrir hendi, að bóknámið hafi forgang varðandi fjármögnun, vegna þess að kostnaður við hvern nema í bóknámi er mun minni en við nema í verknámi. Vara ber við því að sú mismunun sem verið hefur milli verknáms- og bóknámsskóla hvað fjármagn varðar, komi fram í framhaldsskólanum í formi mismununar milli námsbrauta. Nú upp á siðkastið virðist aðsókn í verknám hafa aukist og ber að stuðla að þeirri þróun.

Varðandi þær reglugerðir sem væntanlega verða settar varðandi framhaldsskólann, skal bent á, að nauðsynlegt er að boða þær með góðum fyrirvara, svo væntanlegir nemendur verði ekki fyrir óþægindum vegna skyndilegra breytinga á námsfyrirkomulagi.

Að lokum þetta: Breytingar þær sem frumvarpið gerir ráð fyrir eru tvímæla- laust spor í rétt átt, þó ýmislegt megi að þeim finna. Enn viljum við þó árétta að orð verði ekki æðstur veruleiki varðandi framhaldsskólann, heldur komi til framkvæmd frumv., ef að lögum verður, svo þau orð sem þar standa verði að veruleika í raun.

Iðnnemasamband Íslands er hlynnt meginatriðum frumvarpsins, svo sem fram kemur í umsögn þessari, en að sjálfsgöðu áskilur það sér, eftir sem áður, rétt til að gagnrýna frumvarpið og telur sig ekki bundið af umsögn þessari, ef forsendur hennar breytast eða nýjar upplýsingar koma fram.

Að endingu þökkum við menntamálaráðuneytinu fyrir að leita umsagnar okkar og vonum að eftir ábendingum okkar verði farið. Jafnframt óskum við eftir því að álits okkar verði leitað þegar kemur að því, að setja þarf þær fjölmörgu reglugerðir sem frumv. gerir ráð fyrir.

II. ATHUGASEMDIR VIÐ EINSTAKAR GREINAR FRUMV:

I. Gildissvið.

Við 1. gr.

Engin athugasemd.

Við 2. gr.

Nöfn skólasetra haldist en nöfn sérskóla falli niður (t. d. Iðnsk. Menntask. Gagnfr.sk.).

II. Markmið.

Við 3. gr.

Fram að þessu hefur ekki verið menntað til starfs út á vinnumarkaðnum sem skyldi. Því viljum við leggja áherslu á að nemendur í framhaldsskóla séu betur búnir undir starf á vinnumarkaðnum en hingað til.

III. Inngönguskilyrði.

Við 4. gr.

Nauðsynlegt er að skólinn gefi þeim nemendum, sem ekki uppfylla lágmarkskröfur til inngöngu á þær námsbrautir sem hugur þeirra stendur til, kost á aukamenntun þannig að ekki myndist óyfirtíganlegur þröskuldur fyrir nemendur.

IV. Námskipan.

Við 5. gr.

Engin athugasemd.

Við 6. gr.

Varast ber að bíta niður iðngreinar í smærri einingar, samanber slæma reynslu Svía.

Við 7. gr.

Mjög jákvæð.

Við 8. gr.

Engin athugasemd.

Við 9. gr.

Sammála þessari grein og vísun sérstaklega til athugasemda höfunda frumvarpsins.

Við 10. gr.

Við reglugerðarsetningu ber að hafa í huga, að námsmat miðist fyrst og fremst við að gera nemandanum grein fyrir stöðu sinni í náminu og virki örvandi á námsárangur hans.

Við 11. gr.

Engin athugasemd.

V. Skólaskipan.

Við 12. gr.

Jákvæð, sérstaklega síðasta málsgreinin.

Við 13. og 14. gr.

Jákvætt. Leggja verður sérstaka áherslu á að endurskoðun 5 ára áætlunarinnar verði raunhæf.

Við 15. gr.

Sjá sérstaka umsögn á bls. 192.

VI. Stjórnun.

Við 16. gr.

Sammála 1. málsgrein og föllumst á rök neíndarinnar um Bænda- og Garðyrkju-skóla, en leggjum áherslu á að námið falli með eðlilegum hætti að framhaldsskóla-kerfinu.

Ósammála skipan í framhaldsskólaráð.

Komum ekki auga á tilverurétt fulltrúa Kvenfélagasamb. og söknum fulltrúa frá sjómönnum.

Einnig eiga nemendur skilyrðislaust að hafa fulltrúa í ráðinu og það fleiri en einn.

Teljum óeðlilegt að ASÍ og VSÍ hafi jafnmarga fulltrúa í ráðinu miðað við félagsmannatölu þessara sambanda.

INSÍ gerir skilyrðislausa kröfu til þess að fá fulltrúa í námssviðsnefndir iðnfræðslunnar og telur eðlilegt að hið sama gildi um önnur hagsmunasamtök nemenda á öðrum námssviðum.

Við 17. gr.

Engin athugasemd.

Við 18. gr.

Engin athugasemd.

Við 19. gr.

Engin athugasemd. (Teljum síðustu málsgreinina jákvæða.)

Engin athugasemd. Við 20. gr.

Engin athugasemd. Við 21. gr.

VII. Starfslið.

Við 22. gr.

Sammála greininni og leggjum áherslu á náms- og starfsráðgjöf. Einnig teljum við að gera eigi ráð fyrir starfskrafti til þess að annast félagslíf og hagsmunamál nemenda í samráði við samtök þeirra.

Við 23. gr.

Nauðsynlegt er að menntun verkkennara verði sem best og þeim gefinn góður kostur á endurmenntun.

Við teljum mjög eðlilegt að iðnaðarmenn og tæknimenn, sem veljast til kennslustarfa, fái menntun í kennslufræðum og gerum tillögur um sérstakt framhaldsnám fyrir iðnaðarmenn, verkkennslunám.

VIII. Fjármál.

Við 24. gr.

Óeðlilegt er að gera ráð fyrir að verkskólanemar greiði allan efniskostnað sjálfir en hann er í mörgum tilfellum mjög hár. (Sjá um 15. gr. neðar á þessari síðu).

Engin athugasemd. Við 25. gr.

Engin athugasemd. Við 26. gr.

Engin athugasemd. Við 27. gr.

IX. Reglugerð.

Engin athugasemd. Við 28. gr.

Engin athugasemd. Við 29. gr.

III. SÉRSTÖK ATHUGASEMD VIÐ 15. GR:

Mjög miklu máli skiptir að vel takist til um framkvæmd þessarar greinar. Það hefur alltaf verið stefna INSÍ að verkkennslan komist inn í skólana og meistarakerfið verði lagt niður. Umfram allt verður að koma í veg fyrir að nemar verði notaðir sem ódýrt vinnuafli án nokkurrar markvissrar kennslu. Leggja verður áherslu á, að sem mest af verkkennslunni fari fram í skólum og vinnustaðanámið verði undir stjórn og eftirliti skólans, og svo samfléttað skólanáminu að hvorugt geti án hins verið.

Varast ber að einblína um of á kostnað við verkskóla, t. d. má halda efniskostnaði niðri með því að framleiða nýtsama söluvöru, í stað þess að smíða æfingastykki sem síðan er hent á haug. Ýmis verkefni fyrir ríki og bæ koma einnig sterkelega til greina.

Í skólanum verða að vera til öll algengustu tæki og vélar sem notaðar eru á hverjum tíma, og kynnis og skoðunarferðir á vinnustaði, sem tekið hafa upp nýngar í vinnubrögðum og tækjabúnaði, verða að vera fastir liðir. Einnig mætti bjóða þeim aðilum sem selja tæki og efni til notkunar í iðnaði, að koma í skólann og kynna vöru sína og svara spurningum nemenda og kennara.

Tryggja verður að aðeins traust velrekin fyrirtæki verði vettvangur vinnustaðanámsins og reyna þannig að skapa það hugarfar, að skólatengsli virki eins og gæðastimpill, sem fyrirtækin reyni að halda í og varðveita með því að sinna kennsluhlutverki sínu sem best.

59. UMSÖGN BJÖRNS L. HALLDÓRSSONAR OG ÖLVIS KARLSSONAR.

Reykjavík, 15. nóv. 1977.

Undirtektir þær er frumvarpið hefir fengið, gefa til kynna að verulega breytingu verði að gera á því, eigi það að hljóta stuðning sveitarstjórnarmanna almennf. Þar eð gera verður ráð fyrir að slík endurskoðun taki all langan tíma, teljum við að mest aðkallandi sé nú að setja ákvæði a. m. k. til bráðabirgða varðandi rekstur framhaldsnáms að grunnskóla loknum. Í þessu sambandi verðum við sérstaklega að benda á eftirfarandi:

1. Þar eð nauðsyn er að setja, helst fyrir upphaf næsta skólaárs, lagaákvæði um hvernig framhaldsnám það er taka skal við strax að grunnskóla loknum verði skipulagt og kostað, virðist óhjákvæmilegt að reikna með lítt breyttri skiptingu tekjustofna milli ríkis og sveitarfélaga þar sem gerbreyting hennar á vafalaust lengra í land.

Þótt fyrir hendi væru þær aðstæður bæði er varðar tekjustofna sveitarfélaga og möguleika þeirra skipulagslega til virkrar stjórnar á framhaldsskólakerfinu er vafasamt að rétt sé að stefna að svo víðtækum samrekstri sem frumvarpið gerir ráð fyrir.

2. Að okkar mati þarf að taka fjármálakafla frumvarpsins ásamt lögum um skólakostnað (t. d. vegna iðnskólanna) og heim ákvæðum grunnskólalaga er um fjármál fjalla, sameiginlega til endurskoðunar og þá að því stefnt að í nýjum lögum um skólakostnað verði öll ákvæði er snerta samrekstur ríkis og sveitarfélaga á skólum. Við þessa endurskoðun yrði gengið út frá því sem meginstefnu að auka ekki greiðslubyrði sveitarfélaga að óbreyttum tekjustofnum.
3. Þá teljum við að athuga burfi hvort ekki sé rétt að ganga út frá því í skipulagi hins væntanlega framhaldsskólakerfis að sérskólar haldist sem ríkisstofnanir áfram.

Þótt að þessu ráði verði horfið er ekkert því til fyrirstöðu að unnt sé að mynda samfellt og heilsteypt kerfi framhaldsnáms í landinu.

4. Varðandi kostnað af nemendum er sækja skóla ofar grunnskóla er reknir eru sameiginlega af ríki og öðru sveitarfélagi en því er nemandi á lögheimili í, þarf að finna lausn er ekki lægur of þungar birgðar á fámenn og févana sveitarfélög en jafnframt tryggir að þau sveitarfélög er að rekstri standa þurfi ekki heinlínis að leggja út kostnað fyrir aðra.

Þar sem hér yrði aðallega um að ræða nám á fyrsta og e. t. v. öðru ári eftir grunnskóla, gæti hér ekki verið um verulega fjármuni að ræða í heild.

5. Jafnhliða endurskoðun frumvarpsins þar sem gengið yrði út frá því að sérskólar haldist áfram sem ríkisstofnanir yrðu þau lög er þeir starfa eftir endurskoðuð til þess að tryggja innbyrðis samræmi t. d. varðandi inntöku nemenda og rétt til frekara framhaldsnáms.

Sé samræmis gætt virðist ekki sérstakur ávinningur að því að fella þessi lög öll saman í einn lagabálk.

Virðingarfyllst,

Björn L. Halldórsson Ölvir Karlsson

60. VIGDÍS JÓNSDÓTTIR, SKÓLASTJÓRI HÚSSTJÓRNARKENNAASKÓLA ÍSLANDS.

Reykjavík, 26. júní 1977.

Um Frumvarp til laga um framhaldsskóla.

Hefi lesið og rætt frumvarpið með stjórn Kennarafélagsins Hússtjórn, í álitum þess koma fram þær athugasemdir, sem ég óska að koma á framfæri.

Virðingarfyllst,

Vigdís Jónsdóttir

61. VIGDÍS PÁLSDÓTTIR

Reykjavík, 25. maí 1977.

Hér með leyfi ég mér að gera athugasemd við nýtt frumvarp til laga um framhaldsskóla.

Eflaust eru margar góðar nýjungar í þessu frumvarpi, en einn er þó sá liður, sem hvergi er nefndur, en það er Textilbraut eða Klæðagerð.

Þó er það svo, að stór hópur vinnur við störf, sem flokkast undir þessa grein, s. s. á saumastofum, sjóklæðagerðum, þrjónastofum, loðskinnsværkstæðum o. s. frv., að ógleymdum þeim, sem eru kjólameistarar, klæðskerar, handavinnukennarar, textilhönnuðir. Telja verður eðlilegt, að þeir, sem í þessi störf fara, eigi einhverntíma kost á námi til undirbúnings undir þau á jafn löngum skólaferli og nú er orðinn. En grunnskólinn hefur nú í raun, illu heilli, helmingi styttri tíma til kennslu í verklegum greinum en áður og er hún því á engan hátt fullnægjandi.

Raunar eiga þeir kröfu á að þeim sé sinnt ekki síður en þeim, sem velja aðrar starfsgreinar. Má það raunar teljast furðulegt, að jafn þjóðhagslega mikilvæg atvinnugrein skuli verða útundan í jafn löngu frumvarpi, sömdu af jafn mörgum.

Vil ég eindregið fara þess á leit, að þeir, sem eiga að heita forsvarsmenn verkmenningar, kippi þessu í lag, og bæti inn í frumvarp til laga um framhaldsskóla nýtri grein, sem nefnist Textilbraut.

Virðingarfyllst,

Vigdís Pálsdóttir
Tjarnargötu 38.

62. ÞÓRIR SIGURÐSSON, NÁMSSTJÓRI.

Reykjavík, 16. maí 1977.

Athugasemd við frumvarp til laga um framhaldsskóla.

Við athugun á þessu frumvarpi kemur strax í ljós að hvergi er minnst á sérstaka braut þar sem nemendur geta hlotið menntun tengda klæðagerð, vefjarefnaíðnaði og fatahönnun (tiskuteiknun, fatahönnun, mynsturteiknun, vefjarefnafræði, klæðskeranám, kjólasaum o. fl.).

Það hlýtur að teljast afar mikilvægt fyrir þjóðina að búa til fatnað í háum gæðaflokki og til að bæta og auka alls konar framleiðslu úr vefjarefnum s. s. hinni margfrægu ísl. ull.

Alls konar iðnaðarframleiðsla mun sennilega fara vaxandi hér á landi og þarf að leita allra ráða til að gera hana sem fjölbreyttasta.

Vefjarefnaíðnaður getur verið listiðnaður, listrænn smáiðnaður og stóriðnaður og sýnast miklir möguleikar á að koma á fót slíkum iðnaði, bæði í dreifbýli og þéttbýli.

Leggja verður áherslu á hinn listræna þátt, að þroska fegurðarskyn og smekkvísi, efla sköpunarhæfileika.

Það sem ég hef mest í huga er að skapa hér á landi menntunargrundvöll fyrir fólk sem vill starfa á sviði klæðahönnunar og hvers konar framleiðslu úr vefjarefnum.

Ég tel það afar mikilvægt, bæði frá þjóðhags- og menningarlegu sjónarmiði, að nemendum sé gefinn kostur á slíku námi.

Ég geri ráð fyrir að einstakir þættir þess náms sem ég hef gert að umtalsefni kunní að felast í þeim sviðum og brautum sem lýst er í frumvarpinu, en það er alls ekki nægjanlegt. Það verður að byggja upp sérstakt svið sem felur í sér þá menntunarmöguleika sem ég hef rætt um hér að framan.

Ég vona að nefnd sú sem fjallaði um breytta skipan náms á framhaldsskólastigi og samdi frumvarp til laga um framhaldsskóla sjái sér fært að koma þeim breytingum sem ég hef hér nefnt inn í endurskoðaða útgáfu frumvarpsins áður en alþingi tekur það til umræðu á næsta þingi.

Virðingarfyllt,

Þórir Sigurðsson.